

К. Мирахмедов, В. Каримов, И. Нуруллаев

ИЗОБРАЗИТЕЛЬНОЕ ИСКУССТВО

Учебник для 6 классов

Рекомендовано к печати
министерством Народного образования Республики Узбекистан

Издательско-полиграфический творческий дом имени Гафура Гуляма
Ташкент–2017

УО‘К 741(075)
КВК 74.268.51

*Издание финансируется из средств
Республиканского целевого фонда книги.*

М.Толипова – главный методист отдела «Музыки, искусства, трудового обучения, физического совершенства и здоровья» центра образования Республики;

З.Хошимова – Учитель изобразительного искусства и черчения школы №16 Олмазарского района;

Г. Назруллаева – Учитель изобразительного искусства и черчения школы №150 Юнус-Абадского района.

Мирахмедов, К.

Учебник по изобразительному искусству для учеников 6 классов/ К. Мирахмедов. Издательско-полиграфический творческий дом имени Гафура Гуляма город Ташкент, 2017, – 120.

УО‘К 741(075)
КВК 74.268.51

ISBN 978-9943-4798-4-5

© Кудрат Мирахмедов и др.
© Издательско-полиграфический
творческий дом имени
Гафура Гуляма, 2017

ПРЕДИСЛОВИЕ

Настоящее учебное пособие издано на основании Государственных учебных стандартов и учебной программы, утверждённых в министерстве Народного образования Республики Узбекистан для учеников 6 классов общеобразовательных школ. Отсутствие учебников по изобразительному искусству для учеников 6 классов общеобразовательных школ выполненных на основе Государственного учебного стандарта, образуя пустоты в образовании по этому направлению, создавало некоторые сложности для учеников.

Учителя по предмету «изобразительное искусство» на протяжении многих лет проводили предусмотренные учебным планом занятия при помощи дополнительных источников. Создание нового учебника помогает решить несколько нижеследующих проблем связанных с обучением предмету.

1. Заполняется пустота, образующаяся на протяжении долгих лет при освоении предмета «изобразительное искусство».

2. Для преподавателей предмета появляется возможность обучать школьников 6 классов по темам, рассчитанным на все 4 четверти учебного года, более прочно и глубоко.

3. При обучении предмету «изобразительное искусство» удаётся вывести темы уроков на качественно новый уровень. В методическом руководстве учебника, учителям даны необходимые методы и рекомендации такие, как эффективное распределение 45 минутного урока, продуктивное использование всех частей урока. А также, рекомендованы работа в группах, способы использования различных интерактивных технологий. Учитель

иногда может организовывать уроки в нетрадиционном игровом русле, подходя к этому творчески. Однако нельзя упускать из виду и необходимые УХВ указанные в УИИ которые должны освоить ученики.

4. Темы в учебнике направлены на получение учениками общих и прочных знаний. Ученики в начале каждой четверти получают теоретические знания. А в течение четверти узнают правила и повышают практические навыки, узнают методы творческой работы, смысл и пояснения к различным терминам и выражениям. Ещё одна отличительная особенность учебника, ученики изучают учебник, так же как и учебники по другим предметам, а именно выполняют практические упражнения по принципу копирования.

Дорогой ученик! Благодаря учебнику «Изобразительное искусство» для 6 классов, Вы можете обогатить Ваши знания и навыки, полученные в 5 классе, можете получить информацию об опыте рисования человеческого тела классическими и современными мировыми живописцами. Вы узнаете:

- Приблизительные пропорции человеческого тела;
- Способы создания с помощью пластилина и глины различных положений тела человека при движении;
- Сведения об искусстве Востока, истории искусства Восточная миниатюра и о её школах;
- Понятия о станочной живописи изобразительного искусства;
- Повысите теоретические и практические знания в жанре портрета.

I ЧЕТВЕРТЬ

Дорогие ученики, вы в этой четверти увидите и узнаете:

- о параметрах тела человека;
- о способах создания с помощью пластилина и глины различных положений тела человека при движении;
- о способах создания объёмных изображений животных и создания объёмных композиций; Разовьёте технические навыки и умения рисования карандашами. А также ознакомитесь с репродукциями картин, скульптур, архитектуры мировых, восточных и Узбекских мастеров. Научитесь рисованию по технологии мокрой бумаги Китайских и Японских художников, создавать композиции, оформленные художественной графикой.

СТИЛИ И НАПРАВЛЕНИЯ В ИСКУССТВЕ СРЕДНИХ ВЕКОВ

Искусство средних веков начиналось и продолжалось в различных государствах в разное время. В Европе начиная с 4 века, продолжилось вплоть до возникновения в Италии городов государств в 13-14 веках. В других европейских государствах в Древней Руси, Византии средневековое искусство начиналось в 8 веке и продолжилось вплоть до конца 17 века. Искусство среднего века в странах Востока в Китае и Индии началось гораздо раньше и просуществовало вплоть до 19 века. В Средней Азии искусство средних веков началось в 7 веке и просуществовало до 17 века. Искусство средних веков является основной ступенью в развитии и процветании национальной культуры народов мира. Начиная с этого времени, сформировалась уникальная национальная культура, появилось огромное количество местных

школ. В произведениях искусства средних веков воспевались чудо жизни, красота природы.

В созданных произведениях изобразительного искусства получили отображение такие качества, как милосердие и человечность народа, мечты, желания о духовной чистоте. Для художника было важным не только показать действительность, делать свои полотна реалистичными, но и путём написания сюжетов передавать собственные мысли и видение мира, олицетворять собственные ощущения. При изучении искусства средних веков мы становимся свидетелями того, что скульптурное, архитектурное искусство средних веков также имело не малое значение в культуре народов. Храмы и церкви в Европе, масштабные и уникальные мечети и медресе на мусульманском Востоке, памятники буддизма и по сей день не оставляют людей равнодушными.



Рис. 1. Икона «Владимирской богородицы» Третьяковская государственная галерея. Москва..

В искусстве средних веков одним из важных очагов творчества является Византия. Византийское искусство началось в 4 веке, и достигла своего пика в 6-7 веках. Церковь святой Софии, в Константинополе обладая своеобразным конструктивным строением, появилось на стыке Византийской, Греческой и Римской традиций с местными традициями зодчества. В Византийской традиции зодчества внимание уделяется простору помещений. Простор комнаты, и роскошь его убранства были направлены на то, что бы вызывать у посетителя восхищение. В изобразительном искусстве Византии

живопись имела ведущее значение. Была создана иконография образов Иисуса, апостолов, богородицы Марии и других святых, и впоследствии распространено по миру. Уникальным образцом изобразительного искусства Византии первой половины 12 века является икона «Владимирской божией матери» созданная константинопольским мастером. Византийское искусство оказало большое влияние на развитие искусства и культуры народов мира.

В 10-12 веках искусство начало переживать новый взлёт. Эта ступень развития называется периодом романского стиля. Слово «роман» – с латинского означает «римский». Здания, построенные в романском стиле не очень высокие, имеют строгий и тяжеловесный вид, стены таких зданий достаточно толстые и прочные, двери, ворота и окна узкие. Опоры зданий массивные и шероховатые. Наличие большого количества ровных стен внутри здания позволяет украшать их масштабной живописью. Архитектурное искусство развивалось в тандеме со скульптурой и витражом. Ещё одной особенностью романского архитектурного стиля является покрытие здания куполообразной крышей и наличием маленьких дверок заменяющих окна.

11 век считается периодом расцвета данного вида архитектуры.



рис. 2-а. Пизанский собор. Здания в романском стиле считаются самыми лучшими архитектурными комплексами.



рис. 2-б. Архитектурный ансамбль в романском стиле.

Если здания, построенные во Франции в романском стиле, имеют резные декоративные элементы, рельефные изображения, то здания, построенные в Германии, выделяются помпезностью, кубическими точными формами, наличием большого количества тяжёлых башен.

В Итальянской архитектуре стиль обусловлен различными течениями, например, ощущается влияние Византийского романского искусства, в других местах влияние романской школы, а в третьих влияние древних традиций и школ. В романской архитектуре настенная живопись, витражи, масштабные скульптуры развиваются вплоть до 12 века. А в романском изобразительном искусстве изображения на стенах и потолках в основном представлены религиозными образами и темами. Картина «Сражение Михаила с драконом» написанная на стенах церкви Сан-Савен во Франции характеризуется чертами французского романского искусства. Период развития романской скульптуры приходится на 12 век. Тема скульптур, будучи посвященной «Иисусу и его ученикам», ремесленникам, крестьянам, актёрам в основном представлена в форме рельефов.

Европейское искусство 12-15 веков называется «искусство готики». Готика – являясь итальянским словом, означает дословно «искусство готов». Готы являлись одним из германских племён,



рис.3. Собор в готическом стиле в городе Милан

их влияние на искусство означает то, что готы были достаточно сильны в развитии искусств. Искусство Готики появилось во второй половине 12 века во Франции. Искусство готики, влияние которой продолжалось, начиная с 12 века, вплоть до 15 века привело к изменениям сложившихся традиций в искусстве и появлению отличительных черт в Европейском искусстве.

Здания, построенные в готическом стиле, отличались от зданий, построенных в романском стиле свое помпезностью, богатством орнаментов, своей устремлённостью ввысь. Башни готических соборов имели стратегическое значение, они выполняли функцию дозорных башен, благодаря которым можно было рассмотреть окрестности, и в целом был виден весь город, такие башни являлись местом, благодаря которому пожарные могли увидеть пожары возникшие вдали. Внутренняя часть башен была завершена образом «петуха», что означало бдительность. В готической архитектуре играет важную роль пикообразная арка. При взгляде на вид пикообразной арки, кажется, что всё стремится к чему-то высокому и духовному. Декоративные элементы скульптур и архитектуры способствуют к большему богатству и изяществу передней части зданий. Поскольку на внутренних стенах мало плоских и ровных поверхностей изобразительное искусство не очень широко представлено и не развито. Окна зданий украшены витражными композициями. Готическая архитектура развивалась неразрывно со скульптурой.

Если в романской архитектуре скульптура представлена более помпезно, то в готической архитектуре скульптура в основном представлена в виде округлых скульптур.

Родоначальником готической архитектуры считается «Собор парижской богородицы» построенный в 1163–1314 годах, т.е. половина века ушло на строительство данного собора.

Например, в Реймсе для этого собора были изготовлены свыше 2000 округлых скульптур.



рис.4. Собор Реймс.
Франция

Собор в Реймсе начал строиться в 13 веке, и был завершен в 15 веке. Длина здания составляет 150 метров, а высота башен 80 метров. Он был создан в эпоху расцвета готического искусства.

Величина окон в готическом искусстве привело к развитию искусства создания витража. А живопись в виде миниатюры продолжалась с 13 по 15 века. В готической миниатюре были созданы произведения посвящённые жизни знатных вельмож и крестьян, панорамам природы, сезонам года и т.д. Готическая скульптура, являясь передовым искусством в тандеме с архи-

тектурой, была представлена в виде круглых скульптур.

В искусстве Средней Азии 7 – 8 веков настенная живопись, ганч, выпуклые изображения человека и животных найденные при раскопках в Самарканде, Бухаре, Сурхандарье свидетельствует о высоком искусстве Средней Азии. К началу 9–10 веков архитектурное искусство Средней Азии ожило, стали появляться весьма редкие образцы памятников. Технология строительства зданий усовершенствовалась. При строительстве зданий начали широко использовать обожженный кирпич. Начли появляться изогнутые арочные крыши, здания с куполами. Стали пользоваться популярностью цитадели, полу крепости, двери, небольшие дверки, малые ниши-полки и крупные ниши для крупных вещей (одеял и матрацев) встроенные в стенах. Самым уникальным архитектурным зданием 9 века построенным в Средней Азии



рис.5. Витраж

явилась усыпальница Саманидов. Она вошла в анналы памятников архитектурного наследия мира. Основой усыпальницы является квадрат, с четырёх сторон имеется остроконечная крепостная дверь. Усыпальница с внешней стороны сужается кверху, а купол, установленный на крыше, по форме напоминает половину казана. На поверхности внешней стороны стены обожженный кирпич, так сложен, что неповторимая красота здания видна издали. В 11-12 веках в Средней Азии широко развивалось строительство усыпальниц с куполообразными порталами с квадратными основами. Порталы здания украшались резными узорами. В архитектуре получили распространение строительство минаретов. Самый высокий минарет, построенный в Средней Азии 50 метровый минарет мечети Калян в Бухаре, ещё одним из минаретов заслуживающих внимания в связи высотой является минарет Жаркурган в Сурхандарье. Узоры на поверхностях стен этих памятников были созданы путём искусного сложения кирпича. Во времена Амира Темура и Темуридов искусство и культура средних веков переживало расцвет. В это время было построено большое количество великолепных дворцов, архитектурных ансамблей. Архитектура, живопись и прикладное искусство, обогащенные, искусством каллиграфии достигли небывалых эстетических высот. Жемчужиной архитектуры Средней Азии явилась усыпальница Темуридов. Здание имеет форму восьмиугольника, также состоит из цилиндрического барабана и остроконечного бирюзового купола. Внутри здание украшено прекрасной резьбой по камню и цветными узорами (накш). Стены украшены мрамором. Архитектуру Темуровской эпохи и эпохи Темуридов невозможно представить без архитектурного комплекса «Шохи Зинда». «Шохи Зинда» (смысл названия: «Живой шах») состоит из памятников, построенных в первой половине 14–15 веков. «Шохи Зинда» был возведён в 1434-1435 годах Мирзо Улугбеком. Несмотря на то, что усыпальницы в ансамбле были

построены в разное время, но воспринимаются они как единая архитектурная композиция. Невдалеке от входа в ансамбль расположена двойная усыпальница 15 века. Расположенные близко друг к другу усыпальницы были возведены по приказу Амира Темура в 70-80 годах 14 века. В конце ансамбля расположены усыпальницы, построенные до Темуридов и усыпальница «Кусама ибн Аббоса». Ансамбль «Шохи Зинда» завершает усыпальница «Хожа Ахмада» построенная в середине 14 века. В Средней Азии до 10 века книгу украшали художественной росписью, на страницах были нанесены миниатюры. Изобразительное искусство Средней Азии развивалось с конца 13 века по 15 век. Свидетельством тому, является дошедшие до наших дней остатки настенных рисунков, миниатюры, подлинники рукописей. Источники того времени свидетельствуют о том, что во времена Амира Темура и Темуридов изобразительное искусство процветало. Есть рукописные свидетельства о том, что на стенах дворца построенного Амиром Темуrom расположенного неподалёку от Самарканда были запечатлены батальные сцены олицетворяющие

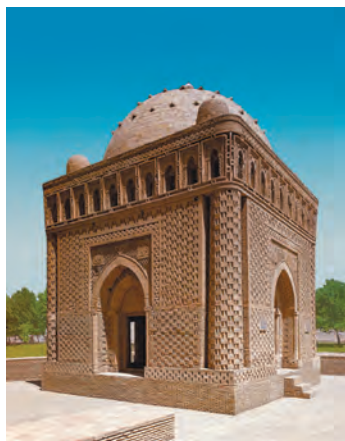

6 рис. Усыпальница Саманидов построенная в 9 веке в Бухаре



7 рис. Минарет «Жаркургон» в Сурхандарье

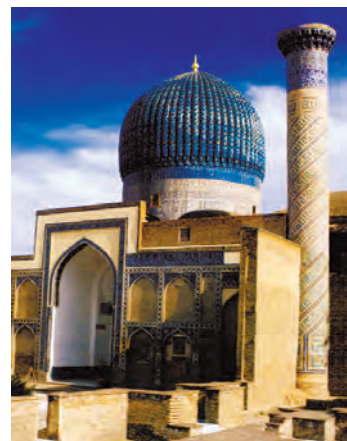

8 рис. Усыпальница «Гури Амир» в Самарканде

мужество армии Сохибкирона, что на стенах обсерватории построенной Улугбеком были узоры изображающие природу.

В изобразительном искусстве Средней Азии особенно выделяется искусство украшения книг, каллиграфии и искусство миниатюры.



9 рис. Архитектурный ансамбль «Шохи Зинда» в Самарканде

1- Практическое задание

В процессе выполнения практического задания постарайтесь понять с художественной точки зрения произведение живописца.

Вопросы для повторения:

1. Какие века включает в себя искусство средних веков в Европе?
2. В каком веке получило развитие романское искусство? Знаете ли вы значение слова Роман?
3. Можете ли вы дать описание зданиям, построенным в романском стиле?
4. Когда и где появилось готическое искусство, и до какого века оно просуществовало?
5. Знаете ли вы значение слова «Готика»?
6. Дайте описание зданиям, построенным в готическом стиле?
7. Как называется самый уникальный памятник архитектуры, построенный в 9 веке в Средней Азии? Можете ли вы дать описание его внешнего вида?
8. Что вы знаете об архитектурном ансамбле «Шохи Зинда»?

Домашнее задание:

Из учебника в тетрадь урока беседы записать про уникальные стили в архитектуре: романский, готически и стиль Среднеазиатской архитектуры.

ТЕХНОЛОГИЧЕСКИЙ СТИЛЬ ЖИВОПИСЦЕВ КИТАЯ И ЯПОНИИ. СОЗДАНИЕ КОМПОЗИЦИИ НА МОКРОЙ БУМАГЕ (ПЕЙЗАЖ, ВЕТКА ДЕРЕВА, ЦВЕТКА И Т.Д)

В промежуток с 7 века по 13 век существовали две самых больших средневековых государства Китая, Тан и Сун. В это время города начали развиваться и превращаться в центры ремесел и культуры. Китайское искусство достигло высот, и станковая живопись заняла ведущее место в искусстве Китая. В эпоху правления династий Тан и Сун изобразительное искусство выразилось в безмерной любви человека к красотам природы. В китайском искусстве были перенесены жанр «Цветы и птицы» на раскладные двери, занавески, веера и другие предметы. В эпоху Тан широкое распространение и развитие получило искусство настенной росписи. Стены буддийских монастырей, дворцов были красиво украшены настенной живописью. Живописцы этой эпохи создавали творения, изображавшие панорамные пейзажи, пики высоких гор, тихие леса и т.д. Это искусство панорамной живописи ещё больше обогатилось в эпоху династии Сун. Художник пейзажист времён династии Сун – Го Си (1020-1090 гг.) в



Рис.10 Го Си. «Осень в долине жёлтой реки». 11 век, галерея Фрир, Вашингтон



Рис.11. Сзын Шилун.
Полевые цветы.
Акварель

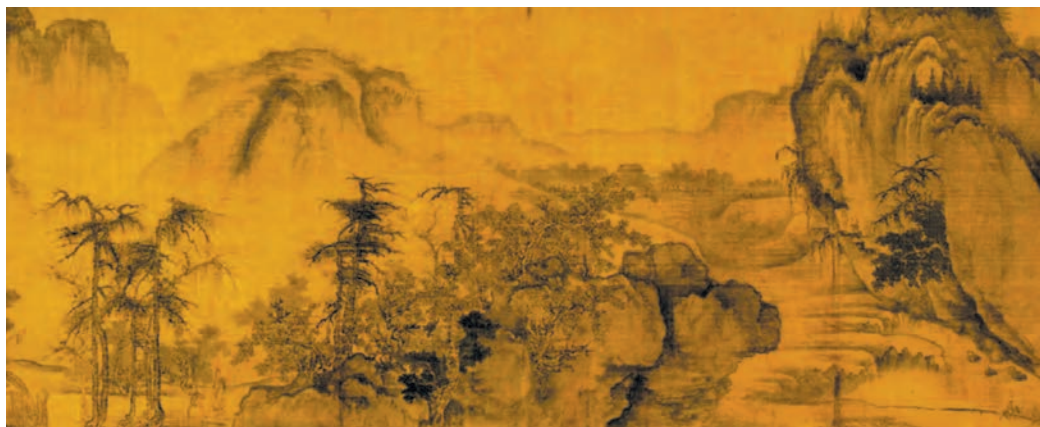

Рис.12. Го Си. «Осень в долине жёлтой реки». 11 век, галерея Фрир, Вашингтон

своих мемуарах указывал, что только на основании глубокого изучения природы, и хорошем знании традиций прошлого художник сможет создать свой неповторимый стиль.

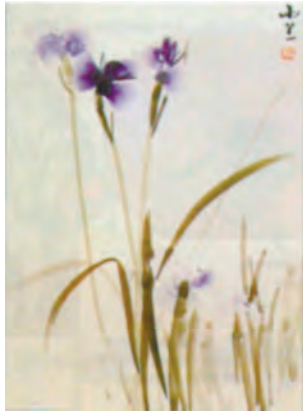
В своём произведении «Осенний туман» Го Си используя перспективы воздуха, создаёт бескрайний и великий образ природы внутри тумана. Первый план в произведении художника, это создание тёмными красками точных изображений деревьев



Рис. 13. Ма Юан «Ученый и ученик у горы» 13 век



Рис.14. Ма Юан «Утки, скалы и муеухю» 13 век.

и хижин, вторым планом лёгкими мазками были написаны бескрайность и величие природы.

Знаменитым художником эпохи династии Сун был Ма Юан (1190-1279гг). Он в своих пейзажах использовал определённое количество образов и предметов. Художник в своём произведении «Ученый и ученик у горы» учёного и ученика изображает одних в пространстве. Берега озера в лёгкой дымке тумана при этом деревьев и озеро не видно. Художник при помощи линий иллюстрирует это состояние.

Искусство Японии



Рис.15. Портрет «губернатор Камакуры Минамото Ёритома». Фудзивара Таконобу (1142–1205гг.)

Формирование школы изобразительного искусства Японии «Ямато-уе» приходится на 10 век нашего тысячелетия.

«Ямато-уе» – означает «японское изобразительное искусство».

Живописцы «Ямато-уе» создавали пейзажи описывающие времена года и иллюстрировали книги. Украшали стены домов и создавали рисунки на дверях «сёдзи» и ширмах для окон. В 13-14 веках развивается искусство создание портретов. Портрет «губернатор Камакуры Минамото Ёритома» созданный художником – портретистом Фудзивара Таконобу (1142–1205гг.) известен во всём мире.

Впоследствии в Японском искусстве получило развитие пейзажная живопись. Особенно после 15 века этот вид искусства широко распространился.



Рис. 16. Катсутика Хokusai. «Канагавед большая волна» школа Укийо-йе. Музей Хаги Урагами.

Пейзажи нарисованы на горизонтальных и вертикальных шелковых тканях. Для настенных росписей использовался тёмно-синий или золотистый фон и сверху покрывался яркими красками. В начале 17 века сформировалась демократическая школа Укийо-йе. Эта школа олицетворяла в живописи «искусство обычной жизни», ведущие японские живописцы этой школы в своих произведениях описывали обычную повседневную жизнь среди народа, воспевали красоту обычной жизни, ежедневный труд и мирную деятельность своих героев.



Рис.17. Судзуки Харунобу. «В чайной Осейн». Школа Укийо-йе. Токийский государственный музей.

2 практическое занятие

Создание композиции на мокрой бумаге

1. Намочите бумагу водой.
2. В нарисованном пейзаже, лёгкими мазками с использованием более светлых оттенков нарисуйте второго и следующего плана деревья, горы, облака и др., до высыхания бумаги.
3. После высыхания бумаги нарисуйте предметы первого плана, но с использованием более тёмных оттенков.



Вопросы для повторения:

1. В какие века появились династии Тан и Сун, и какие виды искусств появились в это время?
2. В каком жанре творили живописцы эпохи династии Тан и Сун, и что они изображали?
3. Как изобразил произведение «Осенний туман» художник Го Си?
4. Как изображал свои произведения портретист Ма Юан?
5. В каком веке сформировалась японская школа «Ямато-йе» и что она обозначает?
6. Что изображали живописцы школы «Ямато-йе»?
7. В каком направлении живописи работала школа «Укийо-йе»?

Домашнее задание:

Из учебника выписать о своеобразном стиле Китайских и Японских художников, нарисовать пейзаж на мокрой бумаге.

ИЗОБРАЖЕНИЕ В ГРАФИЧЕСКОМ И СКУЛЬПТУРНОМ СТИЛЕ ФИГУРЫ ЧЕЛОВЕКА, СПОРТСМЕНА В ДВИЖЕНИИ

Для того чтобы изобразить человеческую фигуру в движении нам необходимо узнать о том, по каким параметрам осуществляется построение тела человека и научиться это делать.

Школа живописцев Древнего Египта в построении человеческой фигуры во весь рост опиралась на измерение среднего пальца руки в 19 раз. При таком расчёте длина головы человека была равна длине среднего пальца в 3 раза.



Рис.18. Пропорции при рисовании человеческой фигуры.

Следующим образом представлено:

1. Описание пропорций, использованных в Древнем Египте при изображении человеческой фигуры.
2. Описание пропорций, разработанных в Греции для изображения человеческой фигуры.
3. Описание пропорций, использованных Ли Хаммондом при изображении человеческой фигуры.
4. Описание пропорций, разработанных русскими живописцами при изображении человеческой фигуры.

В древних источниках упоминается, что древнегреческий живописец, живший в 5 веке до нашей эры – Поликлет при изображении человеческой фигуры пользовался размерами головы в качестве мерил для определения пропорций. В современном мире художниками при увеличенном изображении человека принято определять размеры в 8 кратном увеличении

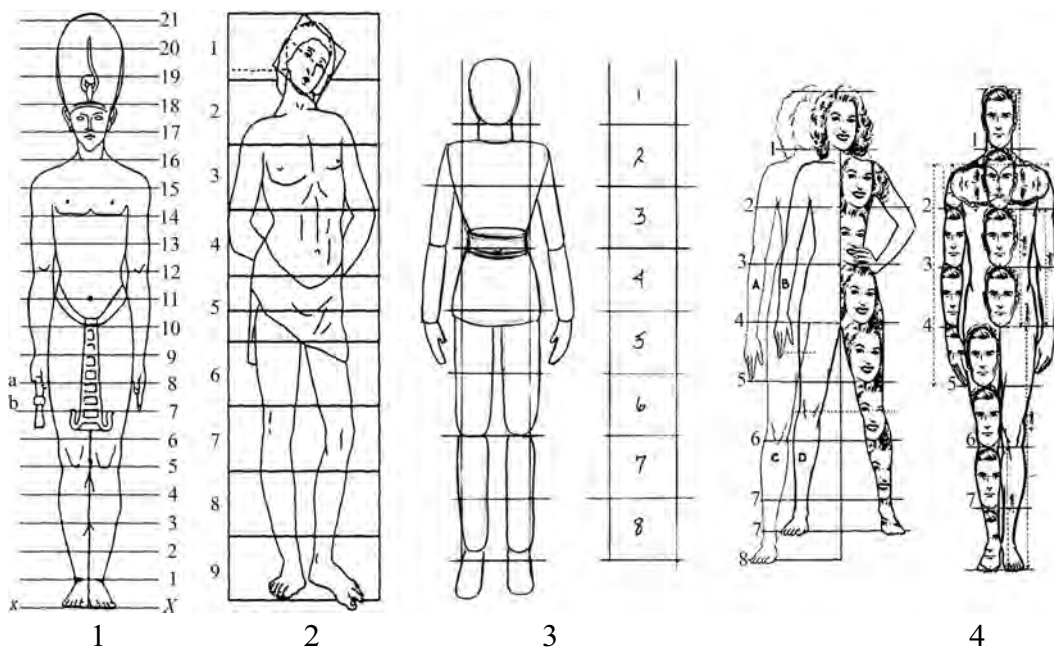
головы. Свидетельством тому, может быть пример того, что для изображения человеческой фигуры принимается в расчёт 8 кратное увеличение головы человека, приведённый в изданной в Америке книге «Draw Fashion Models» автора Ли Хаммонда.



Рис.19. Пропорции изображения человеческого тела, разработанные Китайскими художниками.



Рис.20 Методы изображения человеческой фигуры в современной живописи Китая.

На рисунке сверху показаны фигура школьника в различных позах и с размером головы в 5 кратном увеличении. Изучая методы своеобразного изображения тела человека в различных позах и движении выполненных вышеуказанными художниками, можно прийти к такому выводу, что, если мы желаем нарисовать фигуру ученика 6 класса, то мы должны увеличить размер головы на рисунке в 6 кратном размере, а если хотим нарисовать фигуру взрослого человека, то принимать в расчет размеры 8 кратного увеличения. Опираясь на вышеизложенные и изложенные ниже правила изображения фигуры человека, нарисуйте фигуру спортсмена в движении в графическом стиле!

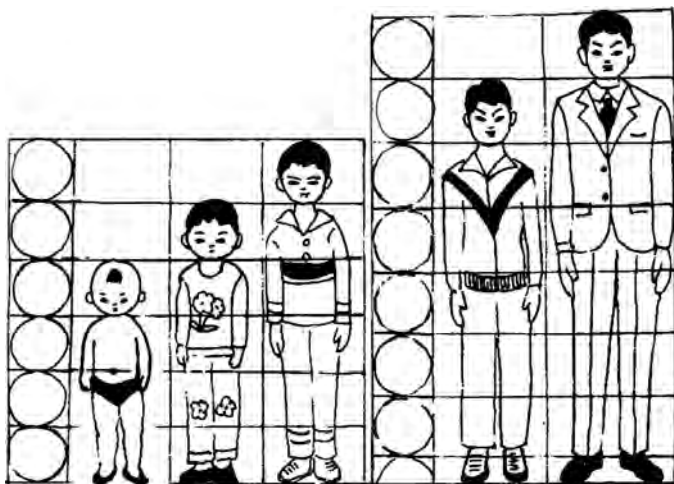
3-Практическое занятие

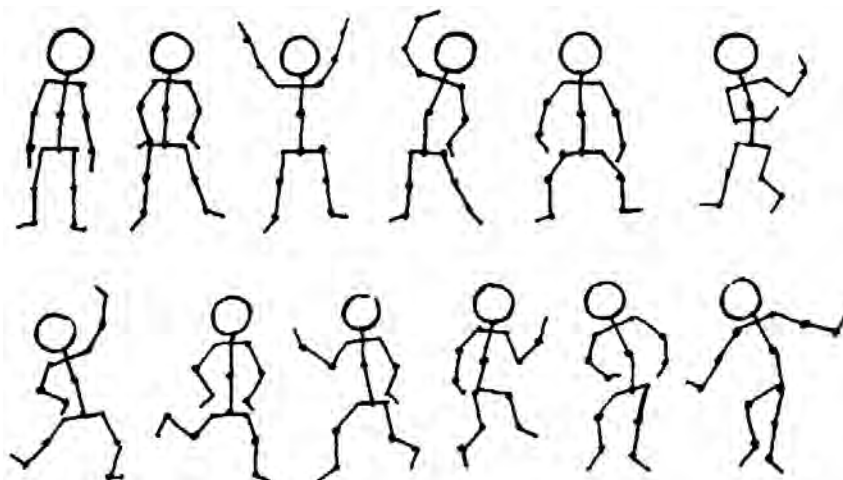

4 – практическое занятие

Создание скульптуры спортсмена в движении

Для того чтобы создать фигуру спортсмена из глины или пластилина, сначала необходимо создать каркас тела из проволоки и установить этот каркас на опору из дощечки. В дощечку прибиваются гвозди, и на него крепится каркас. Подготавливаются отдельные элементы тела спортсмена из глины или пластилина. Процесс установки элементов из пластилина и глины на каркас

осуществляется в соответствии с правилами изображения фигуры человека, длина проволоки подготавливается из расчёта 8 кратного увеличения головы будущей скульптуры.

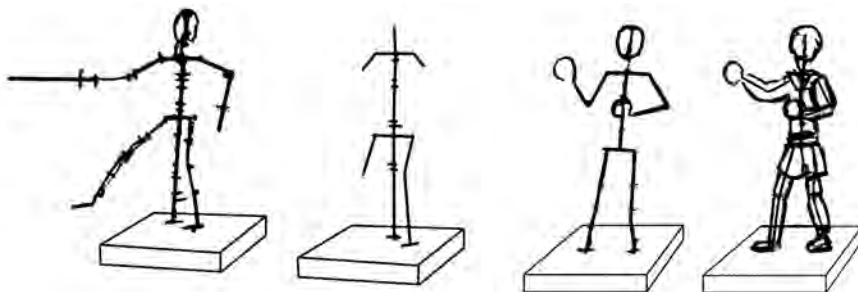

Вопросы для повторения:

1. На какой метод в изображении человеческой фигуры опирались художники Древнего Египта?
2. Какой метод использовал Древнегреческий скульптор Поликлет при создании изображения тела человека?
3. При изображении взрослого человека, во сколько раз берётся расчёт размера головы на сегодняшний день?
4. Во сколько раз нужно распределить размер головы ребёнка, что бы нарисовать в движении фигуру ученика 6 класса?

Домашнее задание: Нарисовать рисунок спортсмена в движении в другом варианте, и создать скульптуру спортсмена в движении.

1 КОНТРОЛЬНАЯ РАБОТА СОЗДАТЬ ПОЗДРАВИТЕЛЬНУЮ ОТКРЫТКУ ПОСВЯЩЁННУЮ ДНЮ УЧИТЕЛЕЙ И НАСТАВНИКОВ

В строках когда-то сказанных нашим великим предком Алишером Навои говорилось именно о дающих образование, указывающих на правильный путь учителях и воспитателях.

*«Воистину, в долгу ты не оплатном,
пред тем, кто научил тебя хотя бы одной букве!»*



Рис. 21. Образцы поздравительных открыток

примеру, могут быть посвящены праздникам, таким как, «День независимости», «Новый год», «Международный женский день», «Навруз», «День защитников отечества, а также «День учителей и наставников».

Для того чтобы создать поздравительную открытку посвящённую дню учителей и наставников, возьмём белую бумагу размером с альбомный лист. Размышляем и ищем образ, который будем изображать на бумаге. Рисуем эскиз будущей поздравительной открытки, задаваясь вопросом:

Изречение «Учитель дорог, как родитель!» используемое в нашем народе, так же отображает то, насколько ответствен, и почитаем труд учителей и наставников. Поскольку в нашей Республике глубоко почитается труд учителей и наставников, то по этой причине с 1997 года 1 октября был объявлен всенародным праздничным днём, «днём учителей и наставников». И поэтому мы, сегодня изготовим поздравительную открытку, посвящённую праздничному дню наших дорогих и уважаемых учителей. Поздравительные открытки, будут изготовлены в различных стилях и формах, точно так же как и пригласительные на свадьбу или различные праздники. Открытки, к



«В какой форме должна быть поздравительная открытка?» К примеру, можно взять квадратный лист бумаги и сложить его вдвое. А также можно взять прямоугольный лист и его сложить вдвое.

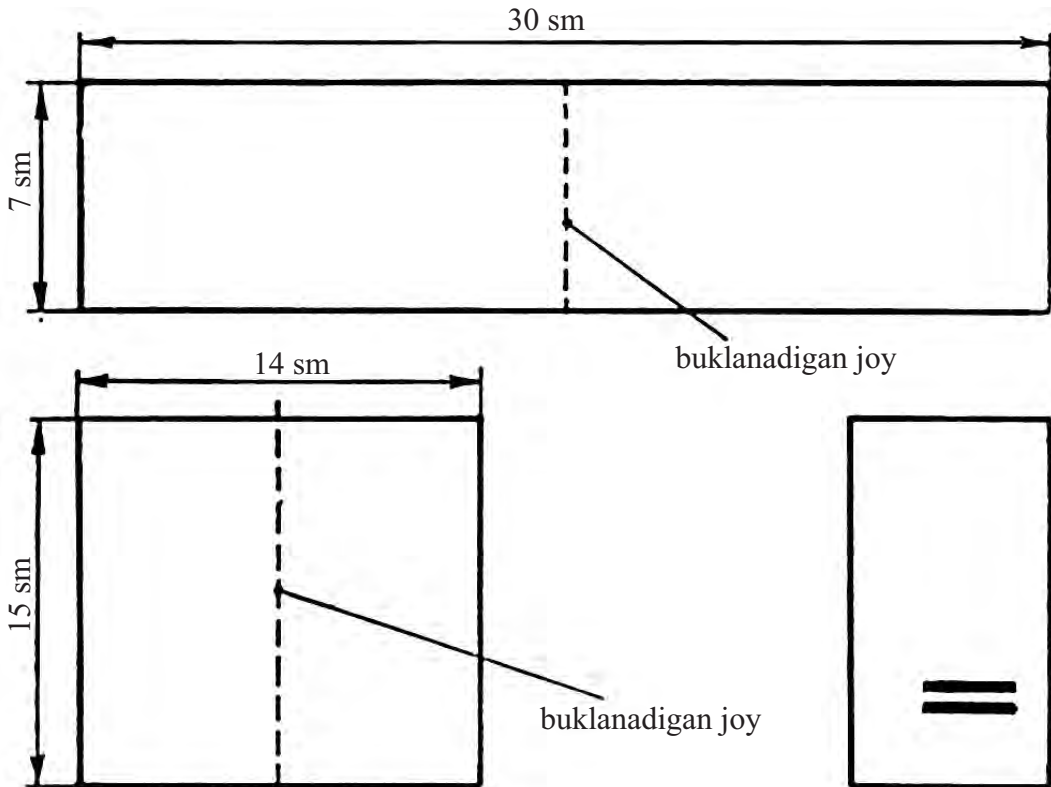

Если же мы хотим создать более сложную форму открытки, то можем рассмотреть внимательно различные виды пригласительных открыток на свадьбы и другие мероприятия. Или же на основе вот таких пригласительных открыток можем создать свою собственную уникальную форму для открытки. После сложения бумаге вдвое, сверху на лицевой стороне вписывается дата праздника, и к какому празднику посвящена открытка. При этом очень важно уделять внимание художественному красивому и праздничному оформлению данной надписи. Помимо надписи

и даты на такую открытку можно нанести красивый рисунок. В открытке посвящённой празднику учителей и наставников могут быть нарисована книга, ручка, компьютер, настольная лампа, а также над книгой может быть изображено солнце, которое озаряет листы книги. Для изготовления самой лучшей поздравительной открытки, необходим поиск образа и стиля, а для этого необходимо создать несколько эскизов.

5-практическое занятие

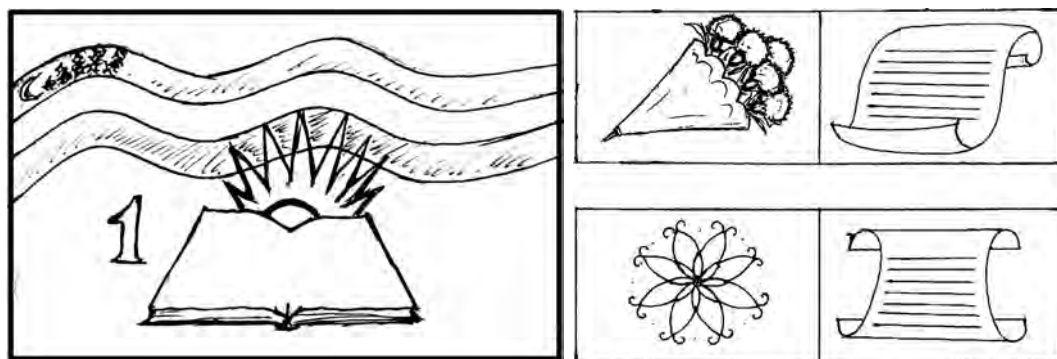

Создание поздравительной открытки ко дню учителей и наставников

Во внутреннюю часть поздравительной открытки можно нарисовать цветок или букет цветов или ветку с цветами. Если покрыть фоном место, где будет надпись самого поздравления, то вид такой открытки будет ещё красивее и наряднее.

СОЗДАНИЕ 2-3 ФИГУРНОЙ ТЕМАТИЧЕСКОЙ КОМПОЗИЦИИ АКВАРЕЛЬЮ ИЛИ КАРАНДАШАМИ

Слово композиция является латинским словом и означает построение, идею, характер художественного произведения. Смысл слова композиция – заключается в составлении художественного образа, создании форм, приведение в единство и гармонию всех

форм изображённых в картине, включение во всё художественного смысла. Во всех видах искусства, в том числе и в изобразительном искусстве – композиция играет главную роль. Она является важной задачей при создании художественных произведений. В изобразительном искусстве применяется три вида композиции:

1. Композиция в изобразительном искусстве включает в себя правила создания произведений живописи повышающих художественный вкус человека, одухотворяющих его, своей красотой и смыслом расширяющим кругозор.



Рис.22 Композиция в живописи.



Рис.23. композиция в скульптуре

2. Композиция в скульптуре включает в себя методы создания выпуклых и круглых скульптур.

3. Декоративная композиция в изобразительном, прикладном и архитектурном искусствах включает в себя применяемые в этих видах искусства работы по художественному оформлению.

В изобразительном искусстве имеются два направления композиции.

Первое направление: фронтальное направление, в данном случае изображение выполняется на плоской поверхности. К ним относятся графика, живопись и выпуклые рельефные скульптуры.

Второе направление: это объёмные композиции, в них изображение трёхмерное и его можно рассмотреть со всех сторон. К ним относятся станковые и крупные округлые скульптуры.

Для того чтобы создать композиция необходимо осуществить многоэтапный процесс:

1. Выбрать тему произведения.
2. Создать вариант эскиза по теме.
3. Выбрать наиболее удачный среди эскизов.
4. Самый лучший эскиз необходимо по возможности скомбинировать с другими эскизами, и создать настоящее произведение в соответствии с выбранной темой.



Рис. 24 Графическая композиция

6-практическое занятие

Создать тематическую с использованием 2-3 фигур композицию акварелью либо карандашами (спорт)

Для композиции нарисуйте варианты маленьких эскизов. Выберите самый подходящий эскиз из черновых вариантов и нарисуйте рисунок на листе альбома.



Рисунок: тематическая 2-3 фигурная композиция, выбранная из черновых вариантов эскизов.

Вопросы для повторения:

1. Лексическое значение слова композиция?
2. Сколько видов композиции применяется в изобразительном искусстве?
3. Какие правила включают в себя данные виды композиции?
4. Сколько видов композиции существует в изобразительном искусстве?

Домашнее задание:

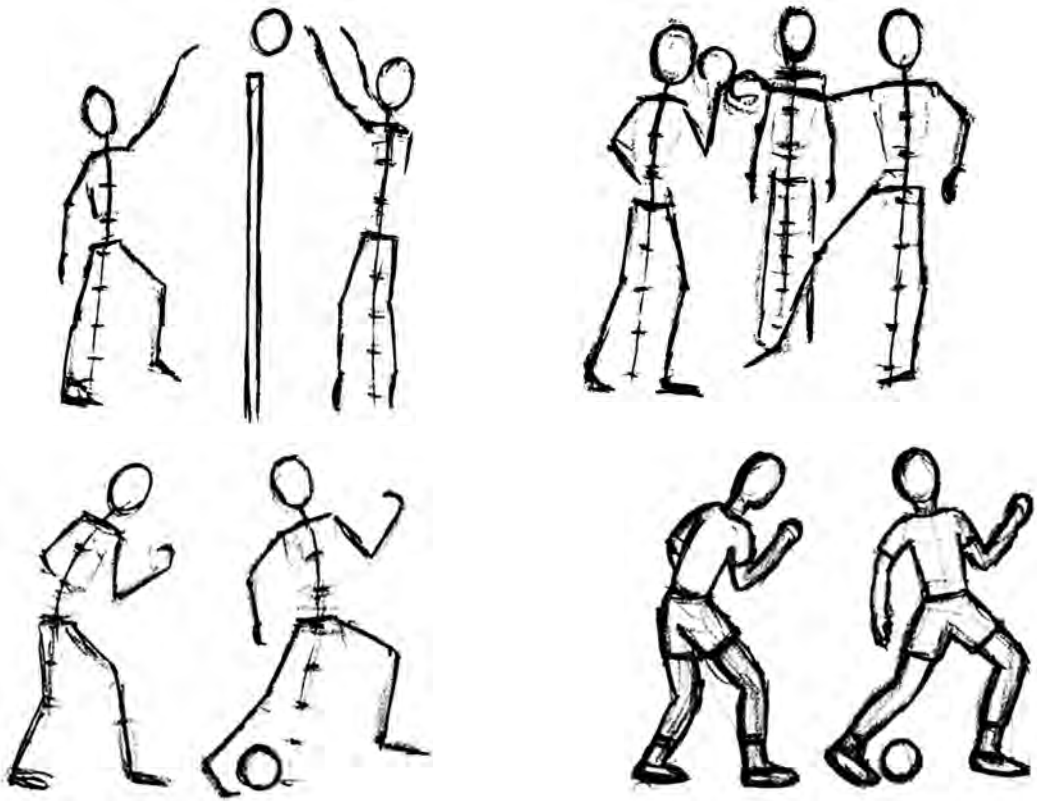
Нарисовать простым чёрным карандашом другой вариант 2-3 фигурной композиции «спортсмены».

ЛИРИКА И ДРАМАТИЗМ В СКУЛЬПТУРЕ. РАЗРАБОТКА 2-3 ФИГУРНОЙ ТЕМАТИЧЕСКОЙ КОМПОЗИЦИИ (СПОРТ, ИСКУССТВО)

В направлении изобразительного искусства, такого как скульптура, имеется направление лирики и драматизма, и оно отличается своими уникальными чертами от других видов искусства.

Скульптурные произведения, выполненные в лирическом стиле, олицетворяют внутренние переживания человека, его проблемы, ощущения и настроения. Скульптура, созданная в честь народной поэтессы Узбекистана – Зульфии ханум, выполнена именно в этом стиле, скульптором Равшаном Миртожиевым. В величественной скульптуре «Счастливая мать» созданной скульптором Илхомом Жабборовым отражены внутренние переживания матерей, радость, любовь и доброта.



Рис. 25 Скульптура «Зульфия»
Равшан Миртожиев



Рис. 26. Скульптура «Счастливая
мать» Илхом Жабборов



Рис.27. Скульптура
«Присяга родине» Равшан
Миртожиев



Рис.28. Монумент «Мужество»
Д.Б. Рябичев и С.А. Адамов

Величественная скульптура, олицетворяющая святость любви к Родине «Присяга Родине» созданная скульптором Равшаном Миртожиевым изображает внутренние переживания сына отечества принимающего присягу. Скульптуры, выполненные в драматическом стиле, иллюстрируют в основном ситуации связанные со скорбными днями и ситуациями, катастрофами, бедствиями, болью, а также мужеством человека перед напастями.

Монумент «Мужество» созданный скульптором Д.Б. Рябичевым и архитектором С. Адамовым посвящён памяти жертв землетрясения и самому природному катаклизму, случившемуся в 1966 году в Ташкенте. В ансамбле показано то, как отец своим телом защищает мать и ребёнка.

7-8 – практическое занятие

Создать 2-3 фигурную тематическую скульптурную композицию (спорт, искусство)

В соответствии с правилами композиции, для того чтобы создать 2-3 фигурную скульптурную композицию рисуется

черновой вариант эскиза. После того как, несколько эскизов посвященных спорту и искусству будут нарисованы, и выбран наиболее подходящий эскиз. На деревянную платформу-стойку устанавливается каркас из проволоки.



Рис. скульптура

Опираясь на правила, которые были пояснены ранее на уроках, создаётся 2 или 3 фигурная скульптура. Задание можно выполнить и в виде выпуклой, рельефной скульптуры.

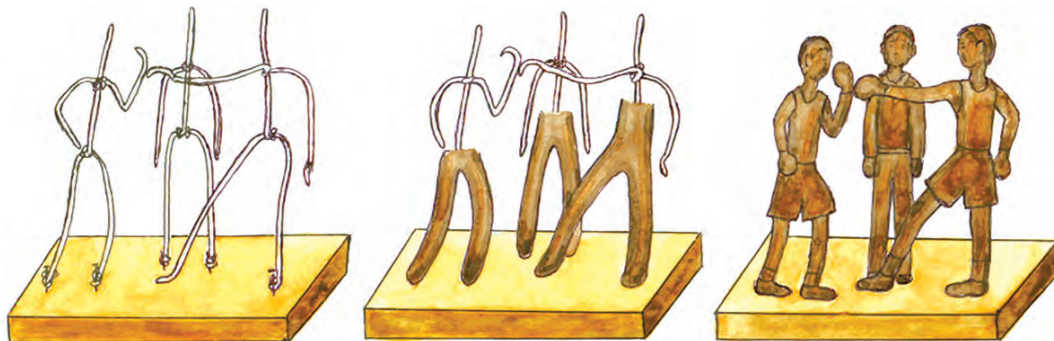

Рис. скульптура

Для выпуклой скульптуры не понадобится не дощечки в виде платформы и проволоки для каркаса. На картонную бумагу рисуется изображение композиции и на самом рисунке глиной или пластилином создаётся изображение выпуклой скульптуры.

Вопросы для повторения:

1. Что олицетворяют по своему смыслу скульптуры лирического направления?
2. Что олицетворяют по своему смыслу скульптуры драматического направления?
3. Кто автор величественной скульптуры «Счастливая мать»?
4. Скажите, кто автор величественного скульптурного произведения «Присяга Родине»?

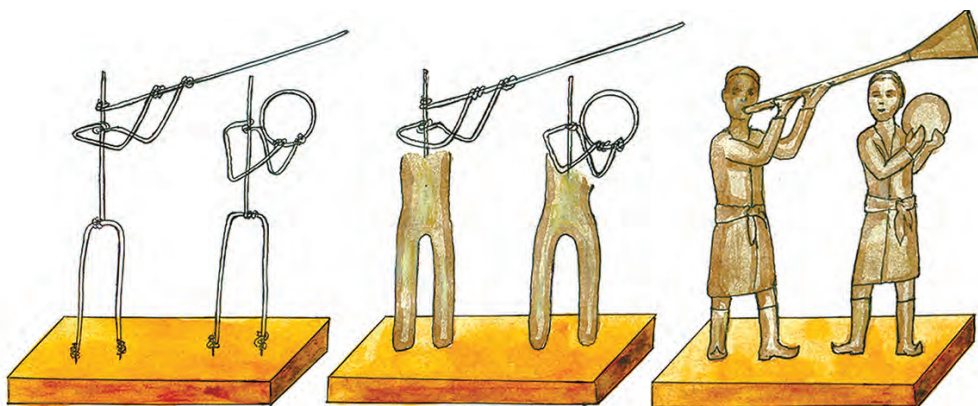
Домашнее задание:

Создать выпуклую или округлую 2-3 фигурную скульптурную композицию.

ИСКУССТВО СОЗДАНИЯ СКУЛЬПТУРЫ ИЗ МЕЛКОЙ ПЛАСТИКИ

Скульптуры и выпуклые изображения, в этом направлении декоративной скульптуры отличаются тем, что они имеют маленький размер. В декоративном искусстве скульптуры – из мелкой пластики создаются в основном памятные фигурки, выпуклые элементы внутреннего и внешнего убранства зданий и игрушечные фигурки малого размера, выполненные из глины, стекла и фарфора.

Скульптуры, фигурки маленького размера, выполненные из глины, стекла, металла, дерева, кости радуют человека, вызывая у него подлинный восторг. Такие фигурки



Рис.29. Мелкая пластика, выполненная из стекла.

являются украшениями для письменных столов, книжных шкафов и сервантов, вызывая поистине эстетической наслаждение.



Рис. 30 Мелкая пластика «Верблюдица и верблюжонок» Абдурахим Мухторов.



Рис. 31 Мелкая пластика «Декоративное животное» Абдурахим Мухторов

9-практическое занятие

Изготовление игрушечных фигурок из декоративной мелкой пластики

В альбом по рисованию нарисуйте варианты эскизов. Выбрав понравившийся вариант эскиза, подготовьте подставку, и каркас из проволоки. Изображение игрушечной фигурки создайте при помощи глины или пластилина. Как сделать игрушечную скульптуру без проволочного каркаса, показано в примере.



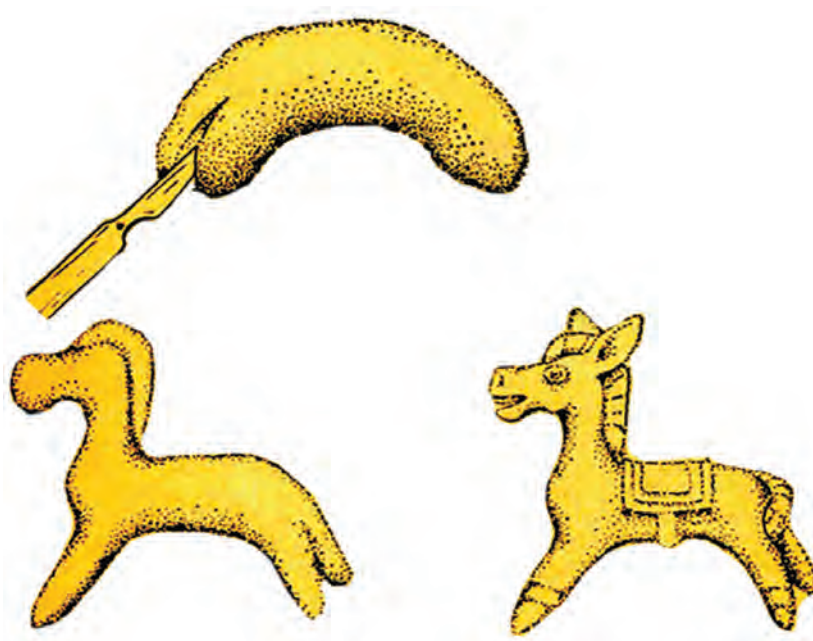

Вопросы для повторения:

1. Чем отличаются декоративные скульптуры из мелкой пластики от других скульптурных произведений?
2. Что изображается в декоративной скульптуре мелкой пластики?
3. Каких мастеров изготавливавших декоративные скульптуры вы знаете?

Домашнее задание:

Создать другой вариант игрушечной скульптуры.

II ЧЕТВЕРТЬ

Дорогие ученики, в этой четверти вместе с изучением искусства Востока, историй школ искусства восточной миниатюры, Вы будете делать копии элементов с образцов произведений восточной миниатюры. Вы будете создавать иллюстрации в композиционном стиле на основе миниатюры с сюжетов Узбекских и восточных сказок. Вы научитесь создавать шкатулки различного вида и объёма и украшать их миниатюрными композициями.

ИСКУССТВО МИНИАТЮРЫ ВОСТОКА



Рис. 32. Сыновья Фариддина и дочери йеменского царя.
Из «произведения Шахнаме» Фирдауси 1557 год. Мухаммад Мурод Самаркандий.



Рис. 33. панорама школьной площади. Герат конец 15 века. Скульптор Бехзад.



Рис.34. Султан Жалолитдин пересекающий реку Инд

В средневековом изобразительном искусстве Востока произошла эпоха Возрождения, и искусство миниатюры широко распространилось. Миниатюра в основном процветала в направлении книжной графики. В результате, появились Среднеазиатская, арабская, Индийская, Иранская, Турецкая школы миниатюры.

Арабская школа миниатюры

Арабская школа миниатюры возникла при династии Фотимидов в 10-11 веках, и на фундаменте Сирийской школы в первой половине 13 века. В арабских миниатюрах, созданных для рукописей, часто встречаются объективная действительность и её живые образы. Реальность принимает формы условностей, а иногда и символики. Качество свойственное арабской миниатюре в его яркой декоративности. Расположение образов занимает

важное место в определении яркости красок, изящества линий и его характерные черты. В арабском искусстве узоры (накш) стоят в отдельном ряду. Отличительной чертой арабской миниатюры является наличие большого количества разнообразных сюжетов. Самым известным живописцем школы миниатюры является Абдуллох ибн Фадл. Он украсил миниатюрой книгу «Фармакология» Диоскорида. В миниатюрах, изображения представлены в чётких и ярких цветах, а текст написан на жёлтом фоне.

Художник Яхъё ибн Махмуд украсил некоторыми миниатюрными произведениями книгу под названием «Маком». Из них «Приключения поэта Абу Сайда», «Собрание учённых», «отдых каравана в дороге», «Праздничный обряд», «корабль в море». Эти произведения хранятся в одном из Парижских музеев.



Рис. 35. Лист из книги «Фармакология» Диоскорида. Переписана знаменитым миниатюристом Абдуллахом Ибн Фадлом.



Рис. 36. Ал-Харири. Миниатюра, созданная для книги под названием «Маком». Яхъё ибн Махмуд. 1237 год. Париж. Национальная библиотека.

Индийская школа миниатюры



Рис. 37. Гужаратская школа.

Миниатюра созданная для произведения «Васанта Виласа». 15 века. Галерея искусств Фрир. Вашингтон.

Индийская школа миниатюры сформировалась в средних веках, сейчас она сохранилась в Гужарате. Гужаратская школа (13-15 века) отличалась тем, что изображения тела человека во многих случаях были выполнены как бы сбоку, а глаза смотрели вперёд. Расцвет индийской школы миниатюры связан с эпохой Бобуридов



Рис. 38. Акбар показывает свой рисунок отцу Хумаюну. Абдусамад. 1550-1556 годы. Библиотека Гулистан. Тегеран



Рис. 39. придворные на приёме у Бобура. Книга Бобурнамэ, Фаррухбек.1589 год. Галерея саклер, Вашингтон.

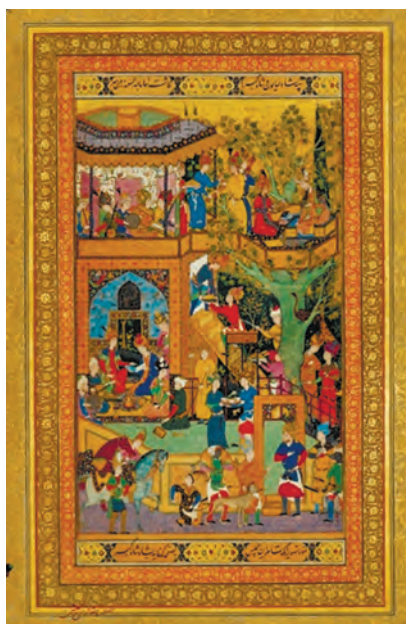

Рис. 40. Художник Мир Саид Али. Автопортрет. 1540 год. Галерея искусств Фир. Вашингтон.



Рис. 41. Фаррухбек. Автопортрет. 1616 год. Коллекция Евы и Конрада Зитц.

В это время множество миниатюристов Средней Азии были приглашены и привезены в Индию. Миниатюристы из Самарканда и Табриза оказали большое влияние на развитие искусства индийской миниатюры. Несмотря на то, что искусство миниатюры Бобуридов сформировалась под влиянием искусства миниатюры Среднего Востока, нельзя отрицать её отличительных черт. Эта особенность в изображениях Индийских миниатюристов отображается в желании показать небесную необъятность, и в попытках отобразить действительность в объёме. В искусстве миниатюры эпохи Бобуридов постепенно начала развиваться портретная живопись. Это являлось отображением того, что набирало силу влияние искусства реализма, пришедшее в Индию из Европы. Ещё большее развитие искусство индийской миниатюры

получила во времена правления падишаха Жахонгира (1605-1627гг). В миниатюре появлялся бытовой жанр олицетворяющий любовь, природу, птиц, насекомых и животных. Ярким примером миниатюры Бобуридов явилась книга «Бобурнома», эта книга сейчас храниться в Москве в музее народов Востока. Художниками книги «Бобурнома», является живописцы Камолиддин Бехзод, Шох Музаффар, Бойсункур Мирзо, Хайдар Мирзо. Художники внесшие огромный вклад в развитие Индийской живописи Мир Саид Али, Абдусамад Шерозий, Басова, Дуст Девона, Дисвинта, Фаррухбек.

Школа Иранской миниатюры



Рис. 42. Ризо Аббоси
«Чабан», 1634 год. Санкт-Петербург, ГПБ

Одним из основных направлений школы иранской миниатюры являлась Исфаханская школа. Она сформировалась в конце 18 и начале 19 веков. Кажется что, произведения Исфаханской школы отличаются скудностью красок, а в нижней части изображения пользовались золотистыми оттенками. Формы крупные, панорамы представлены точно. Вместе с книжными изображениями создавались и портретные, жанровые изображения. Одними из известных художников школы иранской миниатюры считаются Ризо Аббосий, Мухаммад Косим, Мухаммад Юсуф, Мухаммад Али. На миниатюрное изобразительное искусство оказало влияние изобразительное искусство Европы, и в связи с этим в произ-



Рис. 43. Ризо Аббоси
«Портрет юноши» 1625 год.
Библиотека Британии. Лондон.



Рис. 44. Мухаммад Юсуф
«Юноша с пиалой» 1656 год
Санкт-Петербург, Эрмитаж.

ведениях начала занимать место христианская религиозная мифология. Это можно увидеть в творчестве Мухаммада Замона, Ал Кулибека, Жабадара. Очень известны произведения художника Ризо Аббоси «Чабан», «Портрет юноши».

Художники 19 века, внедряя в свои произведения художественные и технические методы Европейской живописи, смогли трансформировать свои произведения. В произведении «Восхождение пророка на небеса» Табризского художника Султона Мухаммада жившего и творившего в Исфахане, в миниатюрах, созданных для книги «Хамса» автора Низами можно увидеть, как искусно были сочетаны методы Европейской художественной техники.

Школа Турецкой миниатюры

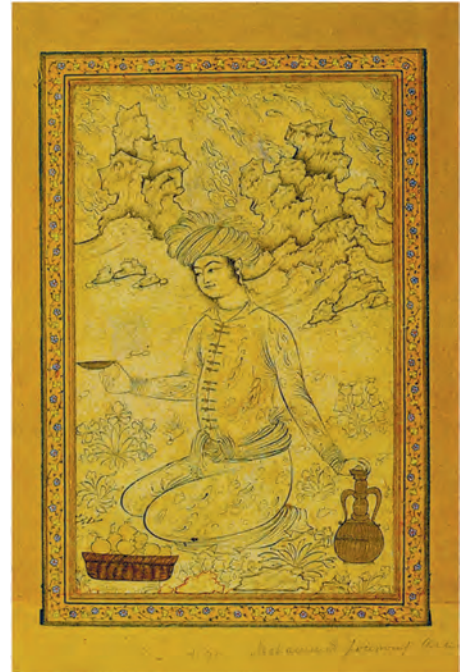
Формирование и развитие этой школы приходится на 15-16 века.

В это время Султон Мухаммад II собрал в своём дворце художников и каллиграфов. В 1425 году в мастерских дворца творили 29 художников и мастеров настенной живописи. Мастера турецкой миниатюры в своём творчестве широко пользовались достижениями и методами школ восточного искусства. В миниатюрах, созданных для «Истории Султана Сулеймана» чувствуется характерные для турецких миниатюр качество, такое как неторопливое повествование о реалиях жизни, также чувствуется стремление решить проблему композиции в перспективном плане. Известными художниками школы турецкой миниатюры являются Усмон, Нигорий, Шайх Хамидулла, а также во дворце султана успешно творили такие мастера прибывшие из Срденей Азии и Хоросана, как Бобо Наккош, Шайх Мустафо, Тожиддин Гирехбандий, Абдулгани Ога Мирак, Шайх Камони,



Рис. 45. портрет Султана Усмона I. автор Гози



Рис. 46. Портрет Султана Салима I



Рис. 47. Поход Султана Сулеймана с армией в 1554 году на Нахичевань. Миниатюра во дворце Топкопи в Стамбуле. 1561 год.



Рис. 48 Султан Махмуд I с придворными.

Шохкули, Жалолзода Мустафо. Миниатюра «Султан и его придворные» Жалолзоды Мустафо, портрет «Хусрава и Султана Салима II» автора Усмона, портрет Сулеймана I автора Нигорий, созданная для «Хамсы» Низами, а также миниатюры, на которых изображены Бойсун Мирзо, Амир Темур и Темуриды, альбомы Бахрома мирзо, Шаха Исмоила хранятся в библиотеке дворца Топкопи в Турции.

Среднеазиатская школа миниатюры

Средняя Азия в культуре Среднего Востока, в украшении книг, каллиграфии, искусством миниатюры с давних времён отличается своей самобытностью, изяществом и красотой. В развитии данного искусства большой вклад внесли художники Средней Азии, Ирана, Азербайджана, Афганистана.

Несмотря на то, что знаменитый художник – миниатюрист Средней Азии и Востока и скульптор Камалиддин Бехзод (1455-1535гг) творил в кругу и жил под покровительством Алишера Навои в Герате, но всё же позже он вместе со многими каллиграфами и художниками вернулся в Бухару. Бехзод в Бухаре жил и творил в промежутке 1507 – 1522 годов. Он создал великое произведение портрет Шайбонихона. Бехзод обогатив своё творчество деталями из жизни, которым он был свидетелем, развил реалистическое направление в живописи. Среди художников-миниатюристов Востока, он среди многих мог изящно и тонко передавать красоту жизни её многогранность. Умение К. Бехзода вносить настоящие панорамы, архитектурные детали в свои миниатюры, уместное сочетание в миниатюре движение образов в раскрытии замысла произведения оказало большое влияние на развитие миниатюры как искусства. В 1522–1524 годах Камалиддин Бехзод жил в Табризе,



Рис. 49. Искандер и семь учёных. Герат, 90 года 15 века. Перерисовано 1495 году. Художник Бехзод. Британский музей. Лондон.



Рис. 50. Строительство крепости Хаварнак. Герат, 90 года 15 века. Перерисовано в 1495 году. Художник Бехзод. Британский музей. Лондон.

в 1524 году он вернулся в Герат, и до конца своих дней жил и творил в Герате. Бехзод, создавал миниатюрные композиции сражений и панорамы охоты, иллюстрации к книгам, портреты для произведений великих поэтов. Он своими миниатюрными композициями украсил произведения «Бустон», «Гулистон» автора Саъди, «Хамса» Низами, «Хамса» Хисрова Дехлеви, «Темур зафарномаси» Шарафиддина Али Язди, к поэмам Алишера Навои. Портреты Навои, Джами, Хусейна Бойкаро, Шайбонилона созданные кистью Камоллидина Бехзода говорят о том, что живописец достиг вершин в искусстве написания портретов. Одним из известных художников Среднеазиатской школы миниатюры является Махмуд Музаххиб. Под влиянием Бехзода он достиг высот, и так же выделялся своим мастерством.

Оценив высоко его мастерство в украшении книг, его прозвали «Музаххиб – мастер золотой водой». Портрет Алишера Навои, стоящего опершись на посох, считается его первым произведением. Художник в произведении пытался раскрыть внутренний мир Навои, его душевное состояние. Махмуд Музаххиб является продолжателем традиций Бехзода.

На 30–50 года 17 века приходится расцвет творчества Музаххиба. Значимыми произведениями Музаххиба является написанное в этот период произведение «встреча Султана Санжара со старухой ткащей полотно». Одним из известных художников Сред-



Рис. 51. Сынovia Фаридадуна и дочери йеменского царя. Из произведения Фирдауси «Шахнома». 1557 год, автор Мухаммад Мурод Самаркандий

неазиатской школы миниатюры является Мухаммад Мурод Самаркандий. В его произведениях нашли своё отображение миниатюрные композиции на основе тем, приёмов царей, панорамы охоты, героизма. Самаркандий создал 115 миниатюрных композиций для произведения «Шахнома» Абдулбосита Фирдавси. Живописец, крупные детали и образы изображает на первом плане. Отличительной особенностью творчества Самаркандий является то, что он сокращает образ и показывает его проще. Движение образа, его лица, рук, изменения мимики помогают осветить замысел. 17 век стал периодом расцвета искусства миниатюры в Средней Азии. Среди художников Самаркандской школы особое место занимают, миниатюры, созданные Шарофиддином Али Язди для произведений «Зафарнома», а также в это время были созданы портреты ханов и поэтов.

10-практическое занятие

В процессе практического занятия, опишите произведение художника.

Вопросы для повторения:

1. В каком веке сформировалась арабская школа миниатюры?
2. Какие века включает в себя индийская Гужаратская школа миниатюры?
3. Перечислите художников произведения «Бобурнома»?
4. В каком веке сформировалась иранская школа миниатюры?
5. В каком веке происходит развитие турецкой школы миниатюры?
6. Где и когда родился Камолиддин Бехзод?
7. Что означает псевдоним Музаххиб?
8. Сколько миниатюрных композиций создал для рукописи «Шохнома» Мухаммад Мурод Самарканди?

Домашнее задание:

Читать и повторять 10 уроков из учебника.

КОПИРОВАНИЕ ЭЛЕМЕНТОВ ПРОИЗВЕДЕНИЙ МИНИАТЮРНОГО ИСКУССТВА ВОСТОКА

Дорогие ученики, на прошлом уроке вы узнали про школы миниатюр Востока, об их особенности развития. На сегодняшнем уроке мы с Вами будем рассматривать, и изучать методы построения

элементов используемых в миниатюрах, таких как, деревья, вода, горы, камни, а также делать их копии.



Рис.52. Дилбар Пулатова «Мастер с учениками». 1999 год.

Рассмотрите вот эти произведения миниатюры. Как на них нарисованы деревья, вода, горы, камни? Как Вы думаете, видны ли на них перспектива, правила света и тени?



Рис. 53. Аброр Гурсунов. «Охотник». 2001 год.



Рис. 54. Деревья. Миниатюра из книги «Бобурнома»

11-12 практические занятия

Скопируйте изображения деревьев, воды, гор, камней представленные в учебнике и покрасьте их красками.

Разделите альбом для рисования на шесть частей!

В первую часть скопируйте изображение гор показанных в произведении миниатюры представленной в учебнике. Во вторую часть скопируйте изображение воды и камней показанных в произведении миниатюры тоже представленной в учебнике. В третью часть скопируйте изображение дерева показанной в произ-

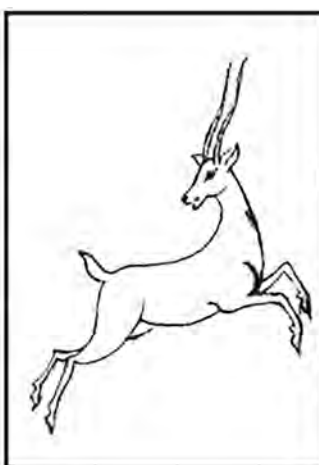
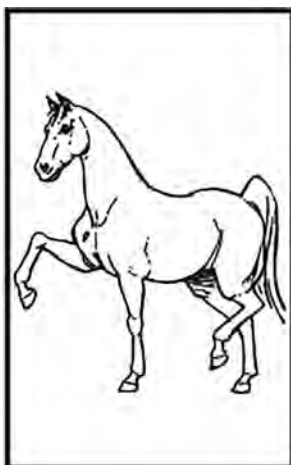
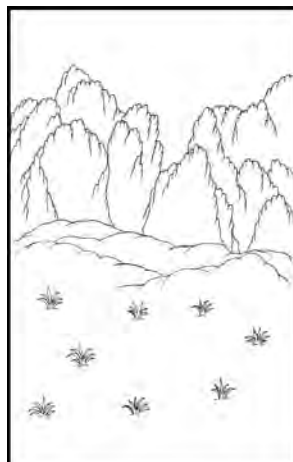
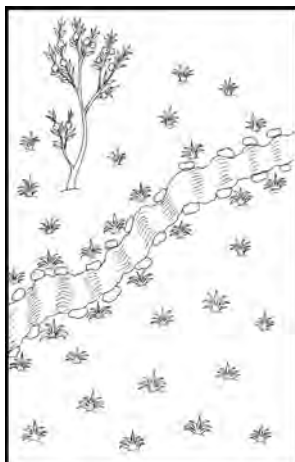



Рис. 55. Образцовая иллюстрация. Иззатилла Нуриллаев.

ведении миниатюры представленной в учебнике. А в четвёртую, пятую, шестую части скопируйте изображения животных и человека.

Внимательно рассмотрите вот эти произведения миниатюры. В произведении Вы можете узнать элементы характерные для искусства миниатюра. Рассмотрите то, как нарисованы и покрашены изображение лошади и образ человека. В живописи цвета яркие, и не применялись правила светотени.

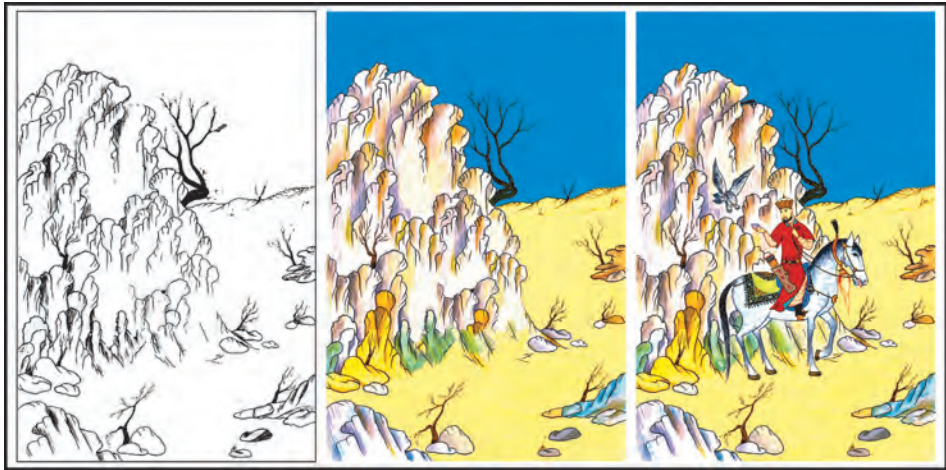

Рис. 59. Шорасул Шоахмедов. «Охота».

В картине не заметны сокращения перспективы. Произведение названное «Охота» написано в стиле миниатюра, художником Шорасулом Шоахмедовым. Отрывок из миниатюры под названием «Сокольник» создан художником – миниатюристом Мирза Али.



Рис. 57. Птицы. Миниатюра из книги «Бобурнома».



Рис.58. Отрывок из миниатюры «Сокольник» Мирза Али. 1575 год. Бостонский музей искусств.

Вопросы для повторения:

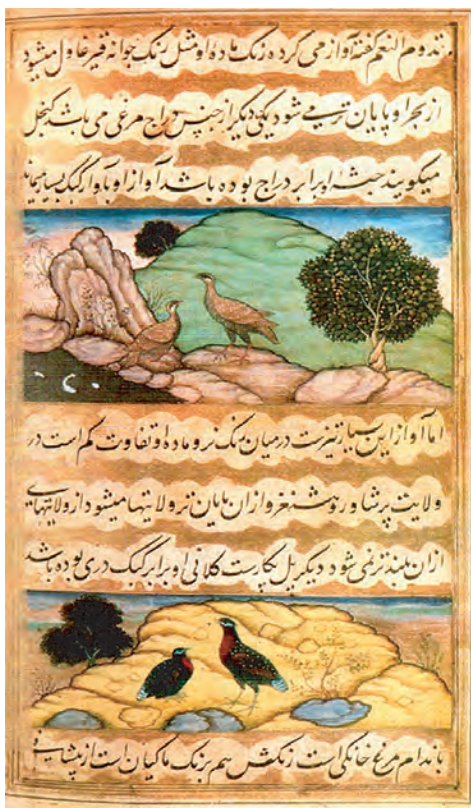
1. Кто является автором миниатюры «Мастер с учениками»?
2. Скажите название произведения художника Аброра Турсунова.
3. В какой книге нарисована миниатюра «Деревья»?

4. Применяются ли правила света- тени и перспективы в искусстве миниатюры?
5. Кем создано произведение под названием «Охота»?
6. Как назвал свою миниатюру художник-миниатюрист Мирза Али?
7. В какой книге нарисована миниатюра «Птицы»?

Домашнее задание:

Покрасить элементы миниатюры, срисованные с учебника.

СОЗДАТЬ ИЛЛЮСТРАЦИЮ В СТИЛЕ МИНИАТЮРЫ НА ОСНОВЕ СЮЖЕТОВ УЗБЕКСКИХ НАРОДНЫХ СКАЗОК

Дорогие ученики, Вы в детстве слушали Узбекские народные сказки, и росли на них. И среди них Вам наиболее известны такие сказки, как «Зумрад и Киммат», «Бей дубинка», «Скатерть самобранка» и другие. Благодаря сказкам мы определяем добро и зло, радость и горе. Сказки нас учат делать добрые дела, быть благодарными, также учат справедливости, милосердию, тому, что добро обязательно торжествует над злом. Если некоторые сказки учат детей уважать, любить и слушаться родителей, учителей и старших, другие же учат говорить правду, быть справедливыми, научиться любить и быть добрыми. Есть ещё такие сказки, которые учат детей быть знающими, умеющими, трудолюбивыми, предприимчивыми, решать возникающие проблемы умом, быть смелыми и уверенными, решать всё сообща с друзьями, дружить и т.д. Для того чтобы мы с вами могли создать иллюстрации в стиле миниатюры по сюжетам узбекских народных сказок, мы должны проанализировать, рассмотреть миниатюрные композиции созданные на основе этих сказок. Обратите внимание на вот эти миниатюры, созданные на основе сказок. Композиции, нарисованные в рисунке 60, были созданы художником Телманом Мухамедовым на основе узбекских народных сказок.



Рис. 59. Узбекские народные сказки. Телман Мухамедов

Мы на прошлых уроках делали копии элементов с произведений миниатюры. Опираясь на наши знания и умения, которые мы уже приобрели, а также на впечатления, которые мы получили от просмотра произведений созданных художниками на основе сказок, создадим иллюстрации в стиле миниатюры к узбекским народным сказкам.

13-практическое занятие

Создание иллюстрации в стиле миниатюры к узбекским народным сказкам

При создании иллюстрации в стиле миниатюры не забывайте следующие общие правила!

1. Предметы расположенные вблизи рисуются внизу бумаги, а предметы удалённые рисуются вверху бумаги.

2. При написании рисунка предмета или человека размеры вдали и вблизи не изменяются.
3. Правило перспективы не действует.



Рис. 60. Образцовая иллюстрация. Иззатилла Нуриллаев

Вопросы для повторения:

1. Чему нас учат сказки?
2. Каким художником были созданы написанные на основе узбекских народных сказок композиции?
3. Какие общие правила существуют при написании иллюстраций в стиле миниатюры?

Домашнее задание:

Закончить иллюстрацию, созданную в миниатюрном стиле.

2-КОНТРОЛЬНАЯ РАБОТА

САМОСТОЯТЕЛЬНО СОЗДАТЬ КОМПОЗИЦИЮ В МИНИАТЮРНОМ СТИЛЕ НА ОСНОВЕ СЮЖЕТОВ КЛАССИЧЕСКОЙ ЛИТЕРАТУРЫ ВОСТОКА



Рис. 61. «Искандар (Александр) в горах у отшельника». 90 года 15 века. Герат, переписано в 1495 году. Художник Камолитдин Бехзод. Низами «Хамса». 1201 г. находится в Лондоне в Британском музее.

Уважаемые ученики, Вы на прошлых уроках опирались на навыки, полученные путём копирования элементов композиций для сказок в стиле миниатюры, таких как деревья, камни, вода, животные, птицы, люди. Пользуясь этими изученными элементами, вы создали иллюстрации в миниатюрах для узбекских народных сказок. На сегодняшнем уроке, для выполнения контрольной работы опирайтесь на навыки и знания, полученные на прошлых уроках. Пользуясь изображениями таких элементов, как вода, камни, деревья, животные люди произведений миниатюры, и основываясь на сюжеты классической литературы Востока, составьте композицию в миниатюрном стиле. При составлении композиции соблюдайте следующие правила.

1. Выберите для вашей композиции сюжет.
2. Нарисуйте композицию при помощи черновых линий.
3. Нарисуйте дополнительные детали вокруг рисунка (растения, деревья, вода, горы, животные).

4. Распишите вашу сюжетную композицию, опираясь на правила расписывания произведений миниатюры.

5. Расписав рисунок яркими красками, оформите границы рисунка при помощи цветной гелевой ручки. Художниками были созданы огромное количество иллюстраций на сюжеты классической литературы Востока. Данная композиция, будучи созданной художником Камолиддином Бехзодом, называется «Искандар (Александр) в горах у отшельника», это произведение было создано по мотивам произведения «Хамса» Низами.

СОЗДАНИЕ ШКАТУЛОК ДЛЯ КОМПОЗИЦИЙ УКРАШЕННЫХ МИНИАТЮРОЙ

Дорогие ученики, Вы на прошлых уроках изучили методы создания миниатюры и его уникальные отличительные черты. На сегодняшнем уроке вы познакомитесь с искусством лаковой миниатюры и получите информацию о мастерах занимающихся лаковой миниатюрой, а также вы научитесь изготавливать шкатулки с миниатюрой и лаковым покрытием.

Одним из самых изящных видов искусства Узбекистана являются шкатулки и другие предметы, расписанные миниатюрой и покрытые лаком. По источникам лаковая миниатюра появилась в 15 веке в Бухаре. К сожалению образцы лаковой миниатюры того времени не сохранились до наших дней. В 1970 году узбекский художник Чингиз Ахмаров и молодые художники, такие как Ниёзали Холматов, Шомахмуд Мухаммаджонов, Абдувосит Камбаров, Гайрат Камолов и другие стали пытаться возродить этот вид искусства. При возрождении лаковой миниатюры упор делался на два направления.

Первое направление – опираясь на наследие искусства миниатюры, отображать реальную действительность.

Второе направление – строгое соблюдение художественных правил создания классической миниатюры.

Рассмотрите узоры и миниатюры лаковых шкатулок созданных мастерами лаковой миниатюры.

Узоры, написанные на следующих шкатулках, были созданы художником Шоалимом Шомансуром.



Рис. 62. Лаковая миниатюра «Фархад и Ширин»
Ниёзали Холматов



Рис. 63. Лаковая миниатюра,
созданная на основе русской
народной сказки «Иван
Царевич». Школа Холуй



Рис. 64. Лаковая миниатюра,
созданная на основе русской
народной сказки «По щучьему
веленью» Маслова.
Школа Федоскино.



Рис. 65. Произведения Шоалима Шомансура

Лаковые миниатюры и композиции, созданные художником Шоилхомом Шоякубовым на шкатулках, выделяются своей красочностью.



Рис. 66. Шоилхом Шоякубов. «Масхарабоз – шут», 2001 год.

15-16 – практическое занятие

Для того чтобы подготовить шкатулку необходима обычная картонная бумага.

1. Вырежем картон размером 20x20 см квадратной формы.
2. На всех сторонах картона нарисуем линию по 3 см.
3. Поверх 3 см линий при помощи не пишущей ручки или металлической линейки надавливая, проводим глубокие полосы, так что бы картон можно было легко сломать.
4. Углы картона режем с одной стороны ножницами (на рисунке показано пунктирной линией)
5. 3 сантиметровые продавленные, но не сломанные края картона поднимаем вверх.

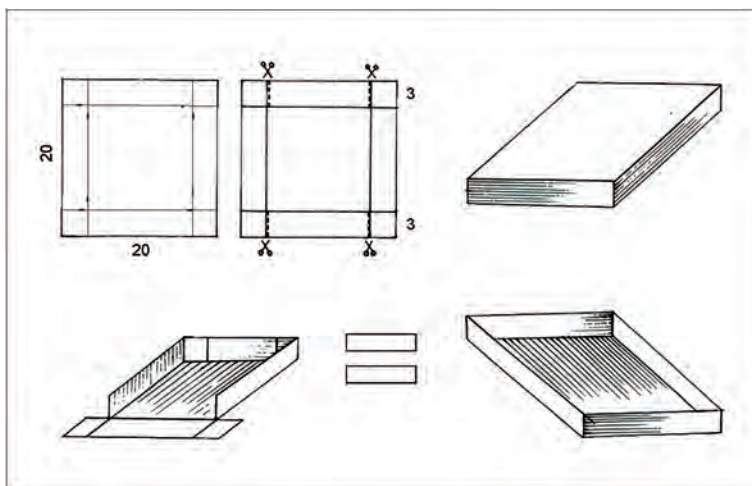

6. На образовавшиеся квадраты в углу намазываем клей и клеим с внутренней стороны, создавая тем самым низ коробочки.

7. Для крышки шкатулки берём такой же по размеру картон и снова повторяем действие.

8. Для того что бы шкатулка легко открывалась и закрывалась, внутри к одной из сторон шкатулки приклеиваем две ленточки из бумаги.

9. После завершения процессов разрезания, склеивания, на крышку нашей шкатулки приклеиваем по размеру крышки белый лист бумаги для создания композиции миниатюры.

Дорогие ученики, мы с Вами в первой четверти изучали значение слова композиция.

В создании композиции, конечно, необходимо соблюдать правила компоновки, симметрии, асимметрии, ритма, стилизации и цвета. Необходимо обращать внимание на выверку центра поверхности, вольности в рисунке, изящество, сочетание цветов. В создании композиции необходимо освоить пути использования узоров или элементов рисунка, а также дать название композиции. Можно изготовить эскизы различных узоров или композиций миниатюр для четырёхугольника, многоугольника и круга, а также перенести их на рабочую поверхность шкатулок. Для



Рис. 67. «Композиция, украшенная росписью». Шоолим Шомансур



Рис. 68. «Пир» Музаффар Пулатов 2001 год

украшения шкатулки в форме четырёхугольника, создания эскиза в качестве украшения этой шкатулки, можно воспользоваться изображениями узоров, животных, птиц, а также изображение человека в качестве олицетворения какого-нибудь сюжета. Рассмотрите данные лаковые шкатулки.

Композиция, украшенная росписью, создана художником Шоолимом Шомансуром. Композиция с изображением «Пир» принадлежит кисти художника Музаффара Пулатова.

Вопросы для повторения:

1. Когда и где впервые появились лаковые шкатулки?
2. Кем и под чьим руководством, было, положено начало возрождение искусства лаковой миниатюры?
3. В шкатулке расписанной художником Шоолимом Шоякубовым.
4. Каким художником были созданы узоры, украшающие шкатулку нарисованные миниатюрные композиции?
5. При создании композиции шкатулки, какие правила соблюдаются?
6. При украшении рабочих поверхностей шкатулки, какими изображениями можно пользоваться?
7. Каким художником была создана «Композиция, украшенная росписью»?
8. Творчеству, какого живописца относиться произведение «Пир» нарисованное в стиле миниатюра композиция?

Домашнее задание:

Для того чтобы создать композицию необходимо изготовить шкатулку. Работу завершить.

III ЧЕТВЕРТЬ

Уважаемые ученики, вы в этой четверти узнаете о станочной живописи изобразительного искусства, познакомитесь с произведениями станочной живописи узбекских и мировых мастеров этого вида изобразительного искусства, узнаете с какими сложностями, сталкивались мастера станочной живописи в процессе поиска для написания обликов исторических личностей. А также, Вы научитесь создавать эскизы сюжетных картин, композиции натюрмортов, и рисовать натюрморты по памяти, составлять композиции на основе сюжетов литературных произведений, изображать природу в различных состояниях, и ещё создавать эмблемы графическим методом.

СТАНКОВАЯ ЖИВОПИСЬ В ИЗОБРАЗИТЕЛЬНОМ ИСКУССТВЕ ХУДОЖЕСТВЕННОЕ ОСМЫСЛЕНИЕ ПРОИЗВЕДЕНИЙ СТАНКОВОЙ ЖИВОПИСИ

Изобразительное искусство по своему направлению делиться на три вида. Это графика, живопись, скульптура.

Станковые произведения существуют во всех видах изобразительного искусства, и называются они станковая графика, станковая скульптура, и станковая живопись.

Станковая графика – характеризуется самостоятельностью, также произведения станковой графики отличаются завершённостью мысли и возможностью продвижения новаторских идей. В произведениях станковой графики освещается определённый смысл, движения людей, природные пейзажи.

Примеры станковой графики



Рис. 69. Иллюстрация к произведению «Паруса над волнами» Рудольф Яхнин. Линогравюра



Рис. 70. «Олень, срывающий листья винограда» В.А. Фаворский

Станковая скульптура – раскрывает тонкие изменения в человеческой психологии, душевные переживания, настроения. Помимо этого, станковая скульптура может отображать жизнь, силу, характер животных и людей в природе. Одним из произведений станковой скульптуры является бюст, он выражен в виде округлых скульптур изображающих верхнюю часть тела человека (голова и грудь), а также группа скульптур (композиция).

Образцы произведений станковой скульптуры



Рис. 71. Скульптор работает над станковым бюстом



Рис. 72. Скульптор Александр Рябичев в творческом поиске.



Рис. 73. Скульптор Леонид Рябичев «Бригадир», 1973 год

Станковая живопись – занимает ведущее место в изобразительном искусстве, в данном случае создаются картины при помощи мольбертов (специальных станков), и картины обладают не очень большими размерами. Произведения станковой живописи создаются на специальных гладких и плоских поверхностях, таких как полотна, ткани, картон, фанера, при помощи масляных или акварельных красок. Из-за того что живопись создаётся на специальных мольбертах она и называется станковой живописью. В произведениях станковой живописи есть возможность помимо полного отображения важных происшествий и состояний в обществе, ещё и возможность выражения индивидуальных качеств человека, его ощущений. А также в таких произведениях часто отображаются изменения, происходящие в природе. Станковая живопись считается самостоятельным видом живописи и отличается от масштабной живописи и декоративного изобразительного искусства. Она не связана с другими видами искусства. Большинство работ представленных в экспозициях музеев создано именно в этом направлении. Станковая живопись сложилась гораздо позже остальных видов живописи, и её развитие приходится на эпоху Ренессанса. В Узбекистане вид станковой живописи начал складываться во второй половине 19 века. Первыми авторами станковой живописи того времени были художники приехавшие в Среднюю Азию из заграницы. Их было свыше 40 человек и некоторые из них остались в Узбекистане навсегда, здесь они преподавали. Начали обучать местную молодежь основам европейского искусства. Среди них русские художники В.В. Верещагин,



Рис.74. Молодой художник пишет натюрморт в станковом стиле.



Рис. 75. Л. Буре. «Регистан»



Рис. 76. Б. Хамдаий.
«Автопортрет»



Рис. 77. Л. Абдуллаев «Мулла
Туйчи Тошмухамедов»

Н.Н. Каразин, Д. Кавказский, Р. Зоммер, О. Федченко, скульптор О. Микешин, украинский художник С.С. Светославский, грузинский художник Г. Габашвили и другие. В данном случае необходимо упомянуть имена художников внесших большой вклад в развитие станковой живописи в Узбекистане. Из них, уста Мумин (А. Николаев), А. Сиддикий, В. Хамдамий, И. Икромов, П. Беньков, Л. Абдуллаев, Е. Елизаров, С. Абдуллаев, М. Набиев, К. Башаров, Т. Мухамедов, В. Бурмакин, Б. Бобоев, Т. Курьёзов, А. Икромжонов, Ж. Умарбеков, Б. Жалолов, А. Мирзаев, З. Фахриддинов, А. Муминов, А. Нуриддинов, О. Козоков, Л. Салимжонова, А. Мирсоатов и другие.

В годы независимости было создано большое количество произведений станковой живописи вдохновлённые идеями национальной независимости. К ним можно отнести такие портреты наших великих предков, как, портрет Амира Темура, Алишера Навои, Захириддина Мухаммада Бобура, Жалолиддина Мангуберди, Камолиддина Бехзода, Нодиры бегим, Бибихонум, Спитамена, Абдуллы Кодирий, Чулпона и других.



Рис. 78. «Девушка с доирой»
Н. Кашина»



Рис. 79. П. Бенков. «Девушка
с дутаром»

Восприятие и анализ произведений станковой живописи

Предположительный анализ произведения Николая Карахана «Золотая осень»: сюжет произведения прост, золотая осень в

разгаре. В глаза бросаются деревья, укутанные в золотисто-жёлтый цвет на фоне синеющих гор и голубого неба. На переднем плане тропа, чернеющие камни, синеющие валуны, трава, выгоревшая на солнце, желтизна осени, ясно видны золотистые, красные, светло-красные листья и ветки. На заднем плане слегка видны деревья, растущие на величественных горных цепях укутанные в мягкий, голубой туман. На вершинах гор украшая голубой небосвод, лежат облака освещенные лучами солнца. По скудным лучам солнца можно понять, что день прошёл и начинается осенний вечер.

Внимание человека рассматривающего данную картину, падает на извилистую тропу. По бокам этой тропы можно увидеть серые валуны, а вокруг них желтеющую траву, красные и жёлтые кусты издали кажутся, что они горят. Девушка, неотделима от этого места, и тоже как всё окружающее прекрасна и дополняет собой чудный образ природы. Картина действительно прекрасна и является глубоким лирическим произведением.



Рис. 80. Николай Карахан «Золотая осень»

Художник, объединив всё вокруг, раскрыл всю свою любовь к природе при помощи средств изобразительного искусства. В произведении уместно использован размер и цветовая перспектива. Особенно, помогают это прочувствовать изображения деревьев, постепенно удаляющихся и тем самым становящихся всё меньше и меньше, едва заметное изображение девушки, также дающее пищу чувству простора и воздушности всего, что изображено на картине. Особенность картины связанная с цветовой гаммой помогает создать очевидное настроение всей картине. Несмотря на то, что золотисто-жёлтый колорит является основным фоном картины, но цветовое построение различно. Картина составлена в контрастной яркой цветовой гамме, характерной для природы Средней Азии. К примеру, синие горы выставляются в противоположной цветовой гамме к золотисто-жёлтым деревьям. Анализ и идею всех элементов в картине можно так подытожить: красота природы вечна, человек же её дополняет и обязан сохранить такую красоту. Основная идея художника любить природу, радоваться ей и гордиться!

Закрепительные вопросы по художественному восприятию и анализу произведения «Золотая осень»:

1. Краткие сведения о художнике.
2. К чему обращает наше внимание художник?
3. Что изображено на первом плане? Что мы видим на заднем плане?
4. Как назвал своё творение художник? Как он осветил эту тему?
5. Похож ли пейзаж?
6. Каково соотношение всех изображённых предметов?
7. Решен ли в произведении размер и цветовая перспектива?
8. Есть ли ритм в произведении?
9. В каком колорите создано произведение?

10. Добился ли мастер в произведении поставленной перед собой цели?
11. Отражена ли ведущая идея произведения, мировоззрение художника?
12. Понравилась ли Вам картина?
13. Какие стороны картины Вам понравились?
14. Что дала Вам эта картина?

Художественное восприятие и анализ портретов

Одним из выдающихся художников эпохи Возрождения, создавший знаменитые на весь мир картины в станочной живописи был Леонардо Да Винчи. Он в 1503-1505 годах создал своё совершенное творение портрет «Мона Лиза». Несмотря на то, что данное произведение было создано 500 лет тому назад, интерес к этой картине до сих пор не иссяк. Миллионы зрителей из Америки, Японии, России ждут своей очереди для того,



Рис. 81 «Мона Лиза Джа-конда» Леонардо Да Винчи

чтобы увидеть эту картину на выездных выставках. О картине «Мона Лиза» написано более ста томов книг и это в свою очередь свидетельствует о широкой известности картины. Удивляющая зрителей сторона в изменчивости выражения лица на портрете. Зрители становятся свидетелями того, что иногда выражение лица на картине становится грустным, иногда открытым, иногда и серьёзным, а иногда и горделивым, и самое важное можно почувствовать какой-то потаённый смысл в лице «Моны Лизы». На заднем плане портрета отображен сложный пейзаж. Женщина неотделима от природы и является его частью. Кажется,

что её волосы и складки на платье повторяют ритм природы. Искренность и доброта во взгляде женщины, сочетаясь с красотой и изяществом, создаёт великолепный образ идеальной красоты лица человека. Хотя Леонардо в течение всей жизни и продавал все свои работы, но портрет «Мона Лиза» он не желал продавать и за большие деньги. Портрет «Моны Лизы» он всегда возил с собой.

Закрепительные вопросы по художественному восприятию и анализу портретного произведения:

1. Кто изображён на портрете?
2. К чему привлекает ваше внимание художник?
3. Какая идея лежит в основе портрета?
4. Как изображен портрет, буднично или празднично?
5. Как цвета раскрывают идею картины?
6. Как цвет в произведении представляет размер и перспективу?
7. Какой фон у портрета, и в чём заключается его роль?
8. Характер изображаемого образа (радостный, спокойный, умный, внимательный, безмятежный)?
9. Какие впечатления и идеи разбудил в Вас данный портрет?

17-практическое занятие

Сделать копию с портрета «Мона Лиза» представленного в качестве образца в учебнике.

Вопросы для повторения:

1. Почему мы называем станочное изобразительное искусство?
2. Что выражается в станочных произведениях?
3. С какого времени в Узбекистане стало формироваться станочное изобразительное искусство?
4. Кого из художников внесших вклад в развитие станочного изобразительного искусства в Узбекистане Вы знаете?

5. Что можно увидеть на переднем плане картины Н. Карахана «Золотая осень»?
6. Как художник воспользовался цветом и перспективой размера в своём произведении?
7. Когда Леонардо Да Винчи создал свой уникальный шедевр под названием «Мона Лиза»?
8. Чем зрителей удивляет произведение «Мона Лиза»?

Домашнее задание:

Прочитать и выучить тему 17 из учебника.

ЖИЗНЬ И ТВОРЧЕСКАЯ ДЕЯТЕЛЬНОСТЬ ЗНАМЕНИТЫХ УЗБЕКСКИХ И МИРОВЫХ ХУДОЖНИКОВ ТВОРИВШИХ В СТАНОЧНОМ ИЗОБРАЗИТЕЛЬНОМ ИСКУССТВЕ

Народный художник Узбекистана Орол Тансыкбаев

Один из пейзажистов, творивших в станочном изобразительном искусстве, был народный художник Узбекистана Орол Тансыкбаев, он родился в городе Ташкент в 1904 году. Первые уроки в станочной живописи он получил в кружке организованном учеником И. Репина Н. Рязановым. Свое первое творение он создал в 1927 года под названием «Портрет Ташкенбаева». Орол Тансыкбаев поступил в художественное педагогическое училище города Пенза в России, и обучался секретам искусства у учеников И. Репина – И. Горюшкина, Сорокопулова и Н. Петрова. Молодой живописец, повышал свои знания, делая копии произведений изобразительного искусства в Пензенском музее. Самостоятельное творчество Орола Тансыкбаева началось после 1940 годов в Узбекистане. Он в составе делегаций бывал на местах военных действий второй мировой войны, и под впечатлением увиденного, написал картины «На освобождённых землях», «дорога на Маълун», «Воздушный бой». В 1943 году ему

присудили звание «заслуженный деятель искусств Узбекистана». Послевоенные годы Орол Тансыкбаев создал картины, такие как, «Сбор урожая риса», «Весна», «Полив хлопчатника», «Родной край», «Вечер свободы», «в горах». Один самых известных произведений художника называется «Март в Узбекистане».

Изображённые в картине луга в солнечном свете, одновременно расцветшие деревья, полноводная река, тропа, ведущая к реке, вершины на том берегу реки и высоты и низменности берега реки, горные вершины покрытые снегом, облака, переливающиеся в солнечном свете, доставляют человеку невообразимую радость. Также художник создал произведения под названиями: «Весна в горах», «Утро на Кайрокумской ГЭС», «Долина Ангрена». Картина «Утро на Кайрокумской ГЭС» принесла успех автору. Изображённые на картине предметы такие, как море, небо, красота колорита просторов, завораживает человека. В пейзаже обобщенно и крупно представлены степь, вода, горы, небо. Пейзаж, демонстрирующий вечер одного из красивых кишлаков расположенного у подножия гор нашей Республики называется «Вечер в горах».

В произведении перед глазами зрителя отображается величественные синие горы, только что зажжённые лампы в домах людей, река, протекающая рядом с домами, а также



Рис.82. «Март в Узбекистане» Орол Тансыкбаев.

оживляющие пейзаж изображения детей и взрослых. В горах опустилась темень, и наступил вечер. Когда всматриваешься в это произведение, кажется, что слышишь журчание реки, песни сверчков, вой собак. О. Тансыкбаев в 1955-1960 годах создал произведения, под названиями «Сирдарья», «Горная дорога», «Ангренско-Кокандская дорога», «Река Ангрен», «В горах», «Вечер в Хумсане», «на строительстве Чарвака», а также его знаменитые «Утро осени», «Моя песня», «на водохранилище Чордарья».

Отличительной чертой творчества Орота Тансыкбаева явилась любовь к Родине, её восхваление, воспевание прекрасной и неповторимой природы родной страны. Народный художник Узбекистана О. Тансыкбаев много раз участвовал со своими картинами на многих международных выставках, и был награжден серебряной медалью. Он неоднократно был награжден нашим правительством медалями и орденами за свой вклад в развитие искусства нашей Родины. Несколько работ художника выставлены в Третьяковской галерее в Москве, в музее творчества народов



Рис. 83. «Моя песня» Орол Тансыкбаев

Востока, также они заняли место в музеях искусств Узбекистана, Казахстана, Киргизистан, Таджикистана, Молдовы и Латвии.

Народный художник Узбекистана Малик Набиев

М. Набиев, родился в 1961 году в Ташкенте. Он свои первые знания в области изобразительного искусства получил от художника Бахрома Хамдаий. В 1933 году поступил в художественное училище, и окончил его в 1937 году. Впоследствии М. Набиев стал преподавать в учебном заведении. В 1962 году окончил факультет художественной графики Ташкентского Государственного педагогического института, и начал свою деятельность на поприще творчества. Он интересовался созданием портретов исторических личностей, и изображением исторических событий. Несмотря на то, что создание портретов исторических личностей является сложной задачей, художник благодаря непрестанному труду, творческому поиску, смог создать портреты исторических личностей на высоком профессиональном уровне. В процессе создания лица и фигуры Бобура он провел несколько лет в творческом поиске. Он побывал в городах Андижан, Самарканд в которых жил Бобур, а также был в творческих командировках в Афганистане, Индии и изучил миниатюры, на которых был изображён Бобур. В результате непрерывного поиска и труда художника в 1962 году был создан портрет Захириддина Мухаммада Бобура. Широкая общественность хорошо приняла произведение. В 1973 году в связи с празднованием 1000-летия рождения Бируни был проведён конкурс на написание портрета Бируни. Портрет Бируни, созданный художником Маликом Набиевым, занял первое место в конкурсе. Об этом портрете в журнале ЮНЕСКО «Kurer», а также в других международных журналах и газетах были напечатаны статьи. Одним из известных портретов созданных М.Абдунабиевым явился станковый портрет «Амира Темура» созданный в 1993 году. Художник для того,

чтобы написать портрет такого великого деятеля, как Амир Темур потратил пятьдесят лет своей жизни. В 1941 году была вскрыта могила Амира Темура, и взят череп из могилы. Русский скульптор М. Герасимов взялся воссоздать облик Амира Темура на основании его черепа. В это время М. Набиев собственными глазами смог увидеть череп Амира Темура в историческом музее. Художник, начиная с этого времени, поставил перед собой цель создать портрет Амира Темура.

В процессе творческого поиска М. Набиев глубоко начал изучать миниатюры и литературу, посвященную личности Амира Темура хранящиеся в государственных музеях и библиотеках таких стран, как Индия, Иран, Турция, Англия, Франция, Испания. В 1993 году на конкурсе по поводу создания облика Амира Темура, М. Набиев участвовал со своим черновым вариантом портрета. На конкурсе облик Амира Темура созданный М. Набиевым был признан победившим. На собрании, проведенном по итогам конкурса, участвовал первый президент Республики Узбекистан И. Каримов и по поводу произведения высказал следующую мысль: «Я высказал своё мнение о том, каким должен быть облик, глаза, руки, пальцы и фигура человека который большую часть своей жизни провёл в военных походах, в мыслях и заботах о своей стране. После этого народный художник Узбекистан М. Набиев создал портрет, полагаясь на это мнение, и после этого пред народом нашей страны появился совершенно иной облик, знакомый нашему народу классическое лицо Амира Темура, именно этот облик впоследствии послужил прообразом для создания всех скульптур посвященных Амиру Темуру» (И. Каримов. «Высокая духовность – несокрушимая сила». 2008 год 151-152 страницы).

Малик Набиев также создал ряд картин воспевающих борьбу за свободу, таких как, «Восстание Спитамена», «Восстание Джизака», «Восстание ремесленников в Самарканде».



Рис. 84. Малик Набиев «Портрет Амира Темура»



Рис. 85. Малик Набиев «Портрет Бобура»

Народный художник Узбекистана Абдулхак Абдуллаев

А. Абдуллаев родился в 1918 году в Казахском городе Туркестан. Он творил в жанре портрета и на протяжении всей жизни пытался познать сущность человеческой природы, занимался поиском секретов душевного мира человека, его внешности, и мастерски изображать их. Живописец обучался в школе – интернате в Туркестане. Заметив в молодом Абдулхаке талант к живописи его школьный учитель, посоветовал ему поступать в художественное училище. В 1932 году художник создал свой первый этюд под названием «около Хауза». Этот этюд был куплен Московским музеем искусства народов Востока. В период обучения А. Абдуллаева в техникуме он создал произведения под названием, «портрет друга», «Брат», благодаря этим произведениям стало понятно, что в мир искусства входит новый талант. В 1937 году художнику была дано направление в Москву для написания картины «Дойка коровы». В своих мемуарах А. Абдуллаев с трепетом писал о том, что его пленили картины И. Репина, хранящиеся в Третьяковской галерее в Москве.

Художник, окончив художественный техникум в Самарканде, продолжил обучение и в 1938-1941 годах обучался в Московском художественном институте. Он создал «портрет Аброра Хидоятова в роли Отелло», «портрет Маннона Уйгура», «портрет Уста Ширина Муродова», «портрет Ойбека». После просмотра спектакля «Отелло», художник создал характерный образ Оттелло в облике А. Хидоятова. В облике актёра запечатлены такие качества как уверенность в себе, воля, горячая страсть, сила, внушительность. Для усиления эффекта художник фигуру актёра распределил по всей ширине полотна. Тёмно-красные, коричневые, светло-желтые цвета на картине помогли раскрыть душевное состояние Отелло. Творческие командировки в Индию, Африку, Индонезию, совершённые художником в 1956-1960 годах, помогли художнику получить заряд вдохновения для работы. В 1957 году под влиянием впечатлений от поездки он создал портрет «Индиры Ганди», в 1964 году портреты «Индийская женщина», «в Жайпуре», «Сингх в национальном одеянии», «Автопортрет в головном уборе индонезийцев», в 1966 году «Учитель французского языка», «Сенегальский юноша».

А. Абдуллаев при создании портретов таких, как «Собир Абдулла», «Бабушка и внучка», «Малика» использовал тёплые и тёмные цвета. В портрете, созданном в 1973 году, он воспользовался в качестве фона пейзажем. В 1970-1980 годах художник написал несколько вариантов портрета поэта Алишера Навои.

В отношении произведений художника можно высказать много мнений. Однако нельзя не остановиться на его известных работах. Это облики деятелей науки, литературы, искусства, патриотов, таких как, Алишер Навои, Фуркат, Аброр Хидоятов, Маннон Уйгур, Назарали Ниёзов, Маматисок ота Тошматов, Ойбек, Хамза, Абдулла Каххор, Тураб Тула, Хабибий, Иброхим Рахим, Чингиз Ахмаров, Хамид Олимжон, Саид Ахмад, Шайхзода, Иззат Султон, Кори Ниёзи, Миртемир, Шухрат, Уста Ширин Муродов, Собир



Рис. 86. Абдулхак
Абдуллаев. «Бабушка и
внучка»



Рис. 87. Абдулхак
Абдуллаев. «Портрет Аброра
Хидоятова в роли Отелло»

Абдулла, Шукрилло, Хамид Гулом, Комил Яшин. Портреты А. Абдуллаева заняли почётное место в коллекциях знаменитых музеев мира.

Рафаэль Санти

Великий живописец эпохи Возрождения Рафаэль Санти родился в 1483 году в Италии в городе Урбино. И умер в 1520 году в Риме. Он обучался живописи у знаменитого художника своего учителя Перуджино. Главной идеей творчества Рафаэля было человеколюбие, воспевание красоты и совершенства человека. Первыми работами мастера стали картины «Сон рыцаря», «венчание Марии», которые снискали ему славу. Произведения Рафаэля, созданные в портретном стиле известными стали картины мадонны, «Madonna Konestabels» “Madonna Granduka”, «Мадонна садовница», «Мадонна Алба», “Madonna di Folino”.



Рис. 88. «Сикстинская Мадонна». Рафаэль Санти.

Совершенное произведение, созданное художником в 1515–1519 года «Сикстинская Мадонна» выполнена в высоком художественном стиле. В основе этого произведения - предание, библейская история, и храниться эта картина в Дрезденской галерее в Германии. Рафаэль в этом произведении мастерски отобразил картину схождения с небес на землю Святой Марии при помощи двух ангелов, встреча её святым Сикстином и святой Варварой. Жертва Святой Марии сыном для человечества, чтобы искупить грехи людей на земле.

Картины «Возложение в гроб», «Stansa dela Senyatura», «Папа Юлий II», «портрет Кардинала», «Б. Кастилоне», «Лео X вместе с кардиналами», а также, масштабные произведения живописи «Дискуссия», «Афинская школа», «Парнас», «Ум, мера и сила» снискали ему великую славу.



Рис. 89. Карл Брюлов «Наездница»

Брюлов Карл Павлович

Известный русский художник К.П.Брюлов родился в 1799 году в Петербурге. Умер в 1852 году. Он обучался в художественной академии Петербурга. Изучал творчество великих художников в художественных галереях Дрездена, Мюнхена в Германии. На протяжении 1823-1835 годов жил в Испании и ознакомился с работами великих художников эпохи Возрождения и их последователей. В период его жизни в Италии он снискал славу своими

произведениями, такими как, «Утро Италии» (1923г), «Полдень в Италии» (1827), «Наездница» (1832), «Портрет Самойловой, Д. Пачини и маленького араба» (1832–1834), «Портрет Крылова» (1839).

В творчестве художника красота человека, а также драматизм, реализм занимает главное место. В его картинах «Последний день Помпеи», «портрет М. Ланчи» можно стать свидетелями традиций в творчестве художника. Он в изобразительное искусство внёс романтизм.

Шишкин Иван Иванович

Знаменитый русский художник И. Шишкин родился в 1832 году в селе Елабуга Татарстана. Умер в Петербурге в 1898 году. Он в 1852-1856 годах получил первое образование в Москве в учебном заведении живописи, скульптуры и архитектуры. В 1856-1860 годах учился в художественной академии. Художник, работавший в жанре пейзажей, воспевал красоту природы России, её величие. Созданные в 1878 -1891 годах художником пейзажи «Мельница в лесу», «Дубовая роща», «утро в сосновом бору», «Пшеничные поля», «На диком севере», «кедровый лес», «Зима» снискали ему славу. Работы Шишкина заняли место в художественных музеях и галереях Киева, Москвы, а также в музее изобразительных искусств Узбекистана в Ташкенте. Он был академиком.



Рис. 90. Иван Шишкин. «Утро в сосновом бору».



Рис. 91. Иван Шишкин. «Кедровый лес»

Репин Илья Ефимович

Известный русский художник Илья Репин родился в 1844 году в селе Чугуев Харьковской области в Украине. Умер в 1938 году в Куоккала близ Петербурга. И. Репин в 1864-1871 годах учился в Петербургской художественной академии. Во время путешествий по России и зарубежным странам создал большое количество портретов, произведения в бытовом и историческом жанрах. В своих картинах он реалистично изобразил тяжёлую жизнь людей, несправедливость, противоречия в социальной жизни россиян. К таким произведениям можно отнести созданные в 1870-1885 годах картины «Бурлаки на Волге», «Не ждали», «Летний пейзаж в Курской губернии», «отказ от исповеди». Впечатляюще написанные картины художника «Иван Грозный и сын его Иван», «Запорожцы пишут письмо турецкому султану» стали известны всему миру. В 1885-1891 годах И. Репин плодотворно трудился и создал произведения в портретном стиле, таких знаменитых деятелей искусства, писателей, учёных своего времени, как В. Стасов, М. Мусоргский, Л.Н. Толстой, И. Павлов. Он многие годы проработал ректором Петербургской художественной академии, под его покровительством начали свою творческую



Рис. 92. Илья Репин. «Запорожцы пишут письмо турецкому султану».



Рис. 93. Илья Репин. «Портрет Менделеева».

жизнь многие молодые таланты. Его произведения хранятся в Московском музее изобразительных искусств и Третьяковской галерее, в музее изобразительных искусств Узбекистана, а также во многих музеях искусств мира.

18-практическое занятие

В процессе практического занятия внимательно рассмотрите изображение картины и попытайтесь её осмыслить.

Вопросы для повторения:

1. Где получил свои первые знания в изобразительном искусстве О. Тансыкбаев?
2. Как называется знаменитое произведение О. Тансыкбаева?
3. Где и когда родился М. Набиев?
4. Как называется самый известный исторический портрет М. Набиева?
5. Как называлось первое произведение А. Абдуллаева?
6. Где родился К. Брюлов?
7. В каком жанре творил И. Шишкин?
8. Какие события изображает в своих картинах И. Репин?

Домашнее задание:

Прочитать тему 18 урока, в тетрадь написать фамилии и имена Узбекских и мировых художников и по три названия всемирно-известных их произведений.

НАТЮРМОРТНАЯ КОМПОЗИЦИЯ

Натюрморт – французское слово, означающее «бездушная природа». В них изображаются цветы, фрукты, овощи, предметы домашней утвари, птицы и чучело маленьких животных и другое. Искусство натюрморта появилось в начале 17 века в Голландии. При составлении натюрмортной композиции, перед художником, как и при создании других жанров живописи,

ставиться идея. Когда мы говорим натюрмортная композиция, подразумевается грамотное тематическое расположение на столе или другой плоской поверхности предметов обихода, в частности посуды, а также цветов, фруктов, овощей и др. Композиция – существует во многих видах и жанрах искусства, она даёт возможность художнику выразить свою идею посредством выбранных сюжетов. В составлении композиции натюрмортов мелкие вещи выставляются на передний план, а более крупные предметы или продукты на задний план. При выборе фона для натюрморта используется правило, если выбирается предмет более светлого и яркого цвета, то фон должен быть более тёмным, если же предмет выбирается более тёмного цвета, то в этом случае фон должен быть более светлого цвета. Для того чтобы в натюрморте изобразить вещи или воздушность в вещах или для того чтобы показать поверхность стола покрытую тканью, необходимо композицию устанавливать ниже горизонтальной линии.

После составления тематической натюрмортной композиции, необходимо её внимательно рассмотреть, и приблизительно в размере 7x4 см рисуется черновой вариант натюрморта. Размещение её на бумаге становится одной из самых важных задач. На бумаге в первом плане определяется положение поверхности стола и общий размер натюрморта, его ширина и высота. На следующих этапах определяется отдельные размеры предметов на нём. На следующем этапе написания натюрморта, обращается внимание на изображение симметричной линии для симметричных предметов, расположение предметов в воздушном состоянии и уменьшения перспективы. Лишние линии, вспомогательных линий необходимых для размещения построенного натюрморта удаляются. Он точно чертится карандашом.

Здесь в графике или в цвете изображается свет и тень вещей и предметов, рефлекс, лежащая тень, блики, полутень, и

показывается их объём. Для того чтобы натюрморт был похож на оригинал, необходимо как можно чаще сравнивать цвета, формы и светотень оригинала и рисунка.



Рис. Первый образцовый натюрморт



Рис. 94. Кудратилла Мирахмедов. «Натюрморты с фарфоровым чайником и вазами в национальном стиле».

19-практическое занятие

Создать эскиз натюрморта составленного из цилиндра и пирамиды

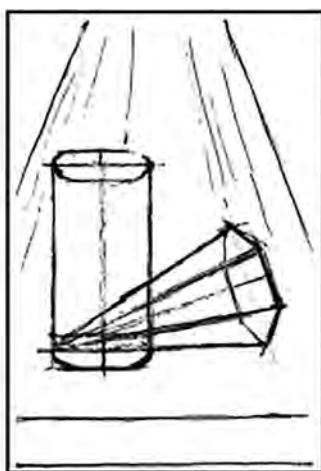
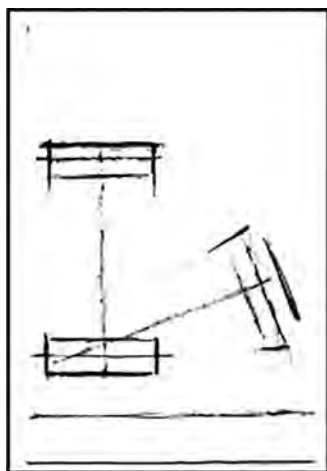

Вопросы для повторения:

1. Что означает слово натюрморт?
2. Где и когда появился натюрморт?

3. Как составляется натюрмортная композиция?
4. Как показывается объём в натюрморте?
5. Кем созданы «Натюрморты с фарфоровым чайником и вазами в национальном стиле»?

Домашнее задание:

Составить натюрмортную композицию, состоящую из трёх учебных принадлежностей, по теме «Учебные предметы».

3 – КОНТРОЛЬНАЯ РАБОТА СОЗДАТЬ ЭСКИЗ СЮЖЕТНОЙ КАРТИНЫ ПО ТЕМЕ «ВЕСЕННИЕ ХЛОПОТЫ»

Для того что бы создать сюжетную картину по теме и выполнить контрольную работу, вспомните полученные знания, а также ваши сюжетные композиционные эскизы созданные по теме «Весенние хлопоты». Создайте эскизы на основе увиденных вами работ осуществляемых на полях, в махаллях, приусадебных участках, в огородах и домах, в преддверии весны. В эскизах отобразите рабочие процессы и действие образов. При составлении композиции сюжетной картины работайте, опираясь на правила написания черновых рисунков выполняемых в короткое время.

СОЗДАНИЕ ЭСКИЗА СЮЖЕТНОЙ КАРТИНЫ В ЖИВОПИСИ

Дорогие ученики, вы на прошлых уроках познакомились с жизнью и творчеством известных мировых и узбекских художников, создававших произведения в стиле станковой живописи.

Вы анализировали их работы. Вы научились понимать идеи, мнения, цели и мировоззрения художников, несмотря на то, в каком бы жанре не создавались картины. Вы также научились понимать художника, который освещает при помощи красок



Рис. 95. Леонардо Да Винчи
«Тайная вечеря»

образы, истории, предметы. Сюжет – (французское слово означающее вещь, предмет, действие). В изобразительном искусстве под сюжетом понимается либо предмет, либо изображённая история, действие. В сюжетной картине – изображается истории из жизни, мгновения радости или печали, движения. В

изобразительном искусстве можно прочесть смысл, идею, жизненность сюжетной картины из произведений в жанрах портрета, натюрморта, пейзажа и др. Сюжетные картины создаются в нескольких видах:

1. Сюжет картин созданных в исторической тематике связан с историческими событиями и случаями.

2. Сюжет картин созданных в бытовой тематике связан с ежедневными жизненными заботами и хлопотами, трудом, обычной жизнью.

3. Сюжет картин созданных в мифологической тематике связан с изображением мифических образов и событий.

Рассмотрите вышеуказанную картину художника. Узнайте, в каком жанре, и с каким смыслом представлен сюжет этого произведения.

Одно из лучших произведений неповторимого художника эпохи Возрождения Леонардо Да Винчи называется «Тайная вечеря». В произведении представлена встреча и беседа пророка Иисуса в молельном зале со своими учениками. В произведении, созданном в 1495-1497 годах, представлены исторические события.

Произведение «Ремонтники» изображающее каждодневную жизнь создал художник З. Фахриддинов.

Мифологическое произведение «Падение Икара» изображающее мифологический образ и событие создал художник Владимир Гобзов.



Рис. 96. «Ремонтники»
З. Фахридинов



Рис. 97. «Падение Икара»
Владимир Гобзов

21-22 – практическое занятие

Создание композиции на основе сюжетов литературных произведений

В качестве темы выберете литературное произведения, которое вы читали. Создайте черновой вариант эскиза выражающего события, движения, случаи о которых говорится в литературном произведении. Если Вы создадите как можно больше черновых вариантов эскиза, то это даст вам возможность найти композицию сюжета. Выбрав из сделанных вариантов эскизов самый лучший, усовершенствовав и объединив его, изобразите композицию сюжетной картины.



Вопросы для повторения:

1. Что вы понимаете под словом сюжет?
2. Что изображается в сюжетной картине?
3. Что отображает мифологическое произведение?
4. Что Вы можете увидеть в произведении с исторической тематикой?
5. В какой теме изображено произведение, созданное художником З. Фахридиновым?

Домашнее задание:

Разукрасив композицию, основанную на сюжете литературного произведения, нарисовать другой вариант сюжетной картины созданного обычным чёрным карандашом.

НА ОСНОВЕ СЮЖЕТА ЛИТЕРАТУРНОГО ПРОИЗВЕДЕНИЯ САМОСТОЯТЕЛЬНО СОЗДАТЬ КОМПОЗИЦИЮ

Выполните 3 контрольную работу, используя ваши знания, полученные о сюжете и сюжетных картинах. Соблюдайте ниже следующие правила:

1. Выберите знакомую вам сказку или другое литературное произведение.
2. Вспомните события из сказок или историй, о которых идёт повествование в книге, и постарайтесь запечатлеть это в памяти.

3. Представьте образы, события и историю о которых идёт речь в сказке или повести.

4. Какие чудеса, события и движения связанные с образами произошли в сказке или повести?

5. По памяти нарисуйте на бумагу вот эти события, движения, образы, и составьте из них композиции.

6. При создании вариантов эскизов воспользуйтесь черновым способом, который выполняется быстро.

7. Объедините и скомпонуйте самый удачный эскиз с другими эскизами, и создайте композицию сюжетной картины.

ПЕЙЗАЖ В ИЗОБРАЗИТЕЛЬНОМ ИСКУССТВЕ

Жанр пейзажа – (от французского «paysage») представляет собой панораму природы. В пейзажном стиле, на картинах изображаются горы, леса, поля, каналы, реки, озёра, улицы и дома. Панорама гор О. Тансыкбаева, лес И. Левитана и И. Шишкина, море И. Айвазовского и Р. Кента завораживают любого человека. Пейзаж является лирическим направлением изобразительного искусства. Художники через этот жанр изображают и передают свою любовь к природе, к Родине, своё вдохновение природой. Изображение



Рис. 98. Орол Тансыкбаев
«Родимый край»



Рис. 99. А. Муминов «Когда
цветёт миндаль»

красот природы началось в 7 веке в изобразительном искусстве Китая.

Пейзаж в виде самостоятельного вида искусства в Европе начал развиваться с 17 века. Этот вид живописи вначале широко распространился в Голландском изобразительном искусстве.

До 17 века пейзажи служили в качестве фона для портретов. Начиная с 19 века, начали развиваться такие виды пейзажей, как новый город, сад и др. Духовный смысл, эмоциональное отношение человека к природе стало находить своё отражение в пейзажах. В пейзажах изображаются не только красоты природы, но и идея, которую вкладывает художник.

Прежде чем создать пейзаж, художник четко представляет перед собой идею, которую он хочет предъявить миру в своей картине. Он для создаваемого произведения внимательно изучает то, что хотел бы запечатлеть и после перерисовывает некоторые элементы, к примеру, ствол дерева, ветки и листья, дом, улицу, транспортное средство и другие предметы.

Знание правильного изображения плана при написании пейзажа имеет важное значение, предметы первого плана, то есть которые находятся поблизости, должны располагаться вблизи, предметы второго плана, то есть удалённые располагаются вдали.



Рис. 100. И. Айвазовский
«Девятый вал»



Рис. 101. И. Левитан «Март».

Необходимо знать, что если предметы удаляются, то изображать их нужно мельче, потому, что при удалении размеры предмета становятся меньше. По правилам воздушной перспективы художник должен уметь показать в своей картине светлые и тусклые цвета предметов, удалённых по отношению к более темным цветам предметов расположенных вблизи. Художник в своих работах изображает природу в различных её состояниях.

24-25- практическое занятие Создание пейзажа в свободной теме

Дорогие ученики, вы, конечно, наблюдали за многим состояниями природы. Вы были свидетелями того как весной и осенью погода быстро меняется, перед дождём внезапно поднимается сильный ветер, всё заволакивает пылью, листья кружатся в воздухе, быстро приближаются тучи, небо озаряет всполохи молний и гремит гром, начинается сильный или слабый дождь. И как по мановению волшебной палочки, всё очень быстро куда-то исчезает, прекращается дождь, на небе образуется радуга и из-за туч появляется солнце.



Вариант эскиза



Образцовое произведение

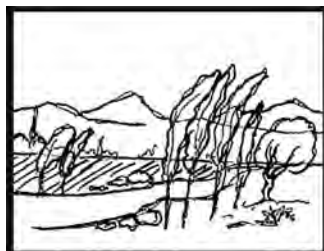

I вариант эскиза



II образцовое
произведение

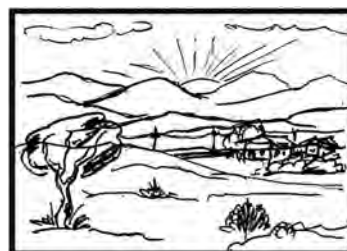

III – вариант эскиза

И вот, что бы нарисовать состояние природы, вы должны, точно определить, какое состояние природы вы бы хотели изобразить.

Вопросы для повторения:

1. Что означает слово пейзаж?
2. Где и когда появилась пейзажная живопись?
3. С какого века началось развитие видов пейзажа, таких как города, сады и т.д.?
4. Имеет ли значение плана при написании пейзажа?
5. Какой из художников написал пейзаж «Родной край»?

Домашнее задание:

Создать вариант эскиза пейзажа по теме «дождливый день» или в свободной теме.

ГРАФИКА (СОЗДАНИЕ ЭМБЛЕМЫ КЛАССА, ШКОЛЫ)

Слово Эмблема – имеет греческие корни и означает условное изображение какой-либо идеи. К примеру, изображение змеи обернувшейся вокруг сосуда – это эмблема медицины, раскрытой книги – эмблема образования, духовности и культуры, земной шар – эмблема мероприятий международного значения, голуби – мира. При создании школьной эмблемы необходимо следовать следующим направлениям:

1. Поскольку школа является обителью образования, то эмблема книг должна быть обязательно.
2. Поскольку школа является местом распространения знаний, было бы уместно использовать изображение солнца.
3. В эмблеме обязательно указываются номер школы, и название области, города, района.
4. Если школа имеет определённое углубление по предмету, то в этом случае на эмблему наносятся и символы науки или искусства.
5. Принимая во внимание того, что в школах принято давать первый и последний звонки, то можно использовать и их в эмблеме.
6. Эмблема может быть изображена внутри различных форм.
7. Изображение книги в эмблеме может быть представлено не только при взгляде спереди, но и сверху.



Рис. Изображение образцов эмблем.

Рассмотрев эскизы вариантов эмблем, изобразите вариант эмблемы своей школы. При расположении надписей воспользуйтесь симметричной линией. Для того чтобы в эмблеме расположить слово «школа» чертится вертикальная симметричная линия. Слово «Школа» – состоит из 5ти букв. Значит, справа от симметричной линии пишутся 3 буквы, а слева от симметричной линии пишутся оставшиеся две буквы.

26-практическое занятие

При изображении эмблемы класса смысл и идея могут вобрать в себя следующие параметры:

1. Написать в эмблеме номер класса.
2. Написать в эмблеме название класса и изобразить это название соответствующим рисунком.
3. В эмблеме написать девиз класса.
4. Эмблема может быть создана в различной геометрической форме.



Рис. Варианты эскизов Эмблем

Рассмотрите варианты эскизов эмблем. Выберите самую понравившуюся форму и внутри этой формы создайте эмблему вашего класса или школы.

Вопросы для повторения:

1. Что означает слово «Эмблема»?
2. Как выглядит эмблема медиков?
3. Что означает эмблема ввиду земного шара?
4. Изображением чего можно пользоваться для создания эмблемы школы?

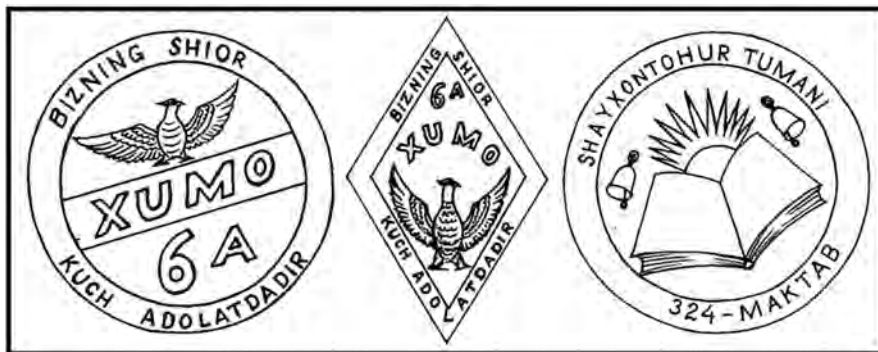
Домашнее задание

Создать другие варианты эмблемы класса.

IV ЧЕТВЕРТЬ

Дорогие ученики, в этой четверти вы сможете обогатить свои практические и теоретические знания в области портретного жанра изобразительного искусства. Вы познакомитесь с портретными произведениями художников и научитесь их анализировать. Вы сможете посмотреть исторические, мифологические, сюжетные портреты выполненные мировыми и узбекскими мастерами изобразительного искусства, а также будете создавать портреты выдающихся предков, и героев легенд.

А также научитесь основным правилам написания портретов. Научитесь тому, как нужно подготавливать свои работы для выставок.

ХУДОЖЕСТВЕННОЕ ВОСПРИЯТИЕ ПОРТРЕТОВ ВЫПОЛНЕННЫХ ПО ИСТОРИЧЕСКИМ И МИФОЛОГИЧЕСКИМ ТЕМАМ В ИЗОБРАЗИТЕЛЬНОМ ИСКУССТВЕ

Слово «портрет» – является французским словом “portrait”, и означает изображение лица человека или людей. На портретах вместе с внешним видом человека изображается и его внутренний мир. Коль скоро художник пишет портрет, его первой целью является передача абсолютной схожести изображения на картине с оригинальным внешним обликом человека. Но все, же художник не ограничивается тем, что только передаёт абсолютно схожий внешний вид, но также он создаёт образ изображаемого человека, во времени объединяя всё с его особенностями и чертами характера, личными качествами.

Портрет делиться на несколько видов:

1. Индивидуальный портрет (изображается один образ).
2. Портрет в дуэте (изображаются два образа).
3. Групповой портрет (изображаются одна группа образов).
4. Торжественный, официальный портрет (изображается в самой красивой одежде)
5. Психологический портрет (изображаются состояния смеха, грусти, улыбки, плача, сна, страха).
6. Автопортрет (художник, смотря в зеркало, изображает себя).
7. Исторический портрет (изображается образы исторических личностей).
8. Мифологический портрет (изображаются мифологические персонажи)

При создании образов исторических личностей от художника требуется очень большая работа, творческий поиск. В них входят, сбор сведений об исторической личности – сбор фотографий, рисунков и картин, рукописей, глубокое изучение характера этой личности по литературным источникам, создание вариантов эскизов. Мы в прошлой четверти читали, какой творческий поиск сделал художник М. Набиев для создания портрета Амира



Рис. 102. М. Музаххиб
«портрет Алишера Навои».



Рис. 103. В. Кайдалов.
«портрет Алишера Навои».

Темура. Это может стать примером тому, насколько тяжело создавать исторические портреты.

При создании мифологического портрета от художника требуется собрать материал о легендарном образе на основе эпосов, сказаний и сказок, глубокое изучение материала, чтение и творческий поиск, создание эскизов образа из легенд. Когда был объявлен конкурс на создание портрета нашего великого предка Алишера Навои, портрет, созданный в 1947 году В. Кайдаловым, снискал славу своему автору.

Художник провел много лет в поиске и результатом явился портрет облика выдающегося государственного деятеля, великого поэта достигшего совершенства в стихосложении, разносторонне развитой личности, большого гуманиста и суфия – Алишера Навои. Роза, поставленная возле окна в портрете, говорит о расцвете творчества поэта.

Облик Алишера Навои, созданный в миниатюре сначала Камолиддином Бехзодом и М. Музаххибом в 15 веке, а затем в 20 веке В. Кайдаловым, К. Башаровым и другими живописцами в жанре графики и живописи, был также удачно воплощён в



Рис.104. Абдулхак Абдуллаев
«Портрет Алишера Навои»



Рис. 105. Алишер Аликулов
«Портрет Алишера Навои»

жанре портрета народным художником Узбекистана Абдулхаком Абдуллаевым в результате творческого поиска продлившегося десять лет.

Знания по анализу портретов приобретаются в соответствующей системе. А источник знаний накоплен как раз в самом произведении. Рассматриваются важные стороны в произведении, и на их основе утверждается художественный образ объединенный художником.

Восприятие произведений художника и их анализ, помогает представить единый образ идеи произведения. Просмотр репродукций и слайдов по теме, наблюдение, анализ, выполнение упражнений для повтора в письменной или устной форме, после наблюдений, развивает у учащегося квалификацию по художественному восприятию и анализу произведений.

Система художественного восприятия картины включает в себя процесс первичного ознакомления с произведением. Художественное восприятие портрета осуществляется приблизительно в трёх этапах:

Первый этап – включает в себя такие задачи, как ознакомление с общим смыслом картины, чувственное восприятие образа или образов, определение место положения центра композиции, его деталей.

На втором этапе – произведение вновь внимательно изучается. Объединяются аналитические сведения. Изучается язык произведения, образный состав, идейный смысл. Тут мнение, мысль и идея художника, превращается в мысли и мнения анализирующего.

На третьем этапе – произведение полностью и всесторонне оценивается. Произведение подвергается широкому творческому анализу, и восприятие превращается в фактор, оказывающий идейное, нравственное и эстетическое влияние. Коль скоро изучается жанр портрета, то можно увидеть освящение жизни людей, нравственных устоев, социальных связей и других предметов и состояний, соответствующих времени.

При анализе портретов рекомендуется воспользоваться нижеследующими вопросами:

1. Кто изображён на портрете?
2. Какая идея лежит в основе портрета?
3. В каком виде изображён портрет: обыденно или помпезно?

Задаваясь такими общими вопросами, после останавливаются на средствах выражения раскрывающих мысль художника, идею произведения.

Композиция – основной образ и размещение предметов вокруг образа, предметов в картине, их место и значение, детали и их задачи.

Линии – значение в раскрытии характеристики, формы изображаемых предметов, их объём, расположение.

Перспектива – значение главной фигуры в его композиционном состоянии.

Какой колорит?

Как раскрывает общая гамма цвета идею портрета?

Цвет – качество. Как происходит переход цвета от одного цвета в другой?

Объединяются ли друг с другом цвета в гармоничную гамму?

Как цвет показывает объём и перспективу?

В каком цвете показаны голова, руки, одежда?

Каков фон картины? В чём заключается его значение?

Как изображаются предметы, фактура – мазок художника, его подпись?

Смог ли художник создать портрет с характерным индивидуальным психологическим характером?

Определите возраст образа представленного на портрете, род его деятельности, его отношение к людям.

Какой у образа характер (весёлый, спокойный, умный, внимательный, чуткий, беспечный)?



Рис. 106. Т.Саъдуллаев
«Навои и Бехзод»



Рис. 107. В. Кайдалов
«Алпомыш»



Рис. 108. Т. Курьёзов
«Мангуберди»

Какие качества образа подчёркивает художник?

Каковы увлечения, духовная жизнь, биография образа?

Какие у вас возникли ощущения и мнения при рассмотрении и осмыслении картины?

Используя вышеуказанные вопросы для анализа портрета, рассмотрите и осмыслите один из предложенных портретов в историческом и мифологическом жанрах, а также запишите все в дискуссионную тетрадь.

Вопросы для повторения:

1. Что означает слово портрет?
2. Какой труд и поиск требуется от художника при создании портрета исторической личности?
3. Когда был написан портрет А. Навои художником В. Кайдаловым?
4. Перечислите художников 15 и 20 веков изобразивших Навои?
5. Во сколько этапов осуществляется осмысление и восприятие портрета?

6. Кто из художников написал мифологический портрет «Алпомиш»?
7. Сколько лет художник А. Абдуллаев провёл в поиске для того чтобы написать портрет «Алишера Навои»?

Домашнее задание:

В тетрадь для дискуссий приклеить фотографии картин выполненных в историческом и мифологическом жанре. Прочитать тему 27 урока.

СОЗДАНИЕ ИСТОРИЧЕСКОГО ПОРТРЕТА

Дорогие ученики, на прошлых уроках Вы узнали о портрете и его видах, а также о том, как художники совершали творческий поиск при создании исторических и мифологических портретов. На сегодняшнем уроке по созданию исторического портрета Вы можете познакомиться с одним из исторических образов, который родился в 1455 году в Герате и является выдающимся представителем искусства восточной миниатюры, художником



Рис. 109. Малик Набиев.
«Портрет Абу Райхана Беруни»



Рис. 110. Рейх. «Камолитдин Бехзод
в собственной мастерской»

Камолиддином Бехзодом (рис.110). При написании портрета воспользуйтесь учебником.

Прежде чем, начать работу над портретом, внимательно изучите этапы построения указанные в изображении образца. После того, как вы научитесь, последовательности рисования, создайте исторический портрет на основе этих правил.

1. Проведите вспомогательную линию оси при движении.
2. Измерьте размер головы и нарисуйте 5 размеров головы на осевую линию.
3. С середины второго отрезка нанесённого на осевую линию проведите вспомогательную линию для шеи, плеча и рук.
4. Пунктирными линиями нарисуйте черновые изображения головы, верхней одежды, границы тела, толщину рук, книгу в руках.
5. По правилам написания портретов, разделите форму головы на 3 части, и на них нарисуйте глаза, брови, нос, губы. Точнее изобразите границы предметов таких, как лист бумаги, книгу, одежду, и нарисуйте другие заполняющие элементы пространства заднего фона. После того как рисунок будет готов выберете цвета.

28 – практическое занятие

Копирование исторического портрета

Внимательно рассмотрите исторический портрет. При изображении лица портрета в правильной пропорции, воспользуйтесь вспомогательными линиями по правилам написания лица человека.



Рис. Образец написания этапов портрета

Вопросы для повторения:

1. Когда родился Камолиддин Бехзод?
2. Какая работа прodelывается на первом и втором этапах при написании исторического портрета
3. На сколько частей делится голова для того, что бы нарисовать глаза, брови, нос, губы?
4. На каком этапе осуществляется прорисовка пунктирными линиями в черновом виде?

Домашнее задание:

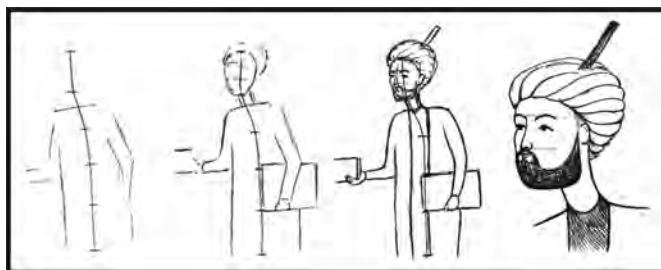
Нарисовать простым чёрным карандашом, один из исторических портретов, представленных в учебнике.

4-КОНТРОЛЬНАЯ РАБОТА СОЗДАНИЕ ПОРТРЕТА В МИФОЛОГИЧЕСКОЙ ТЕМАТИКЕ

Мифологический жанр – представлен в произведениях изобразительного искусства основанных на устном народном творчестве. К ним относятся такие персонажи, как, дев, дракон, русалка, снежная королева.

Произведения, созданные в мифологической тематике, создаются в основном в живописи и скульптуре.



Рис. 111. Шомахмуд Мухамеджанов. «Бой». Лаковая миниатюра.



Рис. 112. В.М. Васнецов. «Три богатыря».



Рис. 113. Валентин Луговский
«Мифический дев».



Рис. 114. Анатолий Бобров
«Семург».

Герои таких эпосов, как «Алпомыш», «Горогли», а также герои сказок «Волшебная лампа Аладдина», «Семург», «Буньёд и Паризод» являются мифологическими персонажами. Рассмотрите мифологические портреты созданные художниками.

29-практическое занятие.

Написание копии мифологического портрета «Алпомыш» созданного художником В. Кайдаловым

Рассмотрите мифологический портрет созданный В. Кайдаловым. Соблюдая правила написания портретов, напишите копию данного портрета.

Для изображения головы человека и изображения её в слегка склонённом виде, научитесь выбирать подходящие схемы указанные внизу.

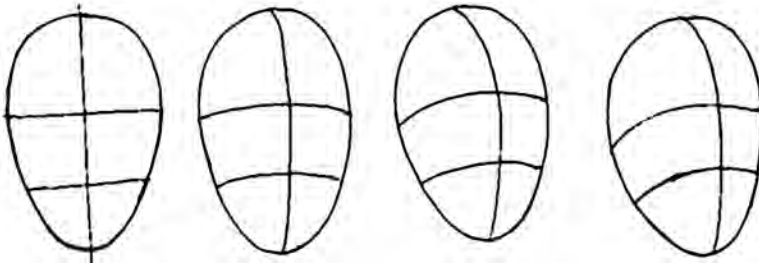

Вопросы для повторения:

1. Что изображается в мифологическом жанре?
2. Какой художник написал картину под названием «Мифический дев»?
3. Как называется картина в мифологическом жанре, созданная художником Анатолием Бобровым?
4. Как называется картина, созданная в мифологическом жанре художника В. Кайдалова?

Домашнее задание:

Нарисуйте и завершите мифологический портрет «Алпомиш»

СОЗДАНИЕ ПОРТРЕТА В ИСТОРИЧЕСКОЙ ТЕМАТИКЕ

Дорогие ученики, вы уже обладаете сведениями о том, с какими сложностями творческого поиска сталкивается художник, как он тяжело трудится при создании исторических портретов. Коль скоро художник пишет индивидуальный портрет, то для того чтобы портрет был похож на оригинал, художник пишет (лицо, расположение глаз и бровей, нос, губы, уши, светотень, характер) с натуры, то есть с самого изображаемого.

Портрет пишется с натуры, но делаются несколько эскизов. Для того чтобы написать портрет в историческом жанре художник обращается к художественной литературе, к хроникам, мемуарам в которых идёт речь об изображаемом образе, более ранним работам других художников. На основании этих сведений разрабатываются несколько вариантов эскизов. На рисунке 116 великолепно изображен исторический портрет «Султон Али Мирзо» художника Малика Набиева. Изображенный на рисунке 117 исторический портрет «Улугбек Мирзо» принадлежит кисти художника А. Икромжонова. А изображённый на рисунке 118 заслуживающий всяческих похвал исторический портрет «Пушкин»

создан художником Орестом Кипренским. На сегодняшнем уроке вы будете создавать исторический портрет, обращая внимание на исторические образы, приведённые в учебнике Узбекскими и мировыми художниками. Внимательно рассмотрите исторические образы. Выберите один среди них и начинайте работать по изученным вами правилам написания портретов, обращая внимание на источник, т. е на фотографию портрета.



Рис. 115. М. Набиев. «Султон Али Мирзо»



Рис. 116. А. Икромжонов «Улугбек Мирзо»



Рис. 117. О.Кипренский «А.С. Пушкин»

Правила написания портрета

1. Начертите в вашем альбоме ось симметрии.
2. Повыше от центра листа нарисуйте форму яйца поверх линии симметрии.
3. Форму яйца разделите ровно на три части.
4. На первой линии нарисуйте брови и верхнюю часть ушей, на второй линии нос и нижнюю часть ушей
5. Под бровью проведите ещё одну вспомогательную линию для глаз, ширину глаз распределяете по ширине лица. Ширина

лица обычно составляет ширину пяти глаз или немногим меньше. Размер расстояния между глазами равен ширине одного глаза.

6. Чуть выше от центра расстояния между носом и подбородком нарисуйте среднюю линию губ.

7. Посередине горизонтальной линии второго отрезка расположенного на осевой линии симметрии располагаются плечи.

8. Нарисуйте брови, глаза, уши, нос, губы, затем изобразите верхнюю одежду, наряд и другие мелкие детали. В процессе написания портрета всегда обращайтесь к источнику, т.е. фотографии портрета из учебника и сравнивайте свой рисунок.

30-31 – практическое занятие

Написание рисунка тусклыми пунктирными линиями

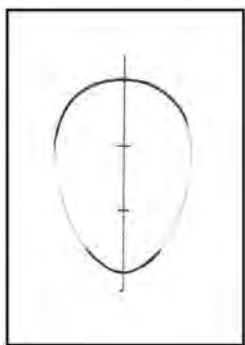

Нарисуйте симметричную линию тусклым цветом, поверх линии нарисуйте большую дугу, а в нижнюю часть малую дугу. Расстояние от большой дуги до малой дуги разделите на три равные части, и по центру этих частей выставьте точки.

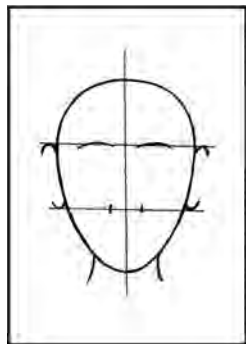

Объединив обе дуги, нарисуйте форму яйца. Форму с помощью вспомогательных линий разделите на равные три части. Нарисуйте шею. Определение верхней части и нижней части ушей внутри первой и второй вспомогательных линий: установите точки для носа в середине линии при помощи нижней части уха.

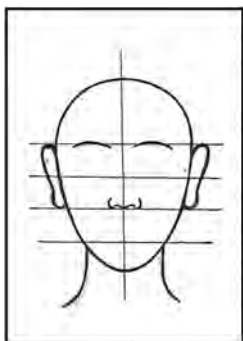

На первой линии рисуются брови, и верхняя часть ушей, на второй линии нос и нижняя часть ушей. Нарисуйте вспомогательную линию, разделив ровно на две части расстояние от бровей до носа и от носа до подбородка.

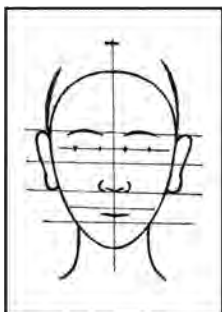

Поставьте точку на половине отрезка в промежутке между носом и линией бровей.

Половину отрезка в промежутке бровей и носа разделите ровно на две части и нарисуйте вспомогательную линию, для того чтобы нарисовать глаза, и поставьте точку для изображения глаз. Точно также ровно половину отрезка между носом и подбородком снова поделите на две равные части и нарисуйте вспомогательную линию для губ.

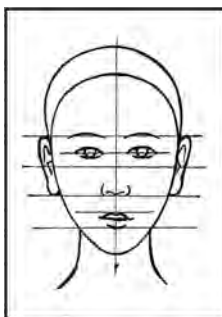

На указанных точках разместите глаза и губы. Верхнюю пограничную линию головы объедините.



На последнем этапе, смотря на исторический портрет которые вы рисуете, нарисуйте и распределите по последней схеме, такие части, как, брови, глаза, нос, губы, голова, одежда или волосы и борода.

Вопросы для повторения:

1. Из каких источников художник черпает все знания об объекте, при написании индивидуальных портретов, который нужно нарисовать?
2. Откуда художник берёт источники при написании исторических портретов?
3. Какой художник написал исторический портрет «Султон Али Мирзо»?

Домашнее задание:

Закончить исторический портрет, рисуемый из учебника.

СОЗДАНИЕ ТЕМАТИЧЕСКОГО НАТЮРМОРТА ПО ПАМЯТИ

Уважаемый ученики, вы на прошлых уроках узнали, на что необходимо обращать внимание при написании натюрморта и натюрмортных композиций. А также, вы изучали произведения и научились делать анализ натюрмортных композиций создаваемых художниками. Сегодняшняя тема посвящена созданию тематических натюрмортов по памяти, и вы должны будете создать натюрмортную композицию по памяти на одну из указанных тем.

Ознакомьтесь с образцовыми темами.

Среди тем выбрав один наиболее подходящий, нарисуйте эскизы по памяти. Объединив все эскизы, по памяти составьте тематический натюрморт. При составлении натюрморта по памяти основывайтесь на полученные знания:

- пользуйтесь симметричной линией при рисовании предметов;
- для того чтобы изобразить предметы в подвешенном состоянии необходимо рисовать данные предметы ниже линии горизонта листа;
- крупные вещи и предметы нужно рисовать позади или чуть подальше, а мелкие впереди, т. е чуть поближе;

- Окрашенные в тёмные цвета предметы нужно рисовать на светлом фоне, а окрашенные в светлые цвета рисовать на тёмном фоне;
- первый план натюрморта, показывает поверхность стола;
- составить натюрморт из 3-4 предметов;
- для того чтобы показать объём предметов в натюрморте, необходимо воспользоваться светотенью;

Образцовые темы:

1. Натюрморт, составленный из фруктов и овощей.
2. Натюрморт, составленный из учебных принадлежностей.
3. Натюрморт, составленный из спортивного инвентаря.
4. Натюрморт, составленный из посуды.
5. Натюрморт цветы в вазе.
6. Натюрморт, составленный из геометрических фигур.
7. Натюрморт, составленный из национальной посуды.

32-практическое занятие

Создание тематического натюрморта по памяти



Вариант приблизительного эскиза



Вариант приблизительного эскиза

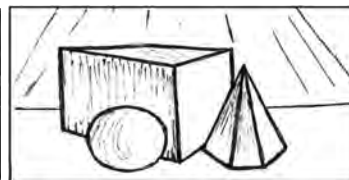

Вариант приблизительного эскиза

Вопросы для повторения:

1. Что нужно сделать для того чтобы показать предметы в подвешенном состоянии?
2. При составлении натюрморта как необходимо расставлять мелкие и крупные предметы?

3. Как подбирается фон для предметов натюрморта?
4. Как показываются объёмы предметов в натюрморте?

Домашнее задание:

Нарисовать простым чёрным карандашом по памяти натюрмортную композицию в другой теме.

СОЗДАНИЕ СЮЖЕТНОЙ КАРТИНЫ В МИФОЛОГИЧЕСКОЙ ТЕМЕ

Дорогие ученики, Вы в прошлой четверти создавали эскизы сюжетных композиций по теме «весенние хлопоты» на основе сюжета художественного произведения. А на предыдущем уроке до 4 контрольной работы вы научились создавать композиции сюжетных картин по историческим темам. На сегодняшнем уроке вы научитесь составлять композиции сюжетных картин в мифологической теме. На сюжетных картинах, созданных в мифологической тематике, изображаются такие персонажи, как, дев, дракон, русалка, снежная королева. А также образы, созданные на основе устного народного творчества, герои таких эпосов, как, Алпомыш, Гуругли и других.

Рассмотрите произведения созданные художниками в мифологической тематике. Проанализируйте композицию составленную художником из мифологического события или образа литературного произведения. Изучите идею и мысль художника.

33-практическое занятие

Выберете знакомую Вам тему литературного произведения.

На основе темы создайте черновые наброски сюжетов отображающих мифологический образ и сюжет. К примеру, вы можете выбрать для сюжета эпосы Семург, Бунёд и Паризод. В сюжете отображаем движение мифологических образов. Бой Бунёда с девом может стать сюжетом для вашей картины.



Рис. 118. Павел Воронкин. Иллюстрации к книге стихи Нодиры

Вопросы для повторения:

1. Что изображается в мифологических произведениях?
2. Какой художник создал графическое произведение в мифологической тематике к Узбекским народным сказкам?

Домашнее задание:

Закончить сюжетную картину, написанную в мифологической тематике.

МОЁ ИСКУССТВО ВО ВЗГЛЯДЕ, ПОНИМАНИИ МОИХ СВЕРСТНИКОВ (ЗАКЛЮЧИТЕЛЬНЫЙ УРОК)

Для повышения интереса учеников к предмету изобразительное искусство, и в целях поощрения их творческих работ, и для укрепления полученных ими знаний, навыков, повышения квалификации, большое значение имеет организация выставок работ учеников в процессе заключительного урока.

Есть несколько видов организации выставок работ учеников:

1. Выставка самых лучших и интересных рисунков учеников, выбранных из общих работ;
2. Выставка, состоящая из работ нескольких талантливых и участвующих в кружке изобразительного искусства учеников;

3. Объявив о конкурсе по темам изобразительного искусства в масштабе школы, организовать выставку образцовых рисунков собранных в рамках конкурса.

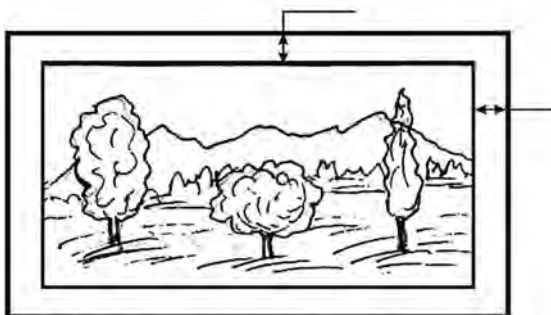

Работы учеников для выставки можно разместить на различных стендах или просто прикрепить к стене не используя стенды. Если работы учеников выполнены на бумаге в формате А-4, то целесообразно выставить их на стенде. А если работы талантливых учеников школы выполнены на бумаге в формате А-2, то такие работы большого размера лучше вставить в выполненную из дерева или картона раму (багет), и повесить на стену. Для того чтобы подготовить работы учеников, выполненные в течение всего учебного года к выставке, вначале необходимо ознакомиться со всеми работами каждого ученика выполненными в альбоме для рисования.

Выделяются и отбираются, хорошо выполненные и хорошо покрашенные работы на бумаге. В боковые стороны рисунка прорисовываются поля шириной 1 см. На каждую из четырёх сторон каждой выбранной работы приклеиваются из белой бумаги поля шириной 2 см.

С заклеенными полями картина кажется объёмнее, а также это делает картину более аккуратной и эстетичной.

При размещении картин на стенде имеют значения цвета картин. Картины, выполненные в более светлых тонах, помещаются в верхнюю часть стенда, а картины, выполненные в тёмных тонах

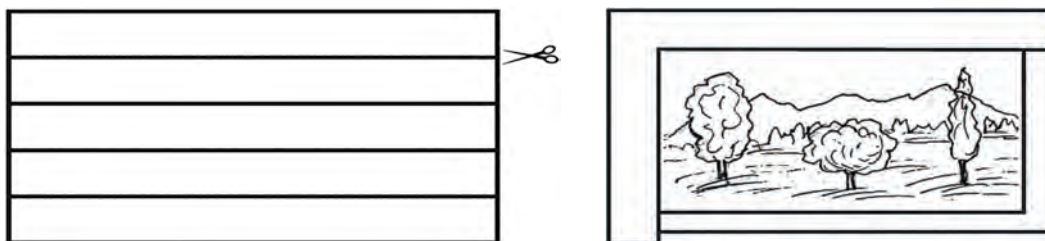

и цветах, помещаются в нижнюю часть стенда. На каждой картине в нижнем углу пишется тема рисунка, фамилия и имя ученика нарисовавшего рисунок и класс в котором он учится.

Учитель на письменной доске рисует черновой эскиз стенда. Пишет заголовок и собирает рисунки созданные учениками и на письменной доске образует эскиз стенда.

Ученики, рассматривая стенды выставки, знакомятся с творчеством своих сверстников. А впечатления полученные учениками, участвовавшими на этой выставке в качестве художников, направляют их к новым творческим поискам.

Дорогие ученики, вы в 6 классе овладели навыками и изучили много тем по направлениям основы искусствоведения в изобразительном искусстве, изображение с натуры, композиционная деятельность. Вы ознакомились с секретами мастерства художников, с основными темами четвертей, а именно «Искусство средних веков» в I четверти, «Искусство восточной миниатюры» во II четверти, «Станковая живопись» в III четверти, «Сюжетные картины в изобразительном искусстве» в IV четверти. По Вашим отобраным для выставки работам, можно понять, то, как Вы усвоили материал, задачи и упражнения 6 класса.

В 7 классе Вы сможете обогатить свои знания по пройденным направлениям, а также получите новые знания и навыки по основным темам четвертей, таким как, «Течения и направления в искусстве» в I четверти, «Прикладное искусство и искусство дизайна» во II четверти, «Архитектурное искусство» в III четверти, «Искусство каллиграфии и книгопечатания» в IV четверти.

СОДЕРЖАНИЕ

Предисловие

I ЧЕТВЕРТЬ

Стили и направления в искусстве средних веков.....

Технологический метод художников Китая и Японии, создание композиции на мокрой бумаге (пейзаж, ветка дерева, цветок и др.)

Изображение в графическом и скульптурном стиле фигуры человека, спортсмена в.....

Создать поздравительную открытку посвящённую дню учителей и наставников.....

Создание 2-3 фигурной тематической композиции акварелью или карандашами

Лирика и драматизм в скульптуре. Разработка 2-3 фигурной тематической композиции (спорт, искусство)

Искусство создания скульптуры из мелкой пластики.....

II ЧЕТВЕРТЬ

Искусство миниатюры Востока.....

Копирование элементов произведений миниатюрного искусства Востока (дерево, вода, гора, камень).....

Создание иллюстрации в стиле миниатюры на основе сюжетов узбекских народных сказок.....

Создание самостоятельной композиции в стиле миниатюры на основе сюжетов классической Восточной литературы.....

Создание шкатулок для композиций, украшенных миниатюрой.....

III ЧЕТВЕРТЬ

Станковая живопись в изобразительном искусстве	
Художественное осмысление произведений станковой живописи.....	
Жизнь и творческая деятельность знаменитых Узбекских и мировых художников творивших в станочном изобразительном искусстве	
Натюрмортная композиция.....	
Создание тематического натюрморта по памяти.....	
Создание эскиза сюжетной картины в живописи.....	
На основе сюжета литературного произведения	
самостоятельно создать композицию	
Пейзаж в изобразительном искусстве.....	
Графика (создание эмблемы класса, школы).....	

IV ЧЕТВЕРТЬ

Художественное восприятие портретов вкполненных по историческим и мифологическим темам в изобразительном искусстве	
Создание исторического портрета	
Создание портрета в мифологической тематике	
Создание портрета в исторической тематике	
Создание эскиза сюжетной картины по теме “Весенние хлопоты”	
Создание сюжетной картины по мифологической теме	
Моё искусство во взгляде и понимании моих сверстников (заключительный урок).....	

К. Мирахмедов, В. Каримов, И. Нуруллаев

ИЗОБРАЗИТЕЛЬНОЕ ИСКУССТВО

Учебник для 6 классов

Редактор: Г. Матякубова
Художественный редактор: Ш. Мирфаёзов
Технический редактор: Ю. Корягина
Корректор: Д. Тойчиева
Компьютерная верстка: З. Алиевой

Номер лицензии издательства АИ № 290.04.11.2016
15 августа 2017 года разрешено к публикации. Формат 70x90 ¹/₁₆.
Гарнитура Times New Roman. Печатается офсетным методом.
8,775 обязательных печатных вкладок. 7,96 печатных вкладок.
Тираж 532370 копий. Номерной заказ.

Узбекское агентство по печати и информации.
Издано в издательско-полиграфическом творческом доме
имени Гафура Гуляма
100 128. Ташкент. Лабзак,86.

Телефоны: (371)241-25-24, 241-48-62, 241-83-29
Факс: (371)242-82-69

www.gglit.uz

info@gglit.uz