

Таваккал Чориев

ЗАБОНИ ТОҶИКИ

5

**Китоби дарсӣ барои донишомӯзони
синфи 5-уми мактабҳои таълими миёнаи умумӣ**

Нашри дуюм

*Вазорати таълими халқи Республикаи
Ўзбекистон тасдиқ намудааст*

ТОШКАНД — «O‘ZBEKISTON» — 2015

УЎК: 811.222.8(075) + 372.881.1
КБК 81.Тожд-922
Ч 78

Муҳаррирони масъул:
номзади илмҳои филологӣ, дотсент **Ю.Ю. Азимов**,
сарметодисти МТР **Х.С. Ҳамидов**

Муқарризон:
Рухшона Абдулқодирова — омузгори мактаби рақами 17-уми шаҳри
Ангрени вилояти Тошканд;
Тошқул Мирзоев — омузгори мактаби рақами 10-уми ноҳияи Деҳқонобо-
ди вилояти Қашқадарё;
Фирӯза Марипова — омузгори мактаби рақами 17-уми шаҳри Ангрени
вилояти Тошканд;
Сайрам Раҳмонова — омузгори мактаби рақами 12-уми ноҳияи
Сариосиёи вилояти Сурхондарё

АЛОМАТҲОИ ШАРТӢ



— машқҳои мантиқӣ



— саволҳо барои
санҷиши дониш



— машқҳои эҷодӣ



— вазифаи хонагӣ



— машқҳо барои
донишомӯзони
соҳибистеъдод



— тест

Донишомӯзони гиромӣ!

Таълими фанни забони тоҷикиро бо такрори мавзӯҳои дар синфҳои ибтидоӣ омӯхтаатон сар карда, бо мавзӯ, истилоҳ ва маълумотҳои назарии нав шинос мешавед. Машқу супоришҳоро шифоҳӣ ва хаттӣ иҷро мекунед. Аз рӯйи мазмуни расму тасвирҳои сарлавҳа интихоб мекунед, нақша низ тартиб медиҳед. Матнҳои хурдҳаҷм эҷод мекунед. Ба саволҳои тесту чистонҳо ҷавоб меҷуед. Фикратонро аз рӯйи мазмуни зарбулмасалу мақолҳо, панду андарзҳо ва порчаҳои шеърӣ баён мекунед.

Дар иҷрои корҳои судманду натиҷабахш ба шумоён ғайрату шуҷоат меҳоям.

**Аз ҳисоби маблағҳои Бунёди мақсадноки китоби
республика чоп шудааст.**

ISBN 978-9943-01-736-8

© Таваккал Чориев, 2011, 2015
© ХЭТН «О‘ЗБЕКISTON», 2011, 2015.

Ватан чархи барин, обу замин аст,
Ватан ду чашми биноро нигин аст.

Қутбӣ Қиром



Боз гул-гул шукуф, эй хурраму зебо Ватанам,
Ба ту мезебад бас зинату оро, Ватанам.
Дидаи хушназарон аз ту мунаввар бошад,
Хотири софдилон аз ту мусаффо, Ватанам.
Ончунон нашъунамо кун, ки ҷаҳон мот шавад,
Ба дили мо фақат ин аст таманно, Ватанам.
Ту, ки сарчашмаи амнияти дунё ҳастӣ,
Чашми ҳурмат ба ту дорад ҳама дунё, Ватанам.
Ҳастии мо ба туву ҳастии ту низ ба мост,
Нисбате ҳаст ба ҷон байни туву мо, Ватанам ...

Муҳиддин Аминзода

Дарси 1. ЗАБОН — МУҲИМТАРИН ВОСИТАИ АЛОҚАИ ОДАМОН

Матқи 1. Матнро хонед ва аз рӯи мазмуни он фикратонро баён кунед.

Забони модарӣ

Забони модарӣ. Чи ибораи ачибу фараҳбахшест. Маҳз ҳамин забон аст, ки мо аз беҳтарин дурдонаҳои ҳикмати оламиён баҳравар мегардем. Ин забонест, ки модари мушфиқу гамгусор меҳри онро бо қатраҳои шири сафеду қонбахшаш ба ҷисму ҷони мо равон кардааст. Аз ин рӯ, онро поку муқаддас доред!

Инсон бо забони ширину гуворои худ аз тамоми махлуқот фарқ мекунад. Забон ва сухан давраро бо ҳам пайванд месозанд. Ҳар ду дар инкишофи илму дониш ва пешрафти ҷамъият аҳамияти бузург доранд. Махсусан, саҳми забони модарии мо дар ривочу равнақи фарҳанги ҷаҳонӣ беандоза аст. Забони модарии мо, ки тоҷикӣ аст, дар замони пеш бо номҳои форсӣ ва дарӣ шӯҳрати зиёд доштааст.

Насими истиқлол, бозсозиву худшиносӣ ба рӯи забони модарӣ хуршеди ҳақиқатро мунаввар гардонид. Забони тоҷикӣ мақоми давлатиро соҳиб гашт. Бори нахуст 22-юми июли соли 1990 Иди забони тоҷикӣ дар ҷумҳуриҳои Тоҷикистон ва Ёзбекистон қайд карда шуд.

Забон ҳамсафари доимии одамон аст. Тағйир ва пешрафти забон ҳамеша дар пайвастагӣ ба дигаргуниҳои ҷомеа

дар ҳаёти сиёсӣ, иҷтимоӣ, иқтисодӣ ва фарҳангии он ба амал меояд. Бо суҳанони бузургон гуфтани бошем, «Забон гаҳвораи фанҳост», «Забон — оинаи фарҳанги халқ», «Забон — ҳодисаи иҷтимоӣ», «Забон — муҳимтарин воситаи алоқаи одамон», «Забон воситаи мубодилаи афкор аст».

Машқи 2. Порчаҳои шеърро хонед, мазмунашро фаҳмонед. Калимаҳои шарҳдошударо ба дафтарчаи луғат рубардор кунед.

Гавҳари ҳуққаи даҳон суҳан аст,
Чавҳари ханҷари забон суҳан аст.

Суҳан ваҳй аст, мо арши баринем,
Суҳан сеҳр аст, мо сеҳрофаринем.

Бадриддини Ҳилолӣ

Бузурги саросар ба гуфтор нест,
Дусад гуфта чун ним кирдор нест.

Абулқосими Фирдавсӣ

Гуфти инсон пораи инсон бувад,
Порae аз нон яқин, ки нон бувад.

Ҷалолиддини Румӣ

Шарҳи луғат:

Ҳуққа — сандуқчаи чавоҳирот.

Чавҳар — асли моҳият, қимати асосӣ.

Ваҳй — пайғоме, ки аз Худо омадааст.

Арши барин — тахти баланд ва оли.

Яқин — ростӣ, бешубҳа.

Машқи 3. Бо интиҳоб ва корбасти зарбулмасалу мақолҳо дар мавзӯи «Забони модарӣ пайванди ҷонам» матн тартиб диҳед.

Машқи 4. Шеърро хонед ва аз ёд кунед.



Забони модарӣ

Чу шеъри Рудаки зебост,
Чу мусиқи фараҳафзост.
Дар олам аз ҳама ширин,
Забони модарии мост.

Забони назми пурҳикмат,
Забони давлату миллат.
Зи аҷлодон барои мо
Бувад он беҳтарин сарват.

Ба он чун комрон гаштем,
Чу Айни нуқтадон гаштем.
Дар илму санъату эҷоз,
Ба дунё дoston гаштем.

Бобо Ҳоҷӣ

ТАКРОР ВА ҶАМЪБАСТИ МАВОДИ ОМУХТАШУДАИ СИНФҲОИ I—IV

Дарси 2. КАЛИМАҲОИ ҲАМРЕША

Ба хотир оред!



1. Чӣ гуна калимаҳоро калимаҳои ҳамреша меноманд?
2. Калимаҳои гуногунреша гуфта чӣ гуна калимаҳоро дар назар доред? Мисолҳо оред.
3. Фарқ ва умумияти калимаҳои ҳамреша аз гуногунреша дар чист?

Машқи 5. Аз силсилаи мисолҳо калимаҳои ҳамрешаро муайян карда, ба дафтар рубардор кунед. Таърифи калимаҳои ҳамрешаро ба хотир оред.

Зарбоф, некном, нозуктабъ, заргудоз, зардӯз, оина-соз, зардкуб, зарфуруш, офтобру, зархарид, ростқавл, меҳмондуст, меҳмоннавоз, сарафроз, накубахт, соҳибдил, накугу.

Машқи 6. Ба ҷойи нуқта калимаҳои мувофиқро интихоб карда, калимаҳои ҳамреша тартиб диҳед.

...дон, ...шинос, ...навис, ...бахт, ...бӯ, ...овоз, ...калом, ...дуст, ...навис, ...фаҳм, ...хон, ...афрӯз, ...саро, ...дор, ...каш, ...парвар, ...истеъдод, ...иқбол, ...давлат, ...ҳуқуқ.

Калимаҳо барои истифода: таърих, шеър, хуш, бӯстон, асал, соҳиб.

Машқи 7. Реша ва воситаҳои калимасози калимаҳои ҳамрешаро бо гузоштани аломати шартӣ муайян кунед. Инчунин, маънояшро шарҳ диҳед.

Деҳқонӣ, деҳқонписар, даста, дастагул, дастак, дастандоз, дастафшон, дастбанд, дастбоф, дастовез, дастомӯз, дастранич, кушода, кушодадаст, кӯҳкан, кӯҳистон, кӯҳсор.

Намуна: кафшдӯз, кафшгар.

Машқи 8. Ба воситаи калимаҳои ҳамрешаи поёни ҷумлаҳо тартиб диҳед. Аз кадом ҳиссаҳои нутқ сохта шудани таркибҳои онро гӯед.

Ғаллакор, ғаллафуруш, қадбаланд, қадпаст, ҳалвопаз, ҳалвофуруш.



Машқи 9. Пас аз калимаҳои *гул*, *донии* калимаҳои поёниро илова карда, калимаҳои ҳамреша тартиб диҳед. Бо гузоштани аломати шартӣ решаяшро муайян кунед.

...омӯз, ...дӯз, ...кор, ...парвар, ...фуруш, ...чин, ...дуст.

Дарси 3. ТАРКИБИ КАЛИМА



Ба хотир оред!

1. Кадом воҳидҳои забони дар якҷоягӣ таркиби калимаро ташкил медиҳанд?
2. Реша чист? Он бо гузоштани чӣ гуна аломат ишора карда мешавад?
3. Воситаи калимасози пеш аз реша омада чӣ ба шумор меравад?
4. Аломати шартии пешванд чӣ гуна аст?
5. Воситаи калимасози пас аз реша омада чӣ ном дорад?
6. Пешванд, пасванд ва реша дар якҷоягӣ чиро ташкил медиҳанд?
7. Асос чист? Он бо гузоштани чӣ гуна аломат ишора карда мешавад?

Машқи 10. Воҳидҳои таркиби калима — *реша, пешванд, пасванд, бандак, асос-ро ёфта, таърифи онҳоро ба хотир оред.*

Киштисоз, матоъфуруш, некдилона, бемашаққат, машваратгоҳ, майсазор, китобам, қаламаш.

Машқи 11. Бо илова кардани пешванду пасванд калимаҳои ҳамреша тартиб диҳед. Баъд воҳидҳои таркиби калимаро бо гузоштани аломатҳои шартӣ ишора кунед.

Зар (бе-, -гар, -и, гун), *зард* (-а, -ак, -гун, -ина, -фом, -ча, -и), *вазн* (бе-, ҳам-, -ин, -нок), *барф* (бе-, -ак, -ин, -нок, -и).

Намуна:   .

Машқи 12. Воҳидҳои таркиби калимаро бо гузоштани аломатҳои шартӣ муайян кунед.

Кишваршинос, наботпаз, нишоллофуруш, болаззат, мехонам, рафтем, ҳамватани, истиқлолият.



Машқи 13. Даҳто калима нависед, ки воҳидҳои таркиби калимаро фаро гирифта бошанд.

Дарси 4. ИСМ ВА СИФАТ



Ба хотир оред!

1. Исм чист? Он ба кадом саволҳо ҷавоб мешавад?
2. Сифат чист? Он ба кадом саволҳо ҷавоб мешавад?
3. Кадом ҳиссаи нутқ номи предмет ва кадом ҳиссаи нутқ аломати предметро ифода мекунад?
4. Сарҳарфи исмҳои ифодакунандаи номи шаҳр, ноҳия, деҳа, одамон, рӯзнома, маҷалла, дарёҳо бо чӣ гуна ҳарф навишта мешаванд?

Машқи 14. Матнро хонед, исмҳои ифодакунандаи номи дарё, одамон, дарахтон, олатҳои меҳнат ва сифатҳоро муайян карда, дар алоҳидагӣ ба дафтар нависед.

Яке аз рӯзҳои аввали тирамоҳ, лаълии заррини офтоб ба канори ғарбии дастархони нилгуни осмон расида, ҳарораташ хеле кам шуда буд. Аз поён, аз тарафи дарёи Зарафшон шамоли фораме вазид. Ёбони васеъ, ки дарахтони қатори санҷид, зардолу ва тут онро ба қисматҳо чудо мекарданд, нафаси форигболонае кашидагӣ барин шуд. Рузи серкор ва пур аз ташвиш ба охир мерасид. Деҳқонҳо каланду бел дар даст ҳайвоноти кориро пеш андохта, ба қишлоқ бармегаштанд. Онҳо монда шудагӣ, гурусна ва кӯфтаҳол буданд. Аксарият, гӯё ҳамин соат, ҳамин ба охир расидани рӯзро мунтазир буданд, ҳар чӣ зудтар аз кор даст кашиданд, ба сӯйи қишлоқ шитофтанд. Фақат яктодутоҳо, дар он қатор Саидпаҳлавон бо писарчааш ҳанӯз ба кори деҳқонии худ машғул буданд. Онҳое, ки ба қишлоқ бармегаштанд, аз пеши полизи Саидпаҳлавон гузашта истода, уро табрик мекарданд:

- Монда нашавед, Паҳлавон, полизатон обод!
- Саломат бошед, бародар! — гуфт Паҳлавон... *(Аз романи «Дувоздаҳ дарвозаи Бухоро»-и Ҷалол Иқромӣ)*

Матқи 15. Бо гузоштани саволҳои мувофиқ исму сифатҳоро дар алоҳидагӣ нависед.

Истгоҳ, тоза, гузаргоҳ, бозаргонӣ, худшиносӣ, дуредгар, барфин, дурахшон, занбӯрак, соф, беозор, болаззат, мискин.

Матқи 16. Матнро хонед, бо ном ва хелҳои харбуза шинос шавед. Шакл, таъм ва мазаашонро номбар карда, ба кадом ҳиссаҳои нутқ мансуб буданашонро гуед.

Мутахассисон то имрӯз 500 нави харбузаро муайян кардаанд. Харбуза аз рӯи мӯҳлати пухтаниш пешпазак, миёнсоли, дерпазак ба шумор меравад. Зарҳандалак, ҳандалаки кукча, ҳандалаки бешак, зомуча, гулсар, ҳандалаки бухорӣ, даҳбедӣ (7), давлатбой харбузаҳои пешпазаканд, ки онҳо миёнаҳои моҳи май мепазанд. Авезонӣ, алогургак, алоча, амири (1), аробакаш (2), асади (3), барги (4), беҳзодӣ (5), баргинози, бешакширин, буйшоҳӣ, буриқалла, гургак, дониёри, зарметани (8), лабиоби, лалмии зардтӯр, лақайӣ, камолӣ (9), кӯли хуштарин, мулосафой, обинабот, парсилдоғ, тошлоқӣ, чоқарӣ, шакарпалак (10), шакарпора (11), шерозӣ (12), ширинпучоқ,

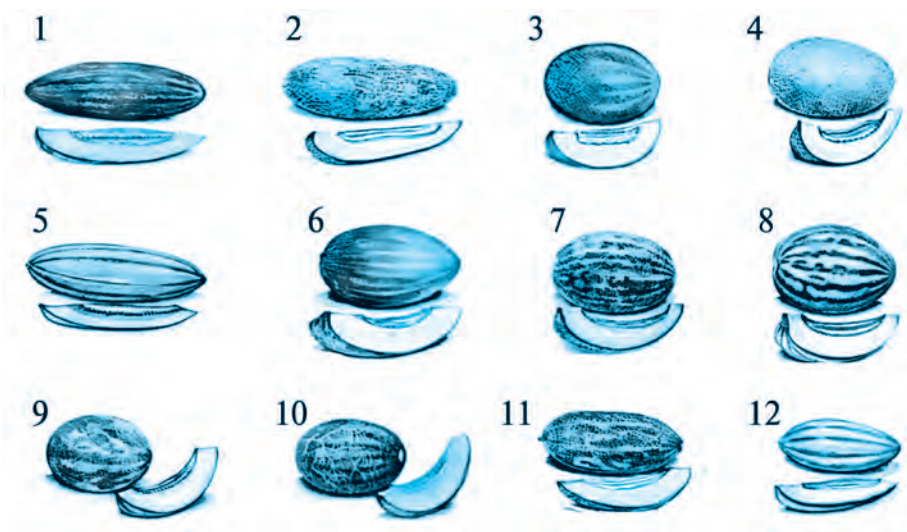

ҳасани, қаднабот, ҷурақанд харбузаҳои миёнсоли буда, миёнаҳои моҳи июн мепазанд. Алопучоқ, андархамӣ, аркони, гулобӣ (6), нонгӯшт, саритокӣ, сиёҳпучоқ, токи, тиркаши, умрбоқӣ, шаббозӣ харбузаҳои дерпазак буда, онҳо моҳи сентябр мепазанд.



Машқи 17. Ба исм сифат ҳамроҳ карда, ибораҳо созед. Воситаи алоқаи грамматикии онҳоро номбар кунед.

Себ, ҳаво, кӯҳҳо, дарахт, дарё, тирамоҳ, кишт, либос, чуб, девор.

Дарси 5. ФЕЪЛ



Ба хотир оред!

1. Феъл чист?
2. Феъл ба кадом саволҳо ҷавоб мешавад?
3. Феъл чанд замон дорад?

Машқи 18. Аз силсилаи мисолҳо феълҳоро муайян намуда, ба онҳо саволҳои мувофиқ гузоред.

Навохт, зангула, нав, гузошт, имзо, ҳуҷҷат, омад, кокулдароз, кулол, сохт, кӯҳна, харидем, навиштан.

Машқи 19. Шеърро хонед ва аз рӯи мазмуни он фикратонро баён кунед. Феъл ва сифатҳои онро дар алоҳидагӣ нависед.

Чи хушбахтам! Ба мактаб хурраму дилшод мехонам,
 Чу булбул дар гулистони Ватан озод мехонам.
 Ватан додаст бар мо бахти хубу рӯзгори хуш,
 Сабақҳои Ватанро карда ман аз ёд, мехонам.
 Дил аз меҳри Ватан шод асту у пурнур мебошад,
 Дар оғуши сафобахшаш баистеъдод мехонам.
 Чу бар ман додааст у зиндагонии гувороро,
 Суруди нав ба навро карда ман эҷод, мехонам.
 Фазал хонам ба гулзори дабистонам ба хурсандӣ,
 Ки андар мулки ободу фараҳбунёд мехонам.

Абдуҷалил Воситзода

Машқи 20. Феъл ва замонҳои онро муайян кунед. Таърифи замони гузашта, ҳозира ва ояндаи феълро гуед.

Навиштам, навишта будам, хондам, мехонем, хоҳам хонд, давид, давида буд, медавад, рафт, меравад, рафтаги.



Машқи 21. Дахто феъл интихоб кунед ва саволҳои онро дар қавсайн пас аз онҳо нависед.

НАҲВ ВА АЛОМАТҲОИ КИТОБАТ

Дарси 6. ИБОРА

Ду ва ё зиёда калимаҳои мустақилмаъно, ки аз ҷиҳати маъно ва муносибати грамматикӣ ба ҳамдигар алоқаманд шуда, мафҳуми мураккабро ифода мекунанд, *ибора* номида мешавад. *Мисол:* кишвари ҷаннатмакон, авлоди камолёфта, инсони комил, арзишҳои милли, давлати ҳуқуқбунёд.



Машқи 22. Калима ва ибораҳои дар алоҳидаги номбар кунед.

Гул, гули нилуфар, гули офтобпараст, гулзор, гули бехор, гули наврӯзи, гулпайкар, гули раъно, гулдаста, Гулистон, гули хушбӯ, гули зебо, гулбарг, гули саҳар, гулгун, гули бомдодӣ, Гуландом, гули пажмурда, гулпош, гули рангин, гулак, гулоб, Гулрух, гули садбарг, Гулрухсор.

Машқи 23. Аз калимаҳои ибора созед ва фарқи онҳоро гуед.

Чавон, хушбахт, овоз, пир, форам, саодатманд, сурӯд, ҳикоя, дилнишин, бино, навбунёд, китоб, нав, шавқовар, ҷаҳоннамо, ҳаво, офтоб, тоза, сухан, дурахшон, пурҳикмат, либос, заррин, мактаб, ғунучин, оина, тирамоҳ, пахта.

Намуна: сухани пурҳикмат.

Машқи 24. Порчай шеърро хонед, ибораҳоро муайян намуда, ба дафтар рӯбардор кунед.

Сарчашмаи ҳаёти ҷаҳонанд модарон,
 Зинатфизои даври замонанд модарон.
 Сидку сафои оламиёнанд модарон,
 Бахту саодату дилу ҷонанд модарон.

Боқӣ Раҳимзода

Машқи 25. Ба ҷойи нуқта ибораҳои мувофиқ гузошта, ҷумлаҳоро дар шакли пурра хонед.

1. ...аз меҳру вафо лабрез гардид. 2. ...дамид. 3. ...паё-
 пай рӯи чеҳрааш медавиданд. 4. ...гулзору тоқзор буд.
 5. Мо ...амонро дӯст медорем.

Ибораҳо барои истифода: дили модар, сабзай навхез,
 саҳни мактаб, донаҳои ашк.

Намуна: Мо Ватани азизамонро дӯст медорем.



Саволҳо барои санҷиши дониш:

1. Наҳв чиро меомӯзонад?
2. Ибора чист?
3. Фарқи ибора ва калима дар чист?
4. Ибора аз чанд калима таркиб меёбад?



Машқи 26. Ибораҳои зеринро ҳамчун нақша истифода баред ва дар мавзӯи «Таътили тобигонаи ман» баён нависед.

1. Таътили тобигона.
2. Дамгири дар истироҳатгоҳ.
3. Манзараҳои аҷойиби табиат.
4. Корҳои нек.
5. Дустони нав.
6. Таассуроти ман.

Дарси 7. КАЛИМАҲОИ АСОСИ ВА ТОБЕЪ ДАР ИБОРА

Дар ибора яке аз калимаҳо асосӣ буда, боқимонда барои шарҳи он меояд. Калимаи асосӣ *тобеъкунанда* (муайяншаванда), калимаи шарҳу эзоҳдиҳанда **тобеъшаванда** (муайянкунанда) ба шумор меравад. Дар вақти муайян кардани калимаҳои ибора истилоҳҳои **тобеъкунанда**, **тобеъшаванда** ё ин ки **муайяншаванда**, **муайянкунанда** интиҳоб карда мешавад. Дар болои калимаи тобеъкунанда **аломати зарб (x)** ва дар болои калимаи тобеъшаванда **аломати камонак**  гузошта мешавад. Калимаи **тобеъкунанда** бо калимаи **тобеъшаванда** бо востити бандаки изофӣ (**и**) ва бе иштироки он ба ҳамдигар алоқаманд мегарданд. Дар ибора кадом ҳиссаи нутқ асосӣ — тобеъкунанда бошад, ибора ҳамон номро мегирад. Агар калимаи асосии ибора **исм** бошад, онро **ибораи исмӣ**, **сифат** бошад, онро **ибораи сифатӣ**, **шумора** бошад, **ибораи шуморавӣ**, **ҷонишин** бошад, **ибораи ҷонишинӣ**, **фeyл** бошад, **ибораи фeyлӣ**, **зарф** бошад, **ибораи зарфӣ** меноманд.

Машқи 27. Калимаҳои асосӣ ва тобеи ибораҳоро муайян кунед.

Парчами давлатӣ, аз шодӣ саршор, устои гулдаст, мактуб навиштан, модари серфарзанд, баҳои аъло, ҳосили тирамоҳӣ, чои хуштаъм, рузи истироҳат.

Машқи 28. Дар байни калимаҳои асосӣ ва тобеъ бандаки изофӣ (**и**)-ро кор фармуда, аз калимаҳо ибора созед.

Гуша... табиат, китобхона... мактаб, тахта... синф, пахта... маҳиннах, чинакчиён... моҳир, саҳро... васеъ, бод... гармсел, ҳаво... нофорам

Намуна: боди гармсел



Машқи 29. Ҷадвалро бодикқат аз назар гузаронед ва аз рӯи мазмуни он доир ба ибора маълумот диҳед.



Машқи 30. Воситаи алоқаи грамматикии ибораҳои тартиби ҷумлаҳо муайян кунед.

1. Халқи мо фарзандони мардонавори худро фаромӯш намекунад. 2. Илм қадри инсонро баланд мебардорад. 3. Шахси боҳунар хору зор намешавад. 4. Дуруғуи одати бад аст.

Машқи 31. Ибораҳо ба дафтар рубардор карда, ҷузъҳои асосӣ ва тобеи онҳо муайян кунед.

Ҳамин хона, бисёр зебо, мани хушбахт, беҳтарин донишомӯз, оҳишта омадан.

? **Саволҳо барои санҷиши дониш:**

1. Ибора аз чи гуна калимаҳо таркиб меёбад?
2. Калимаи тобеи асосии ибора чи гуна вазифаро иҷро мекунад?
3. Фарқи калимаҳои асосӣ ва тобеи ибора аз ҳамдигар дар чист?
4. Дар болои калимаи тобеькунанда чи гуна аломат гузошта мешавад?
5. Бандаки изофӣ (и) чи гуна вазифаро иҷро мекунад?

Машқи 32. Аз ибораҳо ҷумла созад.

Сарвати бебаҳо, хиёбони нав, ҳайкали Амир Темури, иди истиқлол, Конституцияи Ўзбекистон, шахси забондон, рақси дилнишин.

Дарси 8. ҶУМЛА

Гуруҳи калимаҳои ба таври грамматикӣ ба якдигар алоқаманд, ё калимаи алоҳидае, ки фикри тамомшуда-ро ифода мекунад, **ҷумла** номида мешавад: 1. Истиқлол ва соҳибхитиёри дари қафаси тангро боз намуд. 2. Кишвари мо аз қадимулайём бо бозорҳои серобу серодамаш шуҳрат дошт. 3. Мардуми савобҷуви хайрхоҳ ба кумаки вай омаданд.

Ҷумла аз ҷиҳати сохт *содда* ва *мураккаб* мешавад: 1. Дар дилам орзуҳои неку аҷиб пар афшонданд. 2. Рӯзе саросема гӯшт хӯрду дар гулӯяш устухон дармонд.

Машқи 33. Матнро хонед ва аз чанд ҷумла иборат буданаширо гуед.

Ўзбекистон — кишвари ҷаннатмакон

Замину саҳро, дашту биёбонҳои Ўзбекистон ҳосилхез аст. Дар он гулу гиёҳҳо, растаниҳо, сабзавоту меваҳои зебову хуштаъм мерӯяд. Ҳавои софу беғубораш касро хушқолу тануманд мегардонад. Пахта, пилла, гандум, тилло, нафт ва дигар маъданҳои зеризаминӣ ва оби боигариҳои он ба шумор мераванд.

Ватан барои фарзандонаш дар солҳои истиқлол литсей, коллеҷ барин масканҳои таълимиро бунёд намуд. Шаҳру деҳот, зиёратгоҳу ҷойҳои таърихино аз нав таъмир кард. Ҳоло хурду калон машғули кишоварзӣ, чорводорӣ, ғаллакорӣ, ҳунармандӣ, касбомӯзӣ, илмомӯзӣ мебошанд.

Хондан ва ҳунаромӯзиро пеша кунед! Баҳри нерӯмандиву ободии Ватан ҳиссагузор бошед!



Машқи 34. Аз калима ва ибораҳои пароканда ҷумлаҳо тартиб диҳед.

Орзу, хушоҳангу мавзун, дил, забони тоҷикӣ, пок, мақсаду андешаҳои хубу бади инсон, аст, аз, гуфтораш, ояд, падида, китоб, берун, фуруғи субҳи доноӣ, ояд, ҳар чӣ.



Машқи 35. Аз руйи нақшаҳои зер ҷумлаҳо тартиб диҳед.

1. _____ _____ .
2. _____ ~~~~~ _____ .
3. _____ - - - - - ~~~~~ _____ .
4. _____ _____ .
5. - - - - - ~~~~~ - - - - - _____ .



Саволҳо барои санҷиши дониш:

1. Ҷумла чист?
2. Ҷумла аз ҷиҳати сохт чӣ гуна мешавад?
3. Фарқи ибора аз ҷумла дар чист?



Машқи 36. Бо гузоштани аломатҳои китобатии нуқта, савол ва хитоб ҷумлаҳо тартиб диҳед.

Дарси 9. АЛОҚАИ ГРАММАТИКИИ КАЛИМАҲО ДАР ҶУМЛА

Алоқаи грамматикии калимаҳо дар ҷумла бо ду роҳ ба амал меояд. Алоқаи пайваст ва тобъ. Пайвандакҳои *ва* (-у, -ю), аломати вергул унсурҳои алоқаи пайваст ба шумор мераванд. Воҳидҳои забони мазкур пайвасти ва пайиҳамии калима, инчунин аъзоҳои ҷумларо таъмин менамояд: 1. Манзараҳои дилангези Ўзбекистон ҳамаи сайёҳон ва меҳмононро ба ҳайрат меғузорад. 2. Қорафтодагону беморон ин табибро хеле ситоиш мекунанд. 3. Ватан, ватандӯсти, дастовардҳои истиқлол, инсонии комил, ишқу муҳаббат, башаргарой мавзӯи асосии навиштаҳои аъзои маҳфил аст.

Алоқаи тобъ хоси ибора ва ҷумлаҳои мураккаб мебошад. Бандаки изофӣ (и), пешояндҳои *аз, дар, то, ба, бо* ва пайвандаки тобъкунандаи *ки* воситаи алоқаи онҳо ба шумор меравад: 1. Роҳи мошингард, дар боғи навбунёд, аз дур намоён. 2. Аз оҳанги суханаш маълум буд, ки чизе мепурсад.

Машқи 37. Чумлаҳоро хонед, воситаи алоқаи калима ва аъзоҳои чумларо муайян кунед.

1. Ҳилагару бахилу миннатгузор дохили биҳишт нашавад. 2. Суръати паҳншавии дуду буғи вулқон меафзуд. 3. Мардуми савобталаб бачаи пурзахму хуншорро зуд ба беморхона бурдаанд. 4. Дар дунё қавму қабилаҳои зиёде умр ба сар мебаранд. 5. Оҳанги мусиқӣ, садои мурғон, шилдирроси оби ҷуйборон, ишваи баҳорро тараннум мекунад. 6. Ману волидонам боре ба хонаи рафиқи падарам ба меҳмонӣ рафтем.

Машқи 38. Воситаи алоқаи калима, ибора ва аъзоҳои чумларо муайян кунед. Баъд аз он чумлаи дилхоҳро интиҳоб карда, ба калима ва ибораҳо ҷудо кунед.

1. Фарзандонамон аз рафтору кирдору гуфтори мо ибрат мегиранд. 2. Биноҳои хурду бузург нахуст дар баёзи фикрҳо тарҳрезӣ мешаванд. 3. Дар мавзӯи асрори рӯзгор ва печидагиҳои ҳаёт бузургони адаб Рудаки, Сино, Хайём, Ҳофиз, Бедил ва дигарон низ шеърҳои пурҳикмат доранд. Тарсу ҳарос, дудилағӣ, ғафлату ҷаҳолат, нодониву сустиродағӣ садди пешравиҳост.

Машқи 39. Бо интиҳоб ва қорбасти пайвандҳои *ва* (-у, -ю), аломати вергул, бандҳои изофӣ дар байни калимаҳо ва чумлаҳо мисолҳо нависед.



Машқи 40. Аз рӯи мазмуни расм нақша тартиб диҳед ва дар асоси он иншо нависед. Воситаи алоқаи грамматикӣ калимаву ибораҳоро муайян карда, ба зераш хат кашед.



Машқи 41. Порчаҳои шеърро хонед ва аз рӯи мазмуни он сарлавҳаи баёни менавиштагиатонро, интиҳоб кунед.

Сухандони парварда, пири куҳан
Бияндешад, он гаҳ бигӯяд сухан.

Саъдии Шерозӣ

Забон дар забон ганҷ пардохтам,
В-аз он ҷумла сарҷумлае сохтам.

Низомии Ганҷавӣ

Ҳунар монанди пурмева дарахт аст,
Ҳунар бар одамон яқумра бахт аст.
Бишав соҳибҳунар то метавонӣ,
Ҳунар тиру камону тоҷу тахт аст.

Содиқи Каишрӯдӣ



Саволҳо барои санҷиши дониш:

1. Алоқаи граматикии калимаҳо дар ҷумла бо чанд роҳ ба амал меояд?
2. Пайвандакҳои *ва* (-у, -ю), аломати вергул мавҷудияти кадом алоқаро шаҳодат медиҳанд?
3. Воситаи граматикии алоқаи тобеъ чи ном доранд?



Машқи 42. Калима ва ибораҳои ҷумлаҳоро дар алоҳидагӣ нависед. Воситаи алоқаи граматикиашро муайян кунед.

1. Забондонӣ шахсро бузург ва донишманду тавоно мегардонад. 2. Молу мулк ба вай мерос монд. 3. Мардуми савобҷуви хайрхоҳ ба кумаки вай омаданд. 4. Машшоқону ҳофизони тарабхона бо савту сурудҳои дилнишини худ хотири моро шод, базмамонро обод менамуданд. 5. Шахси маърифатноку маданий бояд забондон бошад.

Дарси 10. ХЕЛИ ҶУМЛАҲО АЗ ҶИҲАТИ ИФОДАИ МАҚСАД

Ҷумла аз ҷиҳати ифодаи мақсад *ҳикоягӣ, саволӣ, хитобӣ* ва *амрӣ* мешавад. Дар охири ин гуна ҷумлаҳо аломатҳои китобатии нуқта (.), савол (?), хитоб (!) гузошта мешавад. Мисол: 1. Падару модарамон солим будани

моро меҳоҳанд. 2. Оё Шумо қоидаҳои ҳаракати роҳро вайрон кардаед? 3. Охир, ба ғайр аз ин ҳам корат аз мӯйи сар бисёр-ку! 4. Руи ҳавлиро рӯб.

Ҷумлаи якум ҳикоягӣ, дуҷуми саволи, сеҷуми хитоби, чаҳоруми амри аст.

Машқи 43. Ҷумлаҳоро аз ҷиҳати ифодаи мақсад ба гуруҳҳо ҷудо карда нависед.

1. Диққати маро таъриху фарҳанги Ўзбекистон ҷалб менамояд. 2. Мактаби мо барин мактаб нест! 3. Мулоқот дар толор барпо гардида будааст-мӣ? 4. Адибон, олимон суханронӣ доштанд, шоирон шеърҳои нави худро қироат карданд. 5. Ҳар вақт ки хоҳед, биёед, нури дида, тоҷи сар!



Машқи 44. Аз рӯи мазмуни қисми дуҷуми ҷадвал доир ба ҷумлаи содда маълумот диҳед.

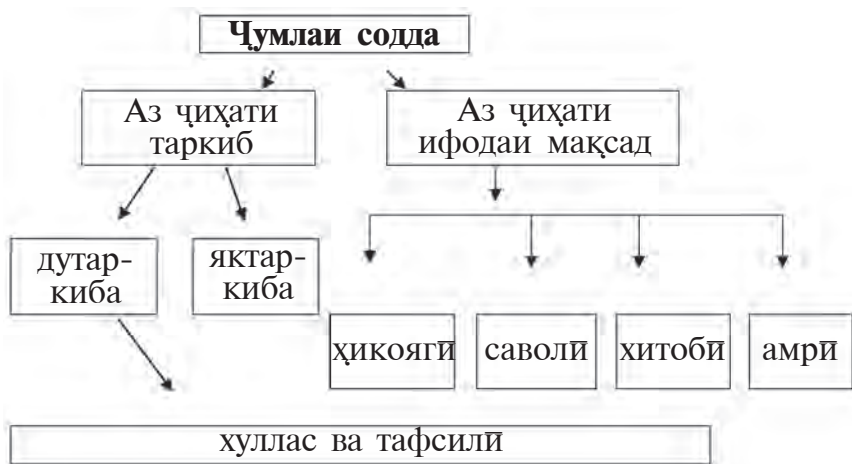

Машқи 45. Доир ба ҷумлаҳои ҳикоягӣ, саволи, хитоби ва амри мисолҳо нависед.



Саволҳо барои санҷиши дониш:

1. Ҷумла аз ҷиҳати ифодаи мақсад чӣ гуна мешавад?
2. Аломатҳои китобатии нуқта, савол, хитоб дар чӣ гуна ҷумлаҳо гузошта мешавад?

Машқи 46. Бо интихоби чумлаҳои ҳикоягӣ, саволи, хитоби ва амри дар мавзӯи «Ўзбекистон — кишвари ободу зебоманзар» матн тартиб диҳед.

Дарси 11. ҶУМЛАИ ҲИКОЯГӢ

Ҷумлае, ки дар бораи амали иҷрошуда ё ин ки иҷрошаванда хабар медиҳад, *ҷумлаи ҳикоягӣ* ном дорад.

Дар ҷумлаҳои соддаи ҳикоягӣ гуянда дар бораи ҳодиса ва предметҳо ҳикоя мекунад: 1. Шахси касбу қораш хубро одамон эҳтиром менамоянд. 2. Сазовори ҳурмати одамон шудан бахти бузургест.

Дар охири ҷумлаи ҳикоягӣ аломати нуқта (.) гузошта мешавад.

Машқи 47. Бо интихоб ва қорбасти ҷумлаҳои ҳикоягӣ бо назардошти расму тасвирҳо матн тартиб диҳед.



Машқи 48. Аз силсилаи мисолҳо ҷумлаҳои ҳикоягиро муайян карда, ба дафтар рӯбардор кунед.

1. Мулоқоти мо бо вай тул нақашид. 2. Соҳаи картошкапарварӣ солҳои охир мелангид. 3. Одамони таъинқардари ёфтед? 4. Ба ин сӯ нигоҳ кун! 5. Шаби торик ҳаёлиҳои гуногун ба гирдобии хеш меқашиданд. 6. Қанӣ, тарбуз гиретон! 7. Моро бо суханони пучу ваъдаҳои хомашон ба доми худ қашидани мешуданд.

Машқи 49. Худуди ҷумлаҳои ҳикоягиро муайян карда, аломати нуқтаро дар ҷойи даркорӣ гузоред.

Ман ҳамроҳи хоҳаронам ба ошпазиву дӯзандагии модарам ёрӣ мерасонам дилам мехост сари кӯҳи баланде баромада бо тамоми овоз хониш бикунам моҳро бо доман пушида нашудааст агар аз таҳти дил ба халқу Ватан хидмат кунед, рӯйи об мебаромадед.



Саволҳои барои санҷиши дониш:

1. Чӣ гуна ҷумлаҳоро ҷумлаи ҳикоягӣ меноманд?
2. Дар охири ҷумлаи ҳикоягӣ чӣ гуна аломати китобати гузошта мешавад?



Машқи 50. Панҷто ҷумлаи ҳикоягӣ нависед.

Намуна: Дандон тамоми умр ба инсон хизмат мекунад.

Дарси 12. ҶУМЛАИ САВОЛӢ

Ҷумлае, ки бо оҳанги пурсиш гуфта мешавад, *ҷумлаи саволӣ* ном дорад.

Дар охири ҷумлаҳои саволӣ аломати савол (?) гузошта мешавад. Хусусияти хоси ҷумлаҳои саволӣ ин аст, ки дар онҳо тааҷҷуб, ҳайрат, шубҳа ва афсӯс, дар шакли савол ифода меёбад.

Машқи 51. Шеърро хонед ва аз рӯйи сарлавҳаи он матни муқоламавӣ тартиб диҳед.

Мард кист?

Мард аст касе, ки назди ёрон
 Аз гуфтани ҳақ намеҳаросад.
 Оинаи бахту зиндагиро
 Аз чангу губор тоза созад.
 Номард касе, ки ӯ ба ҳар ҷо
 Оҳанги ғализро навозад.

Мирсаид Миршакар

Машқи 52. Матнро хонед, мазмунашро баён кунед. Ҷумлаҳои ҳикоягиро ба ҷумлаҳои саволи баргардонда нависед.

Ҳусн ҳусн нест, одоб ҳусн аст

Шаммаҷойи тағи пиёларо ба зери миз, зери палос, кунҷаки хона рехтан аз рӯи одоб нест. Бо дасти равшанолуд, тар, ифлос лаби пиёларо намедоранд. Дар вақти харбуза, тарбуз, тармева хурдан ҷой намедиҳанд. Дар ҳавои сард, пеш аз хоб, шиками гурусна ҷойро бисёр наменӯшанд. Барои хушбӯю хуштаъм шудани ҷой баъзан наъно, заъфарон, зира барин гиёҳҳои илова мекунанд.

Намуна: Шаммаҷойи тағи пиёларо ба зери миз кӣ партофт?

Шаммаҷойи тағи пиёларо зери палос кӣ партофт?

Шаммаҷойи тағи пиёларо ба кунҷаки хона кӣ рехт?



Саволҳои барои санҷиши дониш:

1. Чи гуна ҷумлаҳои ҷумлаҳои саволи меноманд?
2. Дар охири ҷумлаи саволи кадом аломат гузошта мешавад?
3. Фарқияти ҷумлаи саволи аз ҷумлаи ҳикоягӣ дар чист?

Машқи 53. Ҷумлаҳои содае нависед, ки онҳо тааҷҷуб, ҳайрат, шубҳа ва афсӯро ифода карда бошанд.

Дарси 13. ҶУМЛАИ ХИТОБӢ

Ҷумлае, ки фикрро бо ҳиссиёти баланду ҳаяҷон ифода мекунад, *ҷумлаи хитобӣ* номида мешавад:

1. Ҳимояи Ватан вазифаи муқаддаси ҳар як шаҳрванд аст!
2. Ба ҷойе, ки даъват накунанд, наравед, азизон!

Машқи 54. Аз силсилаи мисолҳои ҷумлаҳои хитобиро муайян карда, ба дафтар рӯбардор кунед.

1. Эй Ватани азизи ман, ки модари ҳақиқии ман мебошӣ, зудтар маро ба оғуши марҳамати худ каш! 2. Асбобҳои газию барқиро шабона хомӯш накарда хобидан хавф-

нок аст. 3. Ватан аз остона оғоз мегардад. 4. Шумо барои имтиҳон кардан тайёр-ми? 5. Наврузат муборак, диёри азиз! 6. Ту чаро ин қадар гусса мехури? 7. Марҳамат карда шинетон!

Машқи 55. Матнро хонед, ҷумлаҳои хитоби ва аломатҳои китобатиашро муайян кунед.

Дўстон оинаи якдигаранд

Инсон аз давраи кудакӣ сар карда, дар пайи ҷустуҷуи дўст мешавад. Ниҳоят, шахси ҳамунсу ҳамасрору ҳамсинну солро дўсти худ мешуморад. Ба ӯ рози дил гуфта, аз маслиҳатҳои судманди дўсташ хулосаҳои даркорӣ мебарорад. Бо комёбиҳои худ ва дўсташ мефаҳраду меболад.

Дўстон се тоифа мешаванд: ҷонӣ, забонӣ, нонӣ. Аз дўсти забонӣ ва нонӣ бояд эҳтиёт бошед! Дўсти ҷониро бо меҳр парваред! Зеро дўсти ҷонӣ, агар лозим бошад, ба рои дўст ҷонашро дарег намедорад.

Дўстон оинаи якдигаранд! Донишомӯзони гиромӣ, интиҳоби дўсти ҷониро пеша кунед! Дар рӯзҳои душворӣ, тирабахтӣ, хурсандӣ ба ҳамдигар ёрирасон бошед! Нуқсу иллатҳои рафтору гуфтор, хӯ ва атворатонро ба ҳамдигар гуфта, баҳри ислоҳи он кӯшиш кунед! Ҳақ ба ҷониби Шайх Саъдист, ки дар ин хусус гуфтаанд:

Дило, ёрон се қисманд, ар бидонӣ,
Забонианду нонианду ҷонӣ.
Ба нонӣ нон бидеҳ, аз дар биронаш,
Навозиш кун ба ёрони забонӣ.
Валекин ёри ҷониро ниғаҳ дор,
Ба ҷонаш ҷон бидеҳ, гар метавонӣ.



Саволҳои барои санҷиши дониш:

1. Чӣ гуна ҷумлаҳоро ҷумлаҳои хитоби меноманд?
2. Дар ҷумлаҳои хитоби фикр чӣ гуна ифода меёбад?

Машқи 56. Панҷто ҷумлаи хитобӣ нависед.

Намуна: Хушбахт бошед, ҳамеша ба шумо омад ёр бод!

Дарси 14. ҶУМЛАИ АМРӢ

Ҷумлае, ки майл, хоҳиш, ният, орзу, водоркунӣ, фармон, илтимос ва монанди инҳоро ифода карда, бештар ба шунаванда — шахси дуюми танҳо ва ҷамъ нигаронида шудааст, *ҷумлаи амрӣ* номида мешавад.

Мисол: 1. Кушед, то ки рафторатон, гуфторатон, кирдоратон нек бошад. 2. Об хӯри, ҷуйбор тоза кун.

Хабари ҷумлаҳои амрӣ одатан ба воситаи сифаи амрӣ ифода меёбад.

Ҷумлаҳои амрӣ ба ҷумлаҳои хитобӣ хеле наздиканд. Фарқи онҳо бештар ба мазмуну мундариҷа-ашон вобастагӣ дорад.

Машқи 57. Ҷумлаҳоро аз ҷиҳати ифодаи мақсад ба гуруҳҳо ҷудо карда нависед.

1. Китобро ҳамчун нон ҳурмат кунед ва онро дӯст доред.
2. Дорои нуқтаи назари худ бош!
3. Агар илоҷ ёбед, ҳеч гоҳ танҳо хӯрок нахӯред.
4. Тозагию покизагии кас гарави саломатии уст.
5. Кам бихуру гама махур.
6. Кабутаре ба доми сайёд афтод.



Машқи 58. Ба ифодаи кадом маъни омадани ҷумлаҳои амрӣ-ро муайян кунед.

1. Аз миннат тарсу аз меҳнат натарс.
2. Меҳнат куну тоҷи сари ҳама бош.
3. Вазифаҳои хонагиатро дар вақташ иҷро кун.
4. Шумо аз дигарон ақиб намонед.
5. Истед, сабр кунед!
6. Ба болои сухта намақоб мапош!

Машқи 59. Порчаи шеърро хонед, мазмунашро маънидод кунед. Бо интиҳоби ҷумлаҳои амрӣ матни хурдакак тартиб диҳед.

Худ бувад илм бо амал пайваст,
Ки садо барнахезад аз як даст.

... Солҳо илми хат агар хонӣ,
 Хушнависи ба илм натвонӣ.
 Машқу таълим ҳар ду мебояд,
 В-ар яке нест, хат нақу н-ояд.

Камолитдин Биноӣ

Машқи 60. Ба ҷойи нуқта калимаҳои мувофиқро гузошта, ҷумлаҳои амриро дар шакли пурра ба дафтар нависед.

1. Ту ин китобро ... 2. Хар пагоҳ варзиш ... 3. Агар боз савол дори, ... , аз мо ҷавоб ... 4. Ба маҳфили «Забоншиносони ҷавон» иштирок ...

Калимаҳо барои истифода: хон!, кун, бипурс, бигир.

Машқи 61. Ҷумлаҳои зеринро бо оҳанги савол, хитоб, амр ва ҳикоя хонед.

1. Муаллим омад. Шеърҳоямро нишон медиҳам.
2. Барф меборад. Одами барфӣ месозем.
3. Ҷавоби чистонро ёфтам.

Саволҳо барои санҷиши дониш:



1. Чӣ гуна ҷумлаҳоро ҷумлаи амрӣ меноманд?
2. Ҷумлаҳои амрӣ ба ифодаи чӣ гуна мақсад ва матлаб меоянд?
3. Хабарӣ ҷумлаҳои амрӣ, одатан, ба воситаи кадом сифаи феъл ифода меёбад?



Машқи 62. Порчаи шеърро хонед ва аз рӯи мазмуни он фикратонро баён кунед. Бо интиҳоб ва қорбасти ҷумлаҳои амрӣ дар мавзӯи «*Ростқавлу ростгӯ бош!*» матн тартиб диҳед.

Ростии хеш кас ниҳон накард,
 Бо сухани рост кас зиён накард.

Агар хоҳӣ нақу бошӣ, нақу бош,
 Ҳамеша ростқавлу ростгӯ бош.

Дарси 15. АЪЗОҶОИ ҶУМЛА

Мубтадо, хабар, муайянкунанда, пуркунанда, ҳол **аъзоҳои ҷумла** ба шумор мераванд. Аъзоҳои ҷумла ба гуруҳи сараъзо ва аъзоҳои пайрав ҷудо мешаванд. Мубтадо ва хабар — *сараъзо*, муайянкунанда, пуркунанда, ҳол — *аъзоҳои пайрав* ба шумор мераванд. Ҳар як аъзои ҷумла аломатҳои шартии худро дорад. Аломати шартии мубтадо як хати рост (_____), хабар ду хати рост (=====), муайянкунанда хати мавҷнок (~~~~~), пуркунанда тире-тире (_ _ _ _), ҳол тирею нуқта (_..._...) мебошад. Дар вақти таҳлили наҳви аз аъзоҳои ҷумла аввалин шуда хабар муайян карда мешавад. Баъд аз он мубтадо ва дигар аъзоҳои ҷумла.

Машқи 63. Мубтадо ва хабари ҷумлаҳоро бо аломатҳои шартии муайян кунед.

1. Пеши чашмамо пардаи сиёҳ фаро гирифта буд.
2. Дар ҳараки ҳавлии беморхона, рӯбарӯи дарвоза менишастам.
3. Суханони он зан бароям болу пар бахшида буданд.
4. Мӯйҳояш сафед, рӯяш пурожанг шудааст.

Машқи 64. Аъзоҳои пайрави ҷумларо муайян кунед.

1. Ашк рухсараҳоямро мешуст.
2. Суруди миллии мамлакатамон садо дод. Аз кӯмак ба дигарон дилат болида мегашт.
3. Роҳгузарон бо рағбати тамои ба ҳаракатҳояш менигаристанд.
4. Замин дар атрофи тири худ давр мезанад.

Машқи 65. Сараъзоҳои ҷумларо муайян кунед.

1. Дар овони ҷавонӣ ҳар чизи нав зуд қабул карда мешавад.
2. Саҳни мактаб гулзори тоқзор буд.
3. Дар дили онҳо орзуҳои нав ба нав пайдо мешавад.
4. Дар ҳавои савту сурудаш пиру ҷавон дастафшону пойафшон мерақсиданд.
5. Духтурон барои ҳаёти ояндаи кудак мубориза бурданд.

Машқи 66. Аз рӯйи қадвал доир ба аъзоҳои ҷумла маълумот диҳед.

Аъзоҳои ҷумла		
Сараъзоҳои ҷумла		
Мубтадо		Хабар
Аломатҳои шартӣ		
(як хати рост) <u> </u>		(ду хати рост) <u> </u>
Саволҳо		
ки? киҳо? чи? чиҳо?		чи кор мекунад? чи шуд? чи мешавад?
Аъзоҳои пайрави ҷумла		
Муайянкунанда	Пуркунанда	Ҳол
Аломатҳои шартӣ		
(хати мавҷнок) <u> </u>	(тире-тире) <u> </u>	(тирею нуқта) <u> </u>
Саволҳо		
чи хел? чи гуна? кадом? чанд?	чи? ки? киро? чиро? ба чи? аз ки?	чи тавр? кай? дар кучо? аз кучо? барои чи? то кучо?
Ҷойи сараъзо ва аъзоҳои пайрави ҷумла		
аввал	мобайн	охир



Саволҳо барои санҷиши дониш:

1. Мубтадо, хабар, муайянкунанда, пуркунанда, ҳол чи ба шумор мераванд?
2. Сараъзоҳои ҷумла кадомҳоянд?
3. Аъзоҳои пайрави ҷумла кадомҳоянд?
4. Дар вақти таҳлили наҳви аз аъзоҳои ҷумла кадоме аввалин муайян карда мешавад?



Машқи 67. Панҷто ҷумла нависед, сараъзо ва аъзои пайравашро муайян кунед.

Дарси 16. МУБТАДО

Мубтадо сараъзои ҷумлаест, ки амал, ҳолат ва ё аломати дар ҷумла ифодаёфта ба он тааллуқ дорад.

Мубтадо ба саволҳои *кӣ? кӣҳо? чӣ? чӣҳо?* ҷавоб мешавад. Он бештар бо исму ҷонишин ифода меёбад.

Машқи 68. Бо кадом ҳиссаҳои нутқ ифода ёфтани мубтадоро муайян кунед ва ба зераш хат кашед.

1. Савсан худро танҳо ҳис мекард. 2. Онҳо дар назди дастархон нишастанд. 3. Бист ба чор бебақия мерасад. 4. Шунидан кай бувад монанди дидан? 5. Бинанда онро як ҷуби оддӣ гумон мекард.

Машқи 69. Ҷумлаҳое нависед, ки мубтадояш ба саволҳои *кӣ? кӣҳо? чӣ? чӣҳо?* ҷавоб шуда бошад.



Машқи 70. Мубтадоҳоро бо назардошти намуна таҳлил кунед.

1. Ўзбекистон кишвари дорои таърихи гани ва мероси бузурги фарҳангӣ мебошад. 2. \bar{U} аз хурдсоли ба фанни математика шавқу ҳавас ва рағбати беандоза дошт. 3. Духтарони дидадори аз таҷрибаи дигарон баҳравар мегардиданд. 4. Падари нонпазаш ҳар рӯз бо худ бозича ё шириние меовард. 5. Онҳо бо косибӣ, ҳунармандӣ ва тиҷорат машғул буданд.

Тартиби таҳлили наҳвии мубтадо

1. Муайян кардани мубтадо.
2. Номбар кардани ба кадом савол ҷавоб шудани мубтадо.
3. Аниқ кардани бо кадом ҳиссаи нутқ ифодаёбии мубтадо.

Мисол: Онҳо сояи якдигарро аз девор метарошиданд.

Намунаи таҳлили даҳонӣ:

«Онҳо» мубтадо аст. Ба саволи киҳо? ҷавоб мешавад. Мубтадо бо ҷонишин ифода ёфтааст.

Намунаи таҳлили хаттӣ:

киҳо? чиро? аз чи? чи кор мекарданд?
Онҳо сояи якдигарро аз девор метарошиданд.



Саволҳо барои санҷиши дониш:

1. Мубтадо чист?
2. Мубтадо ба кадом саволҳо ҷавоб мешавад?
3. Мубтадо бештар бо кадом ҳиссаҳои нутқ ифода меёбад?

Машқи 71. Дар мавзӯи «*Орзуи ман*» матн тартиб диҳед. Сето ҷумлаи дилхоҳро интиҳоб карда, бо кадом ҳиссаи нутқ ифода ёфтани мубтадоро муайян кунед.

Дарси 17. ХАБАР

Хабар сараъзои ҷумла буда, амал, ҳолат ва ё аломати мубтадоро мефаҳмонад: Дар чаҳор сӯи боғ савту садои рангоранг ба фалак печид.

Хабар ба саволҳои *чи кор мекунад? чи шуд? чи хел аст? кист? чист?* ва ғайра ҷавоб мешавад.

Хабар бо феъл ва дигар ҳиссаҳои нутқ ифода меёбад. Агар хабар бо феъл ифода гардида бошад, онро *хабарӣ феълӣ* меноманд: Манзараҳои дилангези Ўзбекистон ҳамаи сайёҳон ва меҳмононро ба ҳайрат мегузорад.

Агар хабар бо дигар ҳиссаҳои нутқ ифода ёфта бошад, *хабарӣ номӣ* меноманд: Ҳусни маъниро бо ҳусни баён зоҳир намудан маданияти суҳан аст.

Машқи 72. Хабарӣ ҷумлаҳоро муайян кунед.

1. Ман духтари озоди сарзамини озодам.
2. Бӯи муаттари гулу буттаҳои шабнамзада ба димоғ зад.
3. Барфи хушк зери пойи онҳо ғарч-ғарч садо медод.

Машқи 73. Чумлаҳое нависед, ки хабараш ба саволҳои *чӣ кор мекунад? чӣ шуд? чӣ хел аст? кист? чист?* ҷавоб шавад.

Машқи 74. Матнро хонед, фикратонро аз рӯи мазмуни он баён кунед. Сето чумлаи дилхоҳро интиҳоб карда, хабарашро номбар кунед.

Некӣ мегардад

— Аз дастат ояд, ба ҳама некӣ кун, писарам, — насиҳат кард кампир ба писараш, ки диниякак аз Руссия омада буд. Ман як ҳафта пеш дар беморхонаи шаҳр будаму ба сайри кучаҳо баромадам. Дар роҳ нафаскашиам мушқил шуда, ба курсии сари роҳ нишастам, ки камтар қоматамро рост кунам. Ҳамин дам як бача омада, маро аз дастам дошта, ба ошхона бурд. Чою таом гирифт. Ҳар ду тановул кардем. Бечора модараш мурда будааст, маро дида...

Аз ин нағзии вай, аз муомилаи хубу меҳрубониаш хеле ба худ омадам. Нағзи нағз-дия...

Писарак гапҳои модарашро шунида, ёдаш омад, ки як ҳафта пеш вай ҳам дар Руссия ба кампиреке дилсӯзиву меҳрубони карда буд. Вай дар бозор бо чашмони маҳзуну умедвор гаштани пиразанеро дида, чашмаи раҳмаш ба ҷӯш омад, шояд пул надошта бошад, бечора...

Ва аз зардолуву мавизу чормағзҳои фурухтаистодааш кам-кам ба коғазҳои печонида ба кампир дод, ба набераҳо тухфа. Ва ҳоло ҳозир аз дилаш гузафт: некӣ дар ҳақиқат, як рӯз не, як рӯз мегаштааст (*Аз рӯзномаи «Овози тоҷик», эҷоди А. Маҳмуд.*)

Машқи 75. Хабарӣ чумлаҳоро мисли намуна таҳлил кунед.

1. Шаби ситоратоб даромад. 2. Мамлакати мо хеле бузург аст. 3. Боди сарду саҳт мевазид. 4. Овозаи шоири ва мутрибиаш ба атрофи олам паҳн гашт.

Тартиби таҳлили наҳвии хабар

1. Муайян кардани хабари чумла.
2. Номбар кардани ба кадом савол ҷавоб шудани хабар.

3. Аниқ кардани бо кадом ҳиссаи нутқ ифодаёбии хабар.

Мисол: Дар чойчуш об мечушид.

Намунаи таҳлили даҳонӣ:

«Мечушид» хабари чумла аст. Ба саволи чи кор мекард? ҷавоб мешавад. Хабар бо феъл ифода ёфтааст.

Намунаи таҳлили хаттӣ:

дар чи?	чи?	чи кор мекард?
<u>Дар</u>	<u>чойчуш</u>	<u>об</u>
		<u>мучушид.</u>



Саволҳо барои санҷиши дониш:

1. Хабар чист?
2. Хабар ба кадом саволҳо ҷавоб мешавад?
3. Чи гуна хабарҳоро хабари феъли меноманд?
4. Хабарии номии бо кадом ҳиссаҳои нутқ ифода меёбад?

Машқи 76. Чумлаҳое нависед, ки хабарии он бо феъл ва дигар ҳиссаҳои нутқ ифода ёфта бошад.

Дарси 18. МУАЙЯНКУНАНДА

Муайянкунанда аъзои пайрави чумла буда, предметро аз ягон ҷиҳат муайян мекунад ва ба саволҳои *чӣ гуна? чӣ хел? кадом? аз он кӣ? чанд? чандум?* ҷавоб мешавад.

Муайянкунанда бо муайяншаванда аксар бо бандакӣ изофӣ ва бе бандакӣ изофӣ ҳам алоқаманд мешавад. **Мисол:** 1. Ҳавои гарми осмони абрнок дар дил заъф падида меовард. 2. Нағзтарин одамҳо ҳам баъзе хислатҳои аҷиб ва номафҳум доранд.

Муайянкунанда дар таркиби сараъзо ва аъзои пайрави чумла меояд.

Машқи 77. Ба зерии муайянкунанда хат кашед ва ба кадом саволҳо ҷавоб шуданаширо гуед.

1. Бечора модари фирефташуда зориву тавалло карда оби дидагонашро резонд. 2. Ҳамаи инҳо одамони меҳнатдуст, хоксор ва соҳиби фазлу камол буданд.

Машқи 78. Чумлаҳое нависед, ки муайянкунандаи он ба саволҳои **чӣ гуна? чӣ хел? кадом? аз он кӣ? чанд? чандум?** ҷавоб шавад.

Машқи 79. Аз рӯйи нақша чумлаҳо тартиб диҳед.

1. _____ ~~~~~ = = = = .
2. _____ - - - - - ~~~~~ = = = = .
3. _____ = = = = = .
4. ~~~~~ - - - - - = = = = = .

Машқи 80. Муайянкунандаҳоро мисли намуна таҳлил кунед.

1. Шамоли форам мевазид. 2. Дар кӯҳсор борони сел борид. 3. Аз чашмони батамкину зирак, аз ҷабини васеъ ва чеҳраи нарму назаррабои у меҳру шафқат бармеомад.

Тартиби таҳлили наҳви муайянкунанда

1. Дарёфт намудани муайянкунанда.
2. Ба кадом савол ҷавоб шудани муайянкунандаро номбар кардан.
3. Бо кадом ҳиссаи нутқ ифодаёбии муайянкунандаро аниқ кардан.

Мисол: Шахси баодоб ҳама ҷо бологузар аст.

Намунаи таҳлили даҳонӣ:

«Баодоб» муайянкунанда аст. Он ба саволи кадом? ҷавоб мешавад. Бо сифат ифода ёфтааст.

Намунаи таҳлили хаттӣ:

ки?	кадом?	дар кучо?	чи хел аст?
<u>Шахси</u>	<u>баодоб</u>	<u>ҳама ҷо</u>	<u>бологузар аст.</u>



Саволҳо барои санчиши дониш:

1. Муайянкунанда чист?
2. Муайянкунанда ба кадом саволҳо ҷавоб мешавад?
3. Воҳиди забоние, ки муайянкунандаву муайяншавандаро бо ҳам васл мекунад, чӣ ном дорад?

Машқи 81. Чумлаҳое нависед, ки муайянкунанда ва муайяншавандаҳои он бо бандаки изофи (и) ва бе он таркиб ёфта бошад.

Дарси 19. ПУРКУНАНДА

Предмете, ки таъсиру ҳаракати амал ба он гузашта-аст, *пуркунанда* номида мешавад.

Пуркунанда ба саволҳои *кӣ? чӣ? киро? чиро? ба кӣ? ба чӣ? аз кӣ? аз чӣ? дар кӣ? дар чӣ? дар бораи чӣ?* ва ғайра ҷавоб мешавад.

Пуркунанда ба хабар тобеъ аст ва амали хабар ба пуркунанда мегузарад. *Мисол:* Хонаи мардумро (*киро?*) чароғ равшан мекунад. \bar{U} дар дил (*дар чӣ?*) орзу (*чӣ?*) мепарварид.

Машқи 82. Пуркунандаи чумлаҳоро муайян кунед ва ба зераш хат кашед.

1. Румолча гирифта, оби чашмашро пок кард. 2. Ревочу пиёзи анзур, бодому писта, дулонаю чормағз ва гуштҳои паррандаю чаррандаҳоро мекашонд. 3. Ошпазҳои соҳибтаҷриба суманак, ҳалиса, самбӯсаҳои алафин тайёр мекунанд. Модар писарро аз раъйаш нагардонд. (*3. Ҳасанзода*)

Машқи 83. Ба кадом савол ҷавоб шудани пуркунандаҳоро номбар кунед.

1. Фатҳи коинот чашмаи илҳоми ўро борҳо ба ҷуш оварда буд. 2. Баъд аз изҳори орзу ҳар ду оҳи пурдарде бароварданд.



Машқи 84. Пандҳоро хонед ва бо корбасти пурқунанда дар мавзуи «Пурхӯрӣ — зиёни тандурустӣ» фикратонро баён кунед.

Тандурустӣ агар ҳавас бошад,
Андаке аз таом бас бошад.

Кам хӯрди, бурди,
Пур хӯрди, мурди.

Пур хӯрдию дам карди,
Умри худро кам карди.



Машқи 85. Пурқунандаи ҷумлаҳоро мисли мисоли намуна таҳлил кунед.

1. Кайфияташ вайрон шуда дар чашмонаш ашк халқа зад. 2. Ӯ ҳар калимаро дар тарозуи ақл бармекашад. 3. Рӯзе аз рӯзҳо бо он дӯстам дар лаби ҳавз саёҳат карда мегаштем.

Тартиби таҳлили наҳвии пурқунанда

1. Муайян кардани пурқунанда.
2. Номбар кардани ба кадом савол ҷавоб шудани пурқунанда.
3. Аниқ кардани ҷойи пурқунанда дар ҷумла.

Мисол: Вай аз бахти худ шод аст.

Намунаи таҳлили даҳонӣ:

«Аз бахти худ» пурқунандаи ҷумла мебошад. Ба саволи аз чӣ? ҷавоб мешавад. Пурқунанда пеш аз хабари ҷумла омадааст.

Намунаи таҳлили хаттӣ:

кӣ? аз чӣ? чӣ гуна аст?

Вай аз бахти худ шод аст



Саволҳо барои санҷиши дониш:

1. Пурқунанда чист?
2. Пурқунанда ба кадом саволҳо ҷавоб мешавад?
3. Пурқунанда ба кадом аъзои ҷумла тобеъ мешавад?



Машқи 86. Чумлаҳое нависед, ки пуркунандаҳояш ба саволҳои киро? чиро? ба кӣ? ба чи? ҷавоб шавад.

Дарси 20. ҲОЛ

Аъзои пайрави чумла, ки тарз, замон, макон, сабаб, мақсад ва ҳолатҳои дигари воқеъ шудани амалро мефаҳмонад, **ҳол** номида мешавад.

Ҳол ба саволҳои *чӣ тавр? кай? дар куҷо? аз куҷо? то куҷо? чаро? аз чӣ сабаб? бо чӣ мақсад? барои чӣ? чӣ қадар?* ва ғайра ҷавоб мешавад.

Ҳол ба хабар тобеъ буда, он ба воситаи пешояндҳои *аз, ба, бе, дар, то* алоқаманд мегардад. Мисол: 1. Дар кишвари мо навъҳои нарм ва сахти гандум кишт мешаванд. 2. Ҳар рӯзу ҳар соат дostonҳои тозабатокаи қаҳрамони ва паҳлавони ба вучуд меоянд.

Машқи 87. Чумлаҳоро хонед ва ба зери ҳол хат кашед.

1. Устуро барои таъмири хона даъват намуданд. 2. Мӯйи ӯ мисли пахта сап-сафед шуд. 3. Заминро баробари қади худаш кофт. 4. Дар мамлакати мо шабу рӯз кор мечушад. 5. Дар боғи мактаб гулҳои рангоранг сабзидааст. 6. Ба сабаби камтаҷрибагӣ масъаларо ҳал карда натавонист. 7. Табиат сарзамини моро гӯё чун намоишгоҳи азими ҳамаи намуди кӯҳҳо офаридааст.



Машқи 88. Ҳол ва ҳелҳои онро ба дафтар рӯбардор кунед.

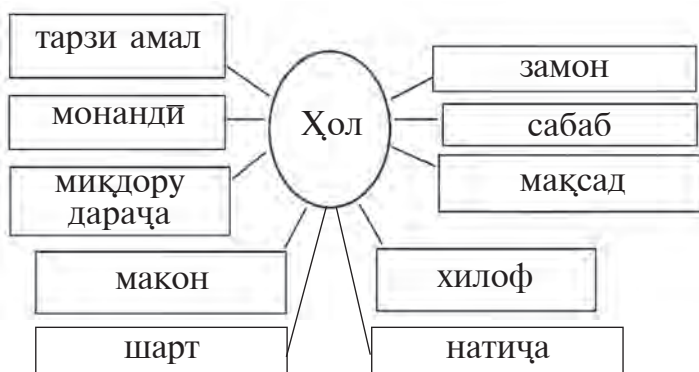

Машқи 89. Ба кадом савол ҷавоб шудани ҳоли ҷумлаҳоро гуед.

1. Дар остона пой кӯфта ё нидое бароварда уро аз омадани худ огоҳ мекарданд. 2. Дар ҷойхона ва дӯконхонаҳо шамъҳои калон месӯхт. 3. Аз камоли маъюси ва ноумеди дар дарёи андуҳ ва андеша фуру рафта, чун гарқшудагон дар об аз худ беҳабар роҳ мерафт. 4. Ў қасдан ё ин ки саҳван он корро вайрон карда мефиристонанд. 5. Охир, китобхонӣ ё тамошои кино рӯздармиён ҳар чӣ ҳам бошад, касеро мисли хурсандию ҳаловат ё ташвишу тарадуду хонаву ҷойи худ банд карда наметавонанд.

Машқи 90. Ҳоли ҷумлаҳоро мисли мисоли намуна таҳлил кунед.

1. Ҳозирон дигар худро дошта натавониста хандиданд.
2. Духтурон барои ҳаёти ояндаи кудак мубориза бурданд.
3. Байни мо аз замин то осмон фарқ ҳаст. 4. Торики ба атроф мӯҳри сиёҳи худро пахш мекард.

Тартиби таҳлили наҳви ҳол

1. Муайян кардани ҳол.
2. Номбар кардани ба кадом савол ҷавоб шудани ҳол.

Мисол: Ў тез-тез қадам монда, ба хона даромад.

Намунаи таҳлили даҳонӣ:

«Тез-тез қадам монда» ҳоли ҷумла мебошад. Ба саволи чӣ тарз? ҷавоб мешавад.

Намунаи таҳлили хаттӣ:

ки?	чи тарз?	ба кучо?	чи кор кард?
<u>Ў</u>	<u>тез-тез қадам монда</u>	<u>ба хона</u>	<u>даромад</u>



Саволҳои барои санҷиши дониш:

1. Ҳол чист?
2. Ҳол ба кадом саволҳои ҷавоб мешавад?

3. Кадом хели ҳолро медонед?
4. Ҳол бештар ба кадом аъзои чумла тобеъ мешавад?



Машқи 91. Чумлаҳое нависед, ки ҳол ба саволҳои *чӣ тавр?* *кай?* *дар кучо?* *аз кучо?* ҷавоб шавад.

Намуна: Дар майдон (дар кучо?) навои дилкаш садо медиҳад.

Дарси 21. ЧУМЛАҲОИ ХУЛЛАС ВА ТАФСИЛӢ

Чумлаи соддае, ки танҳо аз мубтадою хабар таркиб ёфтаст, *чумлаи хуллас* ном дорад: Гул сабзидааст. Нон пухт. Дарс сар шуд.

Чумлае, ки ба ғайр аз сараъзоҳо аъзоҳои пайрав дорад, *чумлаи тафсилӣ* ном дорад: Гули коштаамон сабзидааст. Гули дар майдони ҳавлӣ коштаамон сабзидааст. Нонро модарам пухт. Дарси ҷугрофия сар шуд.

Машқи 92. Чумлаҳои соддаи хуллас ва тафсилро дар алоҳидаги нависед.

Борон борид. Борон бошиддат борид. Борони найсон бошиддат борид. Мо дӯст медорем. Мо Ватанро дӯст медорем. Мо Ватани азизамонро дӯст медорем. Ман хондам. Ман китобро хондам. Ман китоби шавқовар хондам.



Машқи 93. Чумлаҳоро хонед ва ба воситаи кадом аъзои чумла тафсил ёфтани онҳоро номбар кунед.

I. Офтоб мепошад.

1. Офтоб нур мепошад.
2. Офтоби баҳор нур мепошад.
3. Офтоби баҳор ба гирду атроф нур мепошад.

II. Оҳиста-оҳиста меравем.

- Оҳиста-оҳиста роҳ меравем.
 Оҳиста-оҳиста сӯйи роҳ меравем.
 Оҳиста-оҳиста сӯйи роҳи калон меравем.

Ман оҳиста-оҳиста сўйи роҳи калон меравам.
 Ман оҳиста-оҳиста сўйи роҳи калони деҳа меравам.
 Ман оҳиста-оҳиста сўйи роҳи калони деҳа бо дўстам
 меравам.

Машқи 94. Чумлаҳои соддаи хулласро ба чумлаҳои соддаи тафсилии табдил дода нависед.

1. Ман меравам.
2. Барги дарахтон рехтааст.



Саволҳо барои санчиши дониш:

1. Чи гуна чумлаҳоро чумлаи хуллас меноманд?
2. Чумлаҳои соддаи аз сараъзо ва аъзои пайрав таркибёфта чи ном дорад?
3. Фарқият ва умумияти чумлаҳои соддаи хуллас ва тафсилии дар чист?

Машқи 95. Сетой чумлаи соддаи хуллас ва тафсилии нависед.

Намуна: Шамол мевазид.

Шамоли фораи мевазид.

Шамоли фораи баҳор мевазид.

Шамоли фораи баҳор дар нисфирӯзи мевазид.

Дарси 22. ЧУМЛАҲОИ СОДДАИ ЯКТАРКИБА

Чумлаи соддае, ки танҳо аз як сараъзо (мубтадо ё хабар) таркиб ёфтааст, *чумлаи соддаи яктаркиба* номида мешавад. Мисол: 1. Маро дида ба поён фурумад. 2. Бо роҳи қачу қилеб сўйи манзиле равон мешавем.

Машқи 96. Сараъзои чумлаҳои соддаи яктаркибаро муайян кунед.

1. Ҳамроҳи устод дар сояи зардолуи бузург қарор гирифтём.
2. Гушҳоро ба ихтиёри одами донишманд додем.
3. Дар мактаби деҳаҳои Сариканда, Ровон, Қалъаи Боло аз сидқи дил қор қард.
4. Дар лаби ҷуйчаи обаш шаффоф нишастём.

Машқи 97. Шахсу шумораи ҷумлаҳои содаи яктаркибаро номбар кунед.

1. Хомӯширо афзал дониستم.
2. Гузаштаамро ба хотир овардӣ.
3. Дигар тоқати ҳасрати туро шунидан надорам.
4. Одамонро аз чанголи марг наҷот медиҳӣ.



Машқи 98. Ҷумлаҳои содаи яктаркибаро ба ҷумлаҳои содаи дутаркиба баргардонда нависед.

Шабона бемору бемадор шудам. Аз овони хурдсолӣ дардил ба овозхонӣ майлу рағбате доштам. Сурудҳои классикиамонро мижа ба ҳам назада гуш мекунам. Каму беш аз хӯрок истеъмол кардем. Фикри ӯро тасдиқ кардам.



Саволҳои барои санҷиши дониш:

1. Чи гуна ҷумлаҳои содаи яктаркиба меноманд?
2. Фарқи ҷумлаҳои содаи яктаркиба аз дутаркиба дар чист?
3. Аз рӯи бандакҳои феъли ва хабарии ҷумлаҳои содаи яктаркиба кадом аъзои ҷумла муайян карда мешавад?

Машқи 99. Панҷто ҷумлаи содаи яктаркиба нависед. Ба зери хабар хат кашед ва саволҳои ҷумла муайян кунед.

чи кор мекард?

Намуна: Барои мардуми деҳа дару тиреза месохт.

Дарси 23. ҶУМЛАҲОИ ЧИДААЪЗО

Аъзоҳои ҷумла — мубтадо, хабар, муайянкунанда, пуркунанда, ҳол дар як ҷумла дуто ё зиёдтар бошанд, аъзои чидаро ташкил медиҳанд.

Аъзоҳои чидаро пайдарпай воқеъ гашта, ба саволи ягона ҷавоб мешаванд: Вай ба гирду атроф, ба заминро осмон (ба куҷо?) нигоҳ кард.

Машқи 100. Ҷумлаҳои чидаро муайян намуда, ба дафтар рубардор кунед.

1. Ситорагон бо дурахшандагии худ ба ҷаҳон равшани медоданд. 2. Аз хурданиҳо нон ва мавиз, қандалот ва печак, писта ва бодом, ғулинг ва санҷид, шўрбо, палав, харбуза ва ангур ба навбат дастархонро зинат медоданд.

Машқи 101. Аъзоҳои чидаи ҷумлаҳои зеро муайян кунед.

1. Дар миёнаи майдонҳои гандумкорӣ, ҷавкорӣ, зағир ва кунҷидкорӣ пайколҳои пахта ва ғуза зинати нав ва зебои тоза меод. 2. Аз байни деҳаи мо роҳи васеъ ва рост мегузарад. 3. Даштҳо, дараҳо, роҳҳо, кучаҳо, бомҳо, теппаҳо, ҳама ҷо пур аз барф бошад ҳам, ҳавлии васеи Полвон-Арабро руфта тоза карда буданд.

Машқи 102. Савол ва воситаи алоқаи мубтадою хабари чидаро муайян кунед.

1. Дар атрофи гулхан Рузи, Сафарғулом, Қулмурод, Комил, Юсуф дастҳои худро гарм карда менишастанд. 2. Ғусфандон, бузон, баррагон ва бузғолагон ба хобгоҳи худ даромада осуда хобида буданд. 3. Мо мешунавем, меконем ва менависем. 4. Кучаю бозор, одаму олам ҳам ба назарам нағзу дилрабо менамуданд.

Машқи 103. Аъзоҳои пайрави чидаро муайян кунед.

1. Хома ва гиёҳҳои регии саланг, шўра, шутурхор, кавар, кавора, явшон манзараҳои табиӣ он биёбонанд. 2. Ҳар кадом як порча заминро бо каланд гардонда гандум, ҷав, арзан, мош, ё ин ки харбуза ва тарбуз мекориданд. 3. Ғусфандони дар қўра буда бедор шуда аз ҷояшон хеста маънос зада ҳаракат мекарданд. 4. Дар ин бозӣ у ё мебурд ё бой меод.



Саволҳои барои санҷиши дониш:

1. Чӣ гуна ҷумлаҳоро ҷумлаҳои чидааъзо меноманд?
2. Фарқи ҷумлаҳои чидааъзо аз ҷумлаҳои ғайричидааъзо дар чист?
3. Аъзоҳои чида ба чӣ гуна саволҳои ҷавоб мешаванд?

Машқи 104. Бо интиҳоб ва корбасти аъзоҳои ҷумла ҷумлаҳои чидааъзо тартиб диҳед.

Намуна: Дар майдони олузор, дар зери дарахтони олу, ба рӯи сабза ва себаргаҳо занон ва духтарон ба шакли нимдоира якзону қатор шуда нишастанд.

Дарси 24. ҶУМЛАҲОИ ЧИДААЪЗОИ ПАЙВАНДАҚДОР

Пайвандақҳои *ва* (-у, -ю, -ву) воситаи алоқаи аъзоҳои чида ба шумор мераванд.

Агар дар байни аъзоҳои чидаи ҷумла пайвандақҳои *ва* (-у, -ю, -ву) оянд, вергул гузошта намешавад.

Машқи 105. Воситаҳои алоқаи аъзоҳои чидаи машқи зеринро муайян кунед.

1. Саҳро бесадо ва сокит, дунё ором ва хомуш буд. 2. Дар рӯи дастархон нон ва лаълии чоршарбат гузошта шуд. 3. Анор ва анҷир аз навда афзоиш меёбанд. 4. Гусфандҳо дар марғзори чарогоҳҳои кӯҳу дашт дар рамаҳо парвариш карда мешаванд. 5. Ба падару модарат салом гӯй.

Машқи 106. Аъзоҳои чида ва воситаи алоқаи онҳоро номбар кунед.

1. Дар канори куча ва хиёбонҳо дарахтҳои аз қабилӣ чинор, бед, тус, булут, заранг, сафедор месабзанд. 2. Тухми тарбуз, харбуза ва ҳандалак моҳи март кошта мешавад. 3. Дар вилоятҳои Фарғона, Намангон ва Бухоро заводҳои азнавкоркарди нафт ҳастанд. 4. Шулха ва кунҷора барои ҳайвоноти хонагӣ ғизои серӣ ба ҳисоб мераванд. 5. Падару писар дар як ҷо кор мекунанд.

Машқи 107. Бо пайвандақҳои пайвасти пайиҳам, хилофӣ ва ҷудой мисли ҷумлаҳои дар ҷадвал навишташуда ҷумлаҳо тартиб диҳед.

Воситаҳои алоқаи грамматикӣ ҷумлаҳои ҷидааъзо

Пайвандакҳо		Интонатсия
	Навбӣ пайвандакҳо	
Пайвандакҳои пайиҳам	Пайвандакҳои хилофӣ	Пайвандакҳои ҷудой
ва, -у (-ю, -ву)	аммо, вале, лекин, балки	ё, ё ки, ё ...ё
Мисол		
Дар руймол себ, ангур, мавиз, чормағз, гушти пухта ва нони фатир буд. Рубобу доираву думбак бо ҳам ҷур шуданд	Вай донишманд, аммо сергап буд. Ин сухани у ба назари кас на шуҳи, балки ҷидди барин менамуд.	Латофат ё аз шарм, ё ниҳояти хурсанди чизе нагуфту фақат табассуми мамнунона карду рафт. Кор фармуданро хуб медонед, ё ба зори, ё ба зури, ё ба зар гуфтаанд.

Машқи 108. Аъзоҳои ҷида ва воситаҳои алоқашонро муайян кунед.

1. Ману Шоҳин дар як парта менишинем. 2. Ҷароғи электр, газ, яхдон, чангтозакунак ва як қатор асбобҳои рӯзгор кори соҳибхоназанро хеле сабук карданд.



Саволҳои барои санҷиши дониш:

1. Қадом пайвандакҳо воситаи алоқаи аъзоҳои ҷида ба шумор мераванд?
2. Пайвандакҳои *ва* (-у, -ю, -ву) дар бунёди аъзоҳои ҷида чӣ гуна вазифаро иҷро мекунанд?



Машқи 109. Ба зерӣ аъзоҳои ҷида хат кашед. Воситаҳои алоқа ва саволҳои муайян кунед. Сето ҷумлаи ҷидааъзо нависед.

1. Пуст танаи моро аз шикастёби, об, чанг ва микробҳои ҳимоя мекунад. 2. Лолаву лолаарусак, бунафша, савсан, қоқу, садбарг барин гулҳои рангоранг диққати касро ба худ ҷалб мекунанд.

Дарси 25. ҶУМЛАҶОИ ЧИДААЪЗОИ БЕПАЙВАНДАК

Аломати вергул (,) мисли пайвандакҳои *ва* (-у, -ю, -ву) воситаи алоқаи ҷумлаҳои чидааъзо ба шумор ме-
равад. Онҳо дар байни аъзоҳои чида гузошта мешаванд.
Мисол: 1. Дарахтони бед, гучум ва тут ҳам шукуфта
шукуфазореро ба назаратон ҷилва мекунонанд. 2. Нав-
даҳои дарахтони себу шафтолу, ноку зардолу алвонҷ
хурда, хишир-хишир садои дилнавоз мебароварданд.

Машқи 110. Воситаи алоқаҳои аъзоҳои чидаро муайян кунед.

1. Ман, Маъруф ва Моҳина баъд аз дарс ба хонаи Маҳ-
муд рафтем. 2. Хуршеда, Умеда ва Зеби ба ниҳолҳо об
медиханд. 3. Кудакон шеър хонданд, суруданд, афсона
гуфтанд, рақсиданд. 4. Вай қадбаланд, қоматаш рост, ри-
шаш сип-сиёҳ, пусти руяш сиёҳтоб, нигоҳи чашмонаш
тези андак қаҳролуд буд.

Машқи 111. Ҷумлаҳои аъзоҳои пайрави чида доштаро муайян ку-
нед ва ба онҳо саволҳои мувофиқ гузored.

1. Зогони алою шўрнўлҳо ҳар ҷо — ҳар ҷойи заминҳои
шудгор тўда-тўда нишаста ризқу рузӣ мечўстанд. 2. Шўлаи
офтоби беғоҳӣ аз рўии гулҳои қадпаст оҳиста-оҳиста бар-
дошта шуд. 3. Аз таркишу роғҳои дару тиреза ғуввасанон
шамол медаромад. 4. Борон аз пағоҳӣ боз бо ғулғула ва
селвор мерехт.



Машқи 112. Бо интиҳоб ва қорбасти аъзоҳои пайрави чида
шашто ҷумла нависед. Савол ва воситаи алоқаҳояшонро му-
айян кунед.

Намуна: 1. Чизи хубу зебо дар ҳама ҳолат дилрабо аст.
чӣ хел? — хубу зебо (муайянкунанда). Воситаи алоқаш
пайвандаки у мебошад.



Саволҳо барои санчиши дониш:

1. Кадом аломати китоби ҳамчун воситаи алоқаи аъзоҳои чида хизмат мекунад?
2. Дар байни аъзоҳои чида кадом аломат гузошта мешавад?
3. Чаро аъзоҳои чидаи ҷумла бо вергул ҷудо карда мешаванд?



Машқи 113. Матнро хонед ва ба зери аъзоҳои чида хат кашед. Савол ва воситаҳои алоқаашро муайян кунед.

Даруни боғро тоқҳои ангури гуногун, ноку ношпотӣ, шафтолуву олуи ҳиротӣ ва дигар дарахтони мевадор раста-раста, қатор-қатор фаро гирифта буданд. Ғайр аз инҳо, полизҳои харбуза, палакҳои каду, палакҳои тарбуз низ ин боғро ҳам пурзинат, ҳам пурнеъмат карда буданд.

Дарси 26. МУХОТАБ

Калима ва ибораҳои, ки предмети мурочиатшударо ифода мекунанд, *мухотаб* ном доранд.

Мухотаб бо аъзоҳои ҷумла алоқаи грамматикӣ надорад ва худ аъзои ҷумла шуда наметавонад. Он дар аввал, мобайн ва охири ҷумла меояд. Агар мухотаб дар аввал омада бошад, пас аз он, агар дар мобайн омада бошад, аз ҳар ду тараф аломати вергул гузошта мешавад. Агар дар охир омада бошад, баъд аз он аломати хитоб гузошта мешавад.

Машқи 114. Ҷумлаҳоро хонед ва ҷойи мухотабро муайян кунед.

1. Саросема нашав, ҷони падар! 2. Ту, эй гул, баъд аз ин дигар маранҷон булбули худро. 3. Ин қадар дер кардӣ, Аҳмадҷон, корат баромад?

Машқи 115. Порчаҳои шеърро хонед, мухотаб ва аломатҳои китобатиро муайян кунед.

Эй бародар, дустро бинӣ, варо оғуш кун,
Сухтореро бубинӣ ҳар кучо, хомуш кун.

Эй Ватан, ҳар зарраи хокат зар аст,
Эй Ватан, ҳар қуллаат тоҷи сар аст.

Дунё, ту пурасрору аҷаб зебой,
Дунё, ту пур аз пайраҳаву саҳрой.

Содиқи Каширдӣ



Савол ва супоришҳо:

1. Мухотаб чист?
2. Қойи мухотаб дар ҷумла чи гуна аст?
3. Дар кадом вақт пеш ва пас аз мухотаб аломати вергул гузошта мешавад?
4. Агар мухотаб дар охир омада бошад, баъд аз он чи гуна аломат гузошта мешавад?

Машқи 116. Мухотабҳоро дар аввал, мобайн, охир кор фармуда ҷумлаҳо тартиб диҳед.

Дарси 27. ҶУМЛАҲОИ МУРАККАБ

Ду ва зиёда ҷумлаҳои содда аз ҷиҳати сохт, мазмун ва оҳанг фикри яклухтро ифодакунанда, **ҷумлаи мураккаб** ном доранд: 1. Офтоби истиқлол аз қаъри зулмат баромаду ба сари Сӯхи азизу муқаддас нурҳои зарҳалинашро пош дод. 2. Агар одамизод ҳаракат накунад, аз камолёби бозмемонад.

Машқи 117. Ҷумлаҳои содда ва мураккабро муайян кунед.

1. Ӯ асабонӣ шуд ва бори аввал ҳар се писарро аз хона берун андохт. 2. Беандоза шод будам, саманди дил гӯё дар роҳи сина пой мекуфт, охир, мурғи бахт ба китфам нишаста буд. 3. Аз бим мисли барги бед меларзид. Шабҳо дида ба осмони ситорабор медӯхт. 4. Бо ғазалу рубой дилҳоро тасхир месохт. 5. Фаҳр мекунам, ки дар Ўзбекистони ҷаннатмакон таваллуд ёфта, дар ин ҷо қору зиндагонӣ мекунам.

Машқи 118. Бо интихоб ва қорбасти пайвандақҳо ҷумлаҳои соддаро ба ҷумлаҳои мураккаб табдил диҳед.

1. Шабҳо ҳаво соф буд. Ситораҳо милт-милт медураҳшиданд.

2. Духтарон ба лолачинӣ рафтанд. Дар талу теппаҳо лола бисёр набуд.

3. Дар боғи ҳайвонот ҳамаи ҳайвонҳо мавҷуд буданд. Фил набуд.

Машқи 119. Дар мавзуи «Метрои Тошканд» матн тартиб диҳед. Ҳудуди ҷумлаҳои соддаи ҷумлаҳои мураккабро бо гузоштани аломати // муайян кунед.



Машқи 120. Бо гузоштани аломати // ҳудуд ва воситаҳои грамматикӣ ҷумлаҳои соддаи мураккабро муайян кунед.

1. Нодон айб мекунад, доно худаш мефаҳмад. 2. Онҳо рафтанду дар дилу дидаи дӯстон ҷойи худро гузоштанд. 3. Агар он китоб мебуд, ман суратҳояшро ба рафиқам нишон меодам.



Саволҳо барои санҷиши дониш:

1. Чи гуна ҷумлаҳоро ҷумлаҳои мураккаб меноманд?
2. Фарқи ҷумлаи содда аз мураккаб дар чист?



Машқи 121. Панҷто ҷумлаи мураккаб нависед ва ба зери во-ситаҳои грамматикӣ ҷумлаҳои соддаи таркиби ҷумлаи му-раккаб хат кашед.

Дарси 28. НУТҚИ АЙНАН НАҚЛШУДА

Нутқи ба каси дигар тааллуқ доштае, ки онро гӯянда ё нависанда бо тамоми хусусиятҳои лексикӣ, грамма-тикӣ айнан меорад, *нутқи айнан нақлшуда* ном дорад.

Нутқи айнан нақлшуда бо ҳарфи калон сар шавад, ба нохунак гирифта мешавад. Агар нутқи айнан нақлшуда пеш аз сухани нақлқунанда ояд, пас аз он аломати вергул ва тире гузошта мешавад. Агар нутқи айнан нақл-шуда ҷумлаи саволи ва хитобӣ бошад, пас аз он алома-ти савол ё хитоб ва тире гузошта мешавад.

Машқи 122. Нутқи айнан нақлшударо муайян кунед.

Пас аз нишастан, соҳиби хона ба меҳмон рӯй оварда — «Хуш омадед, нури дида, тоҷи сар!» гуфта даст ба сина мебарад. Меҳмон бошад, — «Хонаобод бошед, ташаккур», ё «Хонаобод бошед, аз лутфу эҳсонатон миннатдорам» гуфта даст ба сари сина мебарад. Дар урфият «рӯй оинаи дил аст», мегӯянд. (*Аз «Бунёди маданияти шахс»-и Ё. Оди-наев*)



Машқи 123. Матро хонед ва мазмуни онро шарҳ диҳед. Гуед, ки сухани муаллиф дар кучои ҷумла омадааст?

Ҷаҳонгир табассум ба лаб, пеши назараш рост истода мегӯяд: «Маро, ки ба умед хононда будед, додо, худам ҷарроҳи мекунам шуморо, худам!».

«Не, не! — ваҳм гирифта буд Беҳзодакаро. Ҷаҳонгир идома меод: «Нигаред, аз шумо сар мекунам нахуст ҷар-роҳии мустақилонро, аҷиб-а? Омада-омада, аз шумо!».

«Ҷарроҳи лозим нест, бачаам. Маро бар. Маро ба хона бар!».

«Қарроҳи накунам, додо ... мемиред!» — гуфт Ҷаҳонгир ва ба болои падар ҳам шуд. Теге, ки дар дасти ӯ буд, дурахшид (*Аз рӯзномаи «Овози тоҷик», эҷоди Ш. Муҳаммад*)

Машқи 124. Матнро хонед, аломатҳои китобати ва мавриди корбасти нутқи айнан нақлшударо ёдрас кунед.

Одоби чойкашӣ ва чойнӯшӣ

Чойкаш аввал бояд ба тозагии пиёлаҳо назар афканад, сипас пиёлро обгардон карда, баъд бо он чойро гардонад. Баъд кам-кам, чойро кашида бо дасти рост аввал ба кӯҳансол, меҳмонон муроҷиат намуда дароз кунад. Масалан: «бобочон, марҳамат як пиёла чой гиред». Дар вақти пиёлаи чойро гирифтани одатан, «ташаккур, дастатон дард накунад», — мегуянд. Чойкаш ҳам дар ҷавоб «нуши ҷон шавад», — мегуяд. (*Аз «Бунёди маданияти шахс»-и Ё. Одинаев*)



Саволҳо барои санҷиши дониш:

1. Чи гуна нутқро нутқи айнан нақлшуда меноманд?
2. Нутқи айнан нақлшуда бо гузоштани кадом аломатҳои китобати навишта мешавад?



Машқи 125. Аз асари хондагиатон матне интиҳоб кунед, ки дар он нутқи айнан нақлшуда мушоҳида карда шавад.

Дарси 29. МУКОЛАМА

Гуфтугуи ду ва ё зиёда шахсро **муколама** меноманд. Сухани ҳар як шахс бо аломати тире ва ҳарфи калон сар мешавад.

Машқи 126. Матнро хонед, мазмунашро баён кунед. Аломатҳои китобатро номбар кунед.

Шоир ва шеър

Шоире пеши табиб рафт ва гуфт:

— Чизе дар дили ман гиреҳ шудааст ва вақти маро нохуш медорад ва аз он ҷо афсурдагӣ ба ҳама аъзои ман мерасад ва мӯй бар андоми ман бармехезад.

Табиб марде зариф буд, гуфт:

— Ҳеҷ шеъре ба тозагӣ гуфтаӣ, ки ҳануз бар касе нахонда бошӣ?

Гуфт:

— Оре.

Гуфт:

— Бихон!

Хонд.

Боз гуфт:

— Бори дигар бихон!

Бихонд то се навбат.

Гуфт:

— Бархез, ки наҷот ёфти. Ин шеър буд, ки дар дили ту гиреҳ шуда буд ва хунукии он ба берун сироят мекард, чун аз дили худ берун карди, халос ёфти. *(Аз китоби «Лутфи латиф»)*

Машқи 127. Ҷумлаҳои матни муколамавиरो аз ҷиҳати таркиб ва ифодаи мақсад муайян карда, дар алоҳидагӣ номбар кунед.

— Бачаҳои гуфтагӣам, ана, ҳаминҳо, — гуфт пирамард. — Дари асрорхонаи табиатро кушодан мехоҳанд.

— Бисёр хуб. Хуш, чӣ ном дорад?

— Салим.

— Ҳалим.

— Дар синфи чандум мехонед?

— Панҷум.

— Нағз. Кани, ба ман гӯед, ки кадом паррандаҳоро медонед?

— Кафтар, мусича, майна, гунҷишк, тутӣ, кабк, бедона, зоғ, акка, лаклак, турна, — гуфт Салим.

- Духтари сӯфӣ, шӯрнӯл, бум, ҷуғз, каргас, уқоб, фароштурук, доснӯл, — илова намуд Ҳалим.
— Офарин, бачаҳо! (*Аз китоби «Мурғи сухангӯӣ»*)



Саволҳо барои санҷиши дониш:

1. Гуфтугуи ду ва ё зиёда шахс чӣ номида мешавад?
2. Дар муқолама сухани ҳар як шахс бо гузоштани кадом аломат ва чӣ гуна ҳарф сар мешавад?



Машқи 128. Мантро хонед ва дар ҷойи даркорӣ аломати тире гузоред. Калимаҳои «*Ҷамол*» ва «*Ҷимол*»-ро аз ҷиҳати маънии шарҳ диҳед.

Ҷамол ва Ҷимол

Мегуянд, боре Мавлоно Абдураҳмони Ҷомӣ ба Бағдод рафта буд. Пирҷамоли Ироқӣ, ки яке аз шайхони он аср буд, ба иттифоқи гурӯҳе аз муридони худ ба истиқболи вай омад. Одатӣ Пирҷамол аз муридони вай он буд, ки либоси худро аз пашми шугур тайёр мекарданд ва ҷуз он чизе наменпушиданд. Пирҷамол пас аз мулоқоти Мавлоно Ҷомӣ аз рӯи эҳтиром хитоб ба Мавлоно гуфт:

Мо ҷамоли Худоро дидем!

Мавлоно Ҷомӣ дар ҷавоб гуфт:

Мо низ ҷимоли Илоҳиро дидем.

Дарси 30. ТАКРОРИ НАҲВ ВА АЛОМАТИ КИТОБАТ



Тест

1. Ду ва ё зиёда калимаҳои мустақилмаъно, ки аз ҷиҳати мафҳум ва муносибати грамматикӣ ба ҳамдигар алоқаманд шуда, маъноӣ мураккабро ифода мекунанд, чӣ ном доранд?

- а) калима б) ҷумла в) ибора г) матн

- б) чумлаи соддаи хуллас
- в) чумлаи мураккаби пайваст
- г) чумлаи мураккаби тобеъ

10. Чумлаи соддае, ки танҳо аз як сараъзо (мубтадо ё хабар) таркиб ёфтааст, чӣ ном дорад?

- а) чумлаи соддаи яктаркиба
- б) чумлаи соддаи дутаркиба
- в) чумлаи нопурра
- г) чумлаи пурра

11. Калима ва ибораи предмети мурочиатшударо ифодакунанда чӣ ном дорад?

- а) муколама б) монолог в) диалог г) мухотаб

12. Ду ё зиёда чумлаҳои соддаи аз ҷиҳати сохт, мазмун ва оҳанг фикри яклухтро ифодакунанда чӣ ном дорад?

- а) чумлаи содда в) чумлаи яктаркиба
- б) чумлаи мураккаб г) чумлаи иловагӣ

13. Гуфтугӯи ду ва ё зиёда шахсро чӣ меноманд?

- а) баҳс б) муколама в) мунозира г) мушоира.

Дарси 31. УСЛУБҲОИ НУТҚ

Услуб калимаи арабӣ буда, маънои луғавии он тарз, рафтор, равиш мебошад. *Услубҳои нутқ* аз рӯи вазифа ва хусусият аз ҳамдигар фарқ дошта, навъҳои зеринро фаро мегиранд: *услуби гуфтугӯӣ, услуби бадеӣ, услуби илмӣ, услуби хабарнигорӣ (публистистӣ), услуби расмиву коргузорӣ.*

Услуби гуфтугӯӣ дар нутқи ҳаррӯзаи мо дар кучаву бозор, корхона истифода мешавад. Он табиатан характери диалогӣ дорад. Дар ин услуб бештар калимаю ифодаҳои халқӣ, лафзҳои шевагӣ, калимаю истилоҳҳои хоси касбу кори гуногун, суҳанҳои дурушти кучагӣ ба кор бурда мешавад.

Услуби бадеӣ дар асарҳои бадеӣ: назму наср истифода мешавад. Дар ин услуб нигориш образнокии баде-

ият ва мундариҷаи тарбиявию ахлоқӣ мақоми асосӣ дорад.

Услуби илмӣ дар нигориши асарҳои илмӣ ба кор бурда мешавад. Истилоҳоти ин услуб дар услубҳои дигар ба кор намераванд. Забони ин навъ асарҳо бисёр рехта ва ори аз образнокист.

Услуби расмиву коргузорӣ, ки дар ҳуҷҷатҳои расмӣ ва коргузорӣ: мактубҳои расмӣ, ариза, тарҷимаи ҳол, тавсифнома, оиннома, низомнома, забонхат, қонунҳо ба кор бурда мешаванд.

Машқи 129. Матнҳоро хонед ва ба кадом услуби нутқ мансуб буданаширо гуед.

I. Дар байни мардум одат шудааст, ки беихтиёр «Хайр набошад» мегуянд. Ибораи «Хайр набошад!» мантиқан хато аст. Чунки шумо пеш аз ҷудоии сафар ба рафиқатон некиву хайрият орзу менамояд. На ин ки бади. Бинобар он «Хайр, хуш бошед!», «Хуб, то дидан!» гуфтан шарт аст. (*Аз «Бунёди маданияти шахс»-и Ё. Одинаев*)

II. Дар он юнучқазорҳо барраҳои ширмаст, ки барои озодона чариданашон соҳибонашон сар додаанд, монанди мурғобиҳои ба даруни оби зулол шино мекардагӣ сайр менамуданд ва ҳар кадом буттаи алафе, ки ба назарашон хуш ояд, бо дандони нафиси садафини худ аз сари он оҳистекак канда мегирифтанд. Бузғолаҳои шӯшанги беором аз он ҳама алафҳои дилрабо рӯй тофта, магар барои хунарнамоӣ бошад, ба сӯйи тал медаванд. Ба баҳонаи хӯрдани хор ё чаридан дар ҷангалзор то болои мазор давон-давон мебароманд. (*Аз «Куллийёт»-и ҷилди 5-уми С. Айни*)

III. Раиси Иттиҳодияи эҷодии журналистони Ўзбекистон Шерзод Фуломов қайд кард, қоре, ки бино бар давра ба давра ва мустақиман таҳти роҳбарии Президент Ислам Каримов татбиқ мегардад, бозсозӣ ва ислоҳи ҳаёти ҷомеа, ки ба табиат, орзуву омол ва саъю кӯшишҳои халқ куллан

ҷавобгӯ мебошад, ба дигаргуниҳои амиқи ҷабҳаи маънавияту маърифат ҳамоҳанг аст, ба афзоиши худшиносии миллӣ, рушди расонаҳои ахбори оммавӣ мусоидат мекунад. (*Аз рӯзномаи «Овози тоҷик»*)

Машқи 130. Ба дуст, бародар, хоҳаратон мактуб нависед. Гуед, ки матни мактуби навиштагиатон ба кадом услуб мансуб аст?

Машқи 131. Дар мавзуи дилхоҳ муқола тартиб диҳед ва ба кадом услуби нутқ алоқамонд буданаширо гуед.



Саволҳо барои санҷиши дониш:

1. Калимаи услуб чӣ гуна маъноро ифода мекунад?
2. Услубҳои нутқ аз рӯи вазифа ва хусусият ба чӣ гуна навъҳо тақсим мешаванд?
3. Чӣ гуна услубро услуби гуфтугуӣ меноманд?
4. Кадоме аз услубҳои нутқ доир ба ҳуҷҷатҳои расмӣ маълумот медиҳад?
5. Чӣ гуна услубро услуби хабарнигори меноманд?
6. Фарқияти услуби бадеӣ аз дигар услубҳои нутқ дар чист?

Машқи 132. Аз рӯзнома ва маҷаллаҳои дӯстдоштаатон матн интихоб кунед. Калима ва ибораҳои сиёсӣ-иҷтимоиро дар алоҳидагӣ нависед.

Дарси 32. МАТН ВА СОҲТУ ТАРКИБИ ОН

Ду ва ё зиёда ҷумлаҳои аз ҷиҳати маъно ва грамматика ба ҳамдигар пайваст, **матн** ном дорад.

Матн вобаста ба мазмун нақлӣ (ё ҳикоягӣ), тасвири ва муҳокимавӣ мешавад.

Матни ҳикоягӣ. Дар ин гуна матн воқеаву ҳодисаҳои нақл карда мешаванд, ки онҳо сужети муайяндоранд.

Матни тасвири, ки дар онҳо ҷойи намоёнро унсурҳои тасвир ишғол мекунад.

Матни муҳокимавӣ, ки дар он муҳокима ронда мешавад.

Матқи 133. Хонед ва хели матнро номбар кунед. Аз рӯйи рақам навъҳои себро ба дафтар нависед.

Себ ҷинси бутта ё дарахти мевааш тухмдорест аз оилаи настананҳо. Дар дунё қариб 50 намуди себи хурдӣ ҳаст. Себҳои маҳаллӣ бештар ширин (то 10—15% қанд доранд) мешаванд. 0,13—12% турши ва то 22,2% мг витамини С доранд. Парвариши себ қариб 3—4 ҳазор сол пеш сар шудааст. Себро барои тарҳурӣ, тайёр кардани мураббо, компот, консерв, мармелад, повидло, пастила, шарбат, инчунин, дар қаннодӣ ва ғайра истифода мебаранд. Ниҳоли себро тирамоҳ ва баҳор кучат мекунанд. Ба себ гулхӯраки себ, зиреҳаки себ, кирми себ, мевахӯраки себ, митгаи себ, ширинчай себ ва ғайра зарар мерасонад. Хубонӣ, ҳусниюсуф, толибӣ, нурчинакӣ, ҷангалӣ, гуломадӣ, шелмунӣ, шоҳусайнӣ (10), гулбанд, амири, сангсеб, аштархонӣ, туршак, қимизак, қаламфурак, дарачиён, мирсангӣ (7), чарсак, дулак (3), сурхсеби тирамоҳӣ (9), гулсебак (2), шушӣ, ширинак, кадусебак, кулчасебак, пахтасебак, тирамоҳӣ, чарсаксеб (1), сафедсеб (4), лола (5), дубарабанд (6), муллораҷабӣ (8) навъҳои себро ташкил медиҳанд.

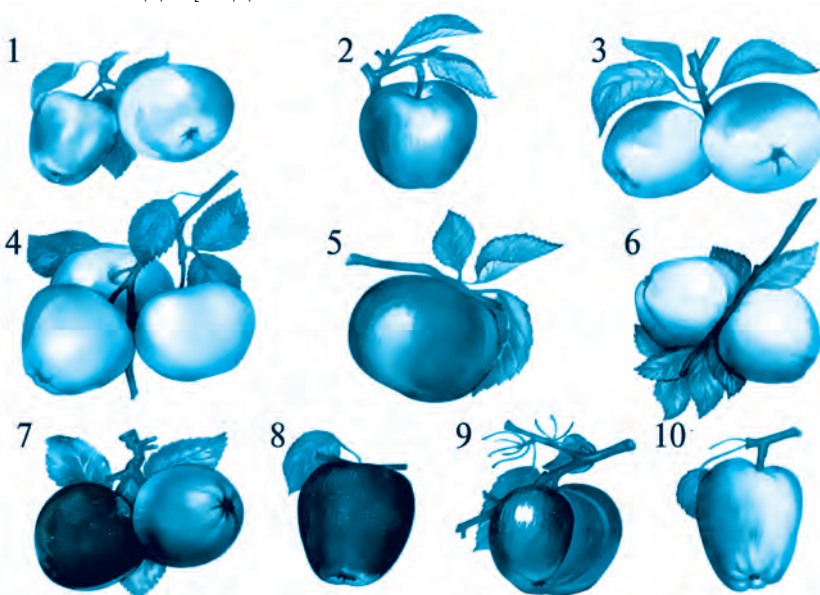

Машқи 134. Матни нақлӣ ё худ тасвирий, муҳокимавӣ эҷод кунед.



Саволҳо барои санҷиши дониш:

1. Матн чист?
2. Матнҳо аз рӯи мазмун ба чӣ гуна навъҳо тақсим мешаванд?
3. Чӣ гуна матнро матни нақлӣ меноманд?
4. Матни тасвирий гуфта чӣ гуна матнро дар назар доред?
5. Фарқи матни муҳокимавӣ аз матни нақлӣ ва тасвирий дар чист?

ОВОЗШИНОСӢ. ТАЛАФФУЗИ АДАБӢ. ИМЛО

Дарси 33. МАЪЛУМОТИ МУХТАСАР ДОИР БА ОВОЗШИНОСӢ, ТАЛАФФУЗИ АДАБӢ ВА ИМЛО

Овозшиносӣ (фонетика) яке аз соҳаҳои илми забоншиносӣ буда, ҷиҳати овозии забонро меомӯзад. Воҳидҳои забон — овоз, ҳиҷо, зада, оҳангро равшан ва муқаррар намуда, моҳияту саҳми онҳоро дар ташкили мубодилаи афкор муайян менамояд.

Садонқо, ҳамсадоҳои ҷарангдору бечаранг, шаклҳои ҷудогонаи граматикиро равшан, дуруст талаффуз карда тавоништанро талаффузи адабӣ мегуянд. Талаффузи адабиро бо талаффузи ин ё он шева, ё худ маҳал омехта кардан хатоӣ маҳз аст.

Имло низ яке аз соҳаҳои илми забоншиносӣ аст, ки қоидаҳои дуруст навиштанро меомӯзонад. Ҳарфҳои садонқо ҳамсадо, ҳиссаҳои нутқ — исм, сифат, шумора, феъл, зарф, пешоянд, пасоянд, пайвандак, ҳиссача, нидо ва шаклҳои ғайритасрифии феъл сифати феъли, феъли ҳол қоидаҳои имлоиро доранд.

Машқи 135. Матнро хонед, калимаҳое, ки дар таркиб «и»-и зада доранд, ба дафтар рубардор кунед. Аз ҷиҳати талаффуз ва навишт фарқашонро аз ҳарфи *и* гуед. Дар талаффузи кадоми онҳо овоз баландтару дарозтар садо медиҳад?

Соҳибхунарӣ

Мардуми кишварамон аз қадимулайём бо касбу хунарҳои оҳангарӣ, рехтагарӣ, аслиҳасозӣ, наългарӣ, мисгарӣ, кордсозӣ, тунукасозӣ, бофандагӣ, кандакорӣ, сандуқсозӣ, аробасозӣ, челонгарӣ, оҳангудозӣ, зардӯзӣ, патдӯзӣ ва ғайра машғул мешавад. Хунармандӣ, хусусан, дар давраи теуриён ва баъдина авҷ гирифт. Дар ин давра ба савдо ва хунармандии шаҳр аҳамияти калон дода шуд. Бозор, растаю дуконҳои савдо ва хунармандӣ хеле зиёд шудаанд. Ҳоло ҳам шумораи онҳо торафт меафзояд.

Машқи 136. Аз чанд ҳарфу овоз иборат будани калимаҳоро муайян намуда, фарқи маъно ва навишти калимаҳои «оҳан» ва «оҳанг»-ро гуед.

Ќумба, шанбе, нӯҳ, дувоздаҳ, чиҳил, ҳафтоду ҳашт, рубарӯ, анбор, оҳан, помидор, самолёт, поезд, ғалла, киштӣ, жола, барфреза, абрпора, мусаввир, андӯҳ, оҳанг.

Машқи 137. Ба қойи ҳарфи аввалини калимаҳо ҳарфи дар қавсгайн навишташударо кор фармуда, калимаҳо тартиб диҳед. Фарқи маъношонро гуед.

Бино — (к, ҳ, в), *гард* — (з, с, д), *кон* — (д, ҷ, х, р)

Машқи 138. Калимаҳои ду сутунро ба таври муқоиса аз назар гузаронида, калимаҳои навишту талаффузашон дурустро ба дафтар рубардор кунед.

Талаффузи гуфторӣ	Навишти ҳаттӣ
Ваҳт, девол, авҳол, буйро, дайро, мимбаъд, забонхойи, заминкушойи, аллагуйи, ақойиб, бадеҳагуйи, дидадаройи, дойим, дойир, ношойиста, ғойиб.	Вақт, девор, аҳвол, бурё, дарё, минбаъд, забонхой, заминкушой, аллагуй, ақоиб, бадеҳагуй, дидадарой, доим, доир, ношойиста, ғойб.

Машқи 139. Чумлаҳоро хонед, калимаҳои дар таркиб ҳамсадои ʼ, шадда доштаро муайян намуда, бо ҳичочудокунӣ рӯбардор кунед.

1. Асари Наршаҳи «Таърихи Бухоро» оид ба касбу ҳунар сарчашмаи аввалинест, ки то ба мо омада расидааст.
2. Калимаҳои гардун, даббус, дурбош, уқобин дар асари «Таърихи Масъуд»-и Байҳақӣ дида мешавад.
3. Ибни Сино шахсест, ки ба ҷойи калимаҳои арабии ифодакунандаи касбу ҳунар мизон, тӯл, арз, иттисол, сукун, мураббаъ, ҳаракат, қотеъ, маҳоли тақотеъ, қобили ҳаракат номҳои тоҷикиашон тарозу, дарозо, паҳно, пайвастагӣ, оромӣ, чорсу, ҷунбиш, бурранда, буридангоҳ, ҷунбишпазирро барқарор кард.



Саволҳои барои санҷиши дониш:

1. Ибни Сино чӣ гуна хизматро ба ҷо овардааст?
2. Мувофиқи қоидаҳои имлоӣ номи одамон ва асарҳо бо чӣ гуна ҳарф навишта мешавад?



Машқи 140. Калимаҳои нависед, ки дар таркиб ҳарфҳои *у-ӯ, и-ӣ, э-е* дошта бошанд. Ҳарфҳои ҳамовозу гуногуновоз буданашонро гуед.

Дарси 34. ҲОСИЛ ШУДАНИ ОВОЗҲО

Овозҳои нутқ ба воситаи узвҳои нутқ (узвҳои овозсоз) пайдо мешаванд.

Узвҳои нутқ, ки дар сохтани овозҳо иштирок мекунанд, узвҳои овозсоз (нутқ) ном доранд.

Узвҳои овозсоз: лаб, забон, забонча, ҳалқ ва садопардаҳо дар якҷоягӣ дастгоҳи овозсозӣ ё дастгоҳи нутқ ё дастгоҳи гуфторро ташкил медиҳанд.

Ҳавои аз шуш бароянда дар ковокии даҳон ба мамониати узвҳои овозсоз дучор гардида, овозҳоро ба вучуд меорад.

Машқи 141. Калимаҳоро ба дафтар нависед. Ҳарфу овозҳои бо иштироки лаб ва забон ба вучуд омадаро номбар кунед.

Туб, тир, туфанг, нарх, матоъ, бозор, харидор, фасл, рангин, хунук, чобук, кафш, сангпушт.

Машқи 142. Бо узвҳои овозсоз ва номашон шинос шавед. Баъд аз он ҳарфҳои *т, д, з, с, ж, ш, ч, ҷ, н, л, р, й, к, ғ*-ро талаффуз кунед. Узви овозсози фаъол иштирок кардари гуед.

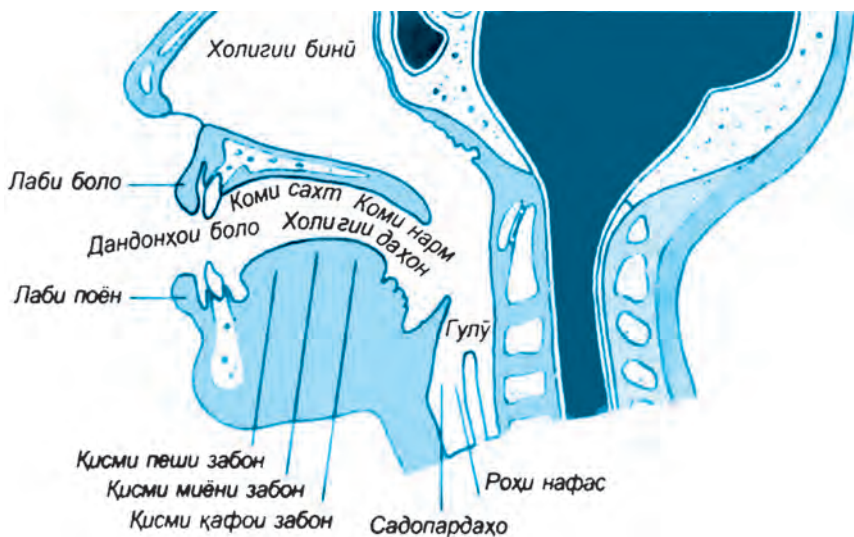

Машқи 143. Матнро хонед ва мазмунашро баён кунед. Гуед, ки овозҳо ба воситаи кадом узвҳои нутқ ба вучуд омадаанд.

Нони Самарқанд

Амири Бухоро Саид Олимхон нони Самарқандро бисёр дӯст медошт. Боре амр намуд, чунин нонро дар худи Бухоро пазанд. Аммо натавонистанд. Амир дарғазаб шуда, фармудааст, ки танӯре аз хоки Самарқанд созанд, орд, об ва ҳезумро низ аз он ҷо биёранд. Нонпази моҳири Самарқандро ҳам маҷбур намоянд, ки омада дар Бухоро нон пазанд, аммо нашудааст. «Чаро намешудааст?» — гуён дарқаҳр шудааст амир. Ба ӯ мефаҳмонанд, ки ба нони Самарқанд «дами пир рафтааст» ва инчунин, ҳавои Самарқанд ба пухтани чунин нон мутобиқ аст.

Амир Олимхон танҳо баъди он фаҳмидааст, ки гапу кор дар кучост. *(Ривояти халқӣ)*



Тест

1. Ҳавои аз шуш барояндаи дар ковокии даҳон ба мамонияти узвҳои овозсоз дучор гардида чиро ба вучуд меорад?
 - а) аломатро б) ҳарфро в) овозро г) хатро
2. Овозҳои нутқ ба воситаи чиҳо пайдо мешаванд?
 - а) шуш б) нафас в) узвҳои овозсоз г) гулӯ
3. Узвҳои овозсоз кадомҳоянд?

<ol style="list-style-type: none"> а) шуш, ком, гӯш б) гулӯ, димоғ, сар 	<ol style="list-style-type: none"> в) чашм, даст, по г) лаб, забон, забонча, ҳалқ
---	---
4. Узвҳое, ки дар сохтани овозҳо иштирок мекунанд, чӣ ном доранд?

<ol style="list-style-type: none"> а) узвҳои овоз б) узвҳои одам 	<ol style="list-style-type: none"> в) узвҳои танаи поёни г) узвҳои танаи болои
--	--
5. Узвҳои овозсози лаб, забон, забонча, ҳалқ ва садо-пардаҳо дар якҷоги чиро ташкил медиҳанд?
 - а) зудии лаппиш ва баландии овозро
 - б) қувваи талаффуз ва сахтии овозро
 - в) замони талаффуз ва дарозии овозро
 - г) дастгоҳи овозсозӣ, нутқ, гуфторро

Машқи 144. Бо интихоб ва қорбасти ҳарфҳои *б, п, м, в, ф, ғ, х* калимаҳо тартиб диҳед. Узви овози ғаёл иштироккардари гӯед.

Дарси 35. ОВОЗ ВА ҲАРФ

Воҳиди нутқи гуфташудаистода, ки ба воситаи узвҳои нутқ ба вучуд меояд, *овоз* ном дорад.

Аломати шартие, ки дар хат барои ифодаи овозҳо ва намудҳои он хизмат мекунад, *ҳарф* аст.

Шумо медонед, ки мо овозҳоро талаффуз мекунем ва мешунавем. Ҳарфҳоро менависем ва мебинем.

Овозҳоро дарозу кӯтоҳ, баланду паст ва сахту оҳиста талаффуз карда метавонем, вале ҳарфҳо чунин хусуси-

ят надоранд. Онҳо хурду калон, чопиву дастӣ мешаванд. Дар хат овозҳо бо ҳарфҳо навишта мешаванд. Ҳарфу овозҳои калимаҳои *ширкат* ва *сахроро* аз назар мегузаронем. Калимаи ширкат аз шаш ҳарф (ш, и, р, к, а, т), аз шаш овоз (ш, и, р, к, а, т), калимаи сахро аз панҷ ҳарф (с, а, ҳ, р, о), аз панҷ овоз (с, а, ҳ, р, о) таркиб ёфтааст.

Машқи 145. Хушзеҳнӣ. «Кӣ бисёртар калима менависад?», «Ҳарфу овозҳоро ин тавр муайян мекунанд» ном мусобиқаҳои тарафайни панҷдақиқагӣ ташкил карда, калимаҳои дилхоҳ нависед. Баъд аз он ҳарфу овозҳояшонро муайян кунед.

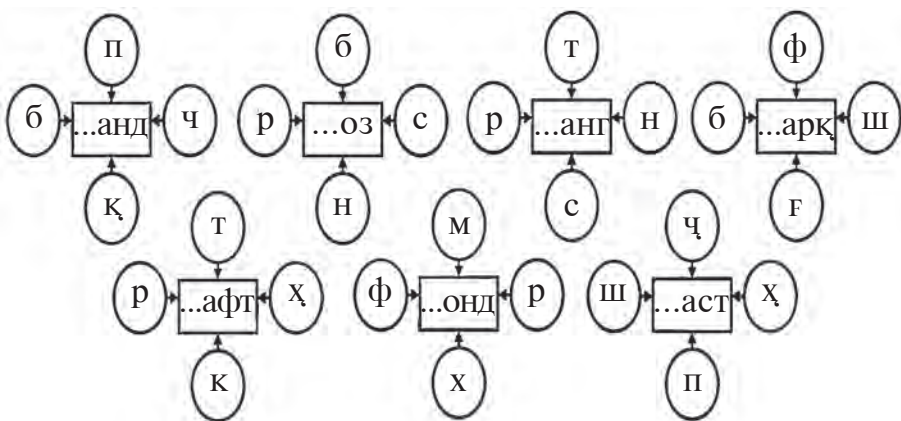

Машқи 146. Бо интиҳоб ва иловаи ҳарфҳо калимаҳо тартиб диҳед. Ҳарфу овозҳои ба ҷойи ҳамдигар кор фармудаатонро гуед.

Машқи 147. Ҳарфу овозҳои ба ивази ҳамдигар омадаро муайян кунед. Маънӣ ва фарқияташро гуед.

Барф — ҳарф, мард — фард, нидо — фидо, коза — тоза, куза — муза, бахт — тахт, кӯфт — руфт, мағз — нағз, чарх — нарх, теша — беша, пок — нок, пур — нур, ҳол — бол, ҳумо — шумо, фикр — зикр, январ — Анвар.

Машқи 148. Хонед ва гуед, ки бо коҳишу афзоиши кадом ҳарф маънои калимаҳо тағйир ёфтааст.

Мавҷ — авҷ, мадад — адад, мош — ош, панҷ — панча, сабз — сабза, сафед — сафеда, разм — азм, ҳалқ — ҳалқа.

Машқи 149. Аз силсилаи мисолҳо калимаҳои ҳарфу овозҳояшон нобаробарро муайян намуда, ба дафтар рубардор кунед.

Аъзам, Ёдгор, ашё, анбоз, ҳаяҷон, яхмос, яхдон, шамол, пурқувват, ҳаво, нофорам, якрӯя, ҳосил, ҳушёр, ҳошия, охубарра.

Машқи 150. Даҳто калимаи дилхоҳ нависед. Сониян, ҳарфу овозҳояшонро муайян кунед.

Намуна: **зимистон** (ҳашт ҳарф, ҳашт овоз), **январ** (панҷ ҳарф, шаш овоз), **даъват** (шаш ҳарф, панҷ овоз).

Дарси 36. АЛИФБО

Ҳарф ва тартиби онҳо *алифбо* ном дорад.

Алифбои мо 35 ҳарф дорад. Шаш ҳарф (*а, и, о, у, э, ў*) овозҳои садонокро ифода мекунанд. Овозҳои ҳамсадо ба воситаи 24 ҳарф (*б, в, г, ғ, д, ж, з, й, к, қ, л, м, н, п, р, с, т, ф, х, ҳ, ч, ц, ш, ӯ*) ифода мешаванд. Аксарияти ҳарфҳо дорои як овозанд. Баъзе овозҳо ба воситаи ду ҳарф навишта мешаванд. Аз ҷумла, овози *и* ба воситаи ҳарфҳои *и* ва *ӣ*, овози *э* ба воситаи ҳарфҳои *э* ва *е* навишта мешаванд.

Баъзе ҳарфҳо ду овозро ифода мекунанд: $я = \dot{й} + а$, $ю = \dot{й} + у$, $ё = \dot{й} + а$, $е = \dot{й} + е$. Ин ҳарфҳоро *ётбарсар* меноманд.

Ҳарфҳо, миқдор, шакл ва муносибати онҳо бо овозҳо дар хат (графика) омӯхта мешавад. Ҳарфҳо унсур ва **аломатҳои диакритикӣ** (фарқкунанда) доранд. Аломатҳои иловагии ҳарфҳо ба тарзи дигар хонда шудани онҳоро нишон медиҳад. Ду нуқта дар болои ҳарфи *е*, нимтире дар болои ҳарфи *у*, думчаи ҳарфҳои *к, х, ч* **аломати диакритикӣ** буда, талаффузи тамоман дигари

он ҳарфҳоро нишон медиҳад: ё, ў, қ, ҳ, ҷ, ғ, и, й. Ҳарфҳои мазкур бо аломати диакритикӣ овозҳои ё, ў, қ, ҳ, ҷ, ғ, и, й ва бе аломати диакритикӣ овозҳои е, у, к, х, ч-ро ифода мекунад.

Машқи 151. Ҳарфҳои дар поён навишташударо талаффуз кунед.

К, л, м, н, р, с, ғ, е, ё, й, қ

Машқи 152. Матнро хонед, калимаҳои бо ранги сийёҳ навишташударо ба дафтар рубардор кунед. Аз чанд ҳарф ва овоз иборат будани онҳоро гуед.

Ҳар шому саҳар аз болои пуштаи сабзу **хуррам тоҷик-духтаре** бо қўзай **нилобӣ** дар бағал бар лаби **наҳре** мефаромад ва соатҳо акси худро дар оби **шаффофу** зулол дида, **мўй**ҳоро ба ҳар қониб густурда, ба рухсораконаш об мепошиду шодӣ мекард.

Руд аз ин навниҳоли қадрас **таманно** мекард, то ки вай ба зуди бо қўзай об суи хонааш барнагардад, бештар обпошиву **обпартоӣ** бикунад, ки дар ин **муддат** ранги **рӯд** аз ранги духтар аксбардор шуда, соҳиби ҳусну таровати нав ба нав гардад. Софию покиро аз рухсори ў ба худ касб бикунанду сурхии хуну шир омехтаро аз гунаи ў рабояд. Сокинони водии Сурхоб ҳамон гуландомро Таҳминаи худ медонанд ва **лаҳзае** аз тасвири шоири бузургамон Абулқосими Фирдавсиро такрор ба такрор ёдовар мешаванд.

(А. Девонақулов)

Ҳарфҳо ном ва тартибҳои муайян доранд. Тартиб ва номи ҳарфҳои алифбои забони модариямон чунин аст: Аа (а), Бб (бе), Вв (ве), Гг (ге), Ғғ (ғе), Дд (де), Ее (је), Ёё (йо), Жж (же), Зз (зе), Ии (и), и (и-и), Йй (йи), Кк (ке), Ққ (қе), Лл (ле), Мм (ме), Нн (не), Оо (о), Пп (пе), Рр (ре), Сс (се), Тт (те),

Овозҳои танҳо аз садо иборат будае, ки дар натиҷаи бе монеа аз даҳон баромадани ҳаво ба вучуд меояд, *садонок* ном доранд. *а, и, о, у, э, ў* овозҳои садонок буда, миқдоран шаштоянд.

Овозҳои нутқи аз шавшувҳо ё худ аз шавшуву садо иборат буда, ки дар натиҷаи иштироки садопардаҳо ва узвҳои нутқ дар ҷойи холигии даҳон ба вучуд меоянд, *ҳамсадо* ном доранд. *Б, в, г, ғ, д, ж, з, й, к, қ, л, м, н, п, р, с, т, ф, х, ҳ, ч, ҷ, ш, ъ* овозҳои ҳамсадоянд, ки миқдоран бисту чортоянд.

Садонокҳо хусусияти ҳичосозӣ доранд. Ҳамсадоҳо бошанд, ин гуна хусусиятро надоранд.

Машқи 156. Ба ҷойи нуқтаҳо садонок ва ҳамсадоҳои мувофиқ гузошта, калимаҳоро дар шакли пурра ба дафтар рӯбардор кунед.

ба ... оба, д...ҳа, ша ...р, с ..рд, за ... д, к ..ча, боб ..., ни ...ол, па ...хта, т ...г, та ... ом, тӯ ..., у ... р

Машқи 157. Порчаи шеърро хонед, калимаҳои сатри аввалро дар алоҳидагӣ навишта, садоноку ҳамсадоҳояшро муайян кунед.

Лолаҳо дар ёлаҳо машғал шуданд,
 Майсаҳо дар ёнаҳо бахмал шуданд.
 Куза дар бар духтарони оташак,
 Дар сари сарчашмаҳо маътал шуданд.

Гулруҳсор

Машқи 158. Бо ҳарфҳои *й, ъ* якчанд калима тартиб диҳед. Сабаби дар аввали калима истифода нашудани ин ҳарфҳоро гуед.

Машқи 159. Мантро хонед ва аз таркиби он панҷ-шаш калимаи дилхоҳро ба дафтар нависед. Ҳарфу овозҳои садоноку ҳамсадоро муайян кунед.

Офтоб кайҳо аз қуллаи кӯҳҳо намоён гашта, гармии он торафт зиёдтар мешуд. Хониши паррандаҳои кӯҳӣ, ки аз шохи дарахт ба шохи дарахти дигар, аз зери буттае ба

буттаи дигаре парида мегузаштанд, пуршуртар ва акси садои он аз ҷойҳои ба назар ноаёни кӯҳҳои пурҳавлу пуртамкин бо як тарзи афсонавӣ ба гуш мерасид.
(*Р. Ҳодизода*)



Саволҳо барои санҷиши дониш:

1. Овозҳои нутқ ба чанд ва кадом гуруҳҳо тақсим мешаванд?
2. Чӣ гуна овозҳоро овозҳои садонок меноманд?
3. Овозҳои ҳамсадо гуфта чӣ гуна овозҳоро дар назар доред?

Машқи 160. Дағто калима нависед, ҳарфу овозҳои садоноку ҳамсадошонро ҷудо кунед.

Дарси 38. ОВОЗҲОИ САДОНОК ВА ХЕЛҲОИ ОН

Садонокҳо вобаста ба иштироки лабҳо ба ду гуруҳ — садонокҳои *лабӣ* (о, у, ў) ва *ғайрилабӣ* (и, э, а), аз рӯи фароҳии даҳон — *камфарох* (и, у), *нимфарох* (о, э, ў), *фарох* (а), аз рӯи иштироки забон — *нӯғизабонӣ* (и, э, а), *байнизабонӣ* (ў), *бехизабонӣ* (о, у) ҷудо мешаванд. Аз ҳамин ҷиҳат ва ҳам аз ҷиҳати талаффуз овозҳои садонок аз ҳамдигар фарқ мекунанд.

Нишонаҳои фарқкунандаи садонокҳо

Бардошт	Қатор			Иштироки лаб
	пеш	омехта	қафо	
боло	и		у	лабӣ ғайрилабӣ
миёна	э	е	о	ғайрилабӣ лабӣ
поён		а		ғайрилабӣ

Машқи 161. Хонед ва бо номҳои ҳозираву пешинашон шинос шавед. Садонокҳои таркиби калимаҳоро бо назарандозӣ ба ҷадвал аз рӯи қаторҳо номбар кунед.

Тошканд — Чоч, Шош, Шошкент, Бинкат, Таркан.

Самарқанд — Мароканда, Самаря, Семизкент.

Бухоро — Фоҳира, Нумижкан, Навмичкат, Бумичкат, Фуҳо, Ансӣ, Бухэ.

Хоразм — Хворазм, Хоразмия, Хваиризем, Уваразмис.

Қаршӣ — Насаф.

Шаҳрисабз — Кеш.

Амударё — Ҷайхун, Ому, Аму, Оксус, Ўқуз, Балх, Вахш.

Сирдарё — Сайхун, Яоша, Хашарт, Яксарт, Дану.

Машқи 162. Калимаҳоро хонед ва гуед, ки ҳарфи *e* кадом овозро ифода кардааст?

Бедона, пешоянд, бехато, ҳезум, пешдоман, гилем, мех, теғ, мева.



Саволҳои барои санҷиши дониш:

1. Дар забони адабии ҳозираи тоҷик чандто садонок ҳаст?
2. Садонокҳои аз кадом ҷиҳат ба гуруҳи садонокҳои лабӣ ва ғай-рилабӣ ҷудо мешаванд?
3. Садонокҳои аз рӯи фароҳии даҳон ба чӣ гуна гуруҳҳо тақсим мешаванд?
4. Садонокҳои нугизабонӣ, бехизабонӣ ва байнизабонӣ кадомҳоянд?

Машқи 163. Даҳто калима нависед ва садонокҳояшро муайян намоед.

Намуна: шоҳбайт (о, а).

Дарси 39. ОВОЗҲОИ ҲАМСАДО ВА ХЕЛҲОИ ОН

Дар сохтани овозҳои ҳамсадо узвҳои гуногуни нутқи иштирок мекунанд. Вобаста ба иштироки узвҳои ҳамсадо ба гуруҳҳои *лабӣ* (*n, b, m, v, f*), *нугизабонӣ* (*t, d, z,*

с, ж, ш, ч, қ, н, л, р), байнизабонӣ (й), бехизабонӣ (к, г), забончағӣ (х, ғ, қ) ва ҳалқӣ (ъ, ҳ) ҷудо мешаванд.

Овозҳои *м* ва *н* ҳамсадоҳои димоғӣ ном доранд, зеро дар тавлиди онҳо ковокии димоғ ҳам ширкат дорад.

Машқи 164. Ҳамсадоҳои забони *д, т, н, з, с, л, ж, ш, ч, қ, р, к, г, й-ро* дар алоҳидагӣ талаффуз кунед. Онҳоро аз рӯи талаффуз ва иштироки забон ба гуруҳҳои ҳамсадоҳои нугизабонӣ, байнизабонӣ, бехизабонӣ ҷудо карда нависед.

Машқи 165. Бо интиҳоб ва қорбасти ҳамсадоҳои ҳалқии *ъ* ва *ҳ* калимаҳо тартиб диҳед. Қадоме аз онҳо ҳамсадоҳои ҳалқии рӯяк ва ҳалқии чуқур буданашонро гуед.

Машқи 166. Дахто калима нависед. Ҳамсадоҳои лаби, нугизабонӣ, байнизабонӣ, бехизабонӣ, забончағӣ ва ҳалқиашонро бо назарандозӣ ба ҷадвал, дар алоҳидагӣ нависед.

Гуруҳи ҳамсадоҳои узвҳои овозсози ғаъол					
лаби	нугизабонӣ	байниза- бонӣ	бехиза- бонӣ	забон- чағӣ	ҳалқӣ
п, б, м,	т, д, з, с, ж, ш, ч, х, н, л, р	й	к, г	х, ғ, қ	ъ, ҳ

Машқи 167. Ҷумлаҳои хонед, калимаҳои дар таркиб ҳамсадоҳои ҳалқӣ доштаро муайян намуда, ба дафтар рубардор кунед.

1. Бӯйи ҳуш ва таъми аҷибе дорад нони гарм. 2. Ваъда кардам, ки сидқидилона аз пайи хондан мешавам. 3. Модарҷон, орзу ва ниятҳои шуморо ба амал мебарорам. 4. Моҳи ҳилол шаби торикро мунаввар мегардонд. 4. Аз таҳти дил хон, писарҷонам!

Машқи 168. Ҳамсадоҳои забончағии *ғ, к, х-ро* талаффуз кунед ва сабаби ҳамин ном гирифтаниашонро фаҳмонед.

узвҳои овозсози нутқ сусттар иштирок мекунад, *бечаранг* ном дорад.

Ҳамсадоҳи бечаранг ёздаҳтоанд: *к, қ, п, с, т, ф, х, ҷ, ч, ш, ё*.

Баъзе аз ҳамсадоҳи ҷарангдор ва бечаранг ҷуфти худро доранд: *б-п, в-ф, д-т, з-с, ж-ш, ҷ-ч, ғ-к, ғ-х*. Ҳамсадоҳи ҷарангдори *й, л, м, н, р* ва бечаранги *қ, ҷ, ё* ҷуфт надоранд.

Машқи 170. Гушҳоятонро бо дастонатон пушонда, овозҳои ҳамсадои *б-п, в-ф, д-т, з-с, ж-ш, ҷ-ч, ғ-к, ғ-х*-ро ду-се бор равшан талаффуз кунед. Гуед, ки талаффузи кадом овозҳо шунавотару ҷарангдортар аст.

Машқи 171. Ба ҷойи ҳамсадоҳи аввали бечаранг ҳамсадои ҷарангдорро монда нависед ва маънои калимаҳоро шарҳ диҳед.

Тор, панд, фасл, сар, шола, чанг, хор.

Машқи 172. Ҷадвали поёниро ба дафтар кашед. Дар бандҳои холии он аз рӯи навиштаҳо ҳамсадоҳоро нависед.

Ҳамсадоҳи ҷарангдор	Ҳамсадоҳи бечаранг	Ҳамсадоҳи ҷарангдор ва бечаранги ҷуфт	Ҳамсадоҳи ҷарангдори бечуфт	Ҳамсадоҳи бечаранги бечуфт

Машқи 173. Даҳто калима нависед. Ҳамсадоҳи ҷарангдору бечаранги ҷуфтдору бечуфтро дар алоҳидагӣ қайд кунед.

Машқи 174. Ба талаффузи овозҳои *б, з, д, ғ* аҳамият диҳед. Гуед, ки ин ҳамсадоҳо дар ин ҳолат ҷарангнокии худро нигоҳ медоранд ё не?

Мазкур, бадтар, хубтар, тазкира, бодпо, сағпараст.

Машқи 175. Ба талаффузи ҳамсадоҳи бечаранги *т, п, ш* ва *к* зехн монда калимаҳоро ба дафтар нависед. Сабаби бечарангшавии он ҳамсадоҳоро гуед.

Бозсози, дудкаш, бузкаши, дегшакл.



Тест

1. Овозҳои ҳамсадо аз ҷиҳати талаффуз ва оҳангдорӣ чӣ гуна мешаванд?

- а) ҷарангдор ва бечаранг в) ҳиҷсосоз
б) ҳиҷочудокун г) фаъол ва гайрифаъол

2. Ҳамсадоҳи ҷарангдор чандтоанд?

- а) 6-то б) 13-то в) 11-то г) 24-то

3. Қатори ҳамсадоҳи бечарангро муайян кунед.

- а) а, и, о, у, э, ў в) я, ю, ё, е
в) к, қ, п, с, т, ф, х, ҳ, ч, ш, ъ
г) б, в, г, ғ, д, ж, з, й, л, м, н, р, ҷ

4. Ҳамсадоҳи *б, в* ҷуфти кадом ҳамсадоҳи бечаранганд?

- а) т, с б) ш, ч в) к, қ г) п, ф

5. Кадоме аз онҳо ҷуфти ҳамсадоҳи бечаранги *т, с, ш* мебошанд?

- а) б-п, в-ф б) ҷ-ч в) г-к, ғ-ҳ г) д, з, ж

6. Ҳамсадоҳи ҷарангдор ва бечаранги бечуфт кадомҳоянд?

- а) й, л, м, н, р, қ, ҳ, ъ б) я, ю, ё, е
б) а, и, о, у, э, ў г) х, к, ч, ш, с, т, ф, п



Машқи 176. Панҷто калима нависед ва аз байни онҳо ҳамсадоҳи ҷарангдору бечарангро муайян кунед.

Дарси 41. ИМЛОИ САДОНОКИ Э

Овози э садоноки гайрилаби, нугизабони ва нимафарох аст. Дар талаффузи ин овоз лабҳо иштирок намекунанд, забон паҳн шуда пеш меояд ва паст мефарояд.

Садоноки э бо ду ҳарф ифода мешавад: э ва е. Ҳарфи э дар аввал, ҳарфи е дар мобайн ва охири калима меояд: Эргаш, эҷод, эзоҳ, элак, бед, рег.

Ҳарфи е дар мобайн ва охири калима пас аз ҳамсадо, дар ҳиҷоӣ баста пеш аз ҳамсадои ҳ, дар охири калима пас аз ҳамсадои ҷ, э талаффуз шуда, е навишта мешавад: беҳ, деҳ, шамъе, табъе.

Дар баъзе калимаҳои иқтибосӣ (воми) ҳарфҳои э ва е дар аввал, дохили калима меоянд: Евгений, Ефимов, аэропорт, аэроплан, гигиена.

Овози э баъд аз садонок ояд, бо ҳарфи е навишта, вале *йе* талаффуз карда мешавад: моҳие, олуе, доруе.

Машқи 177. Бо риояи талаффузи овози э калимаҳоро хонед ва ҳарфҳои ифодакунандаи ҳамин овозро гуед.

Эълон, эъзоз, эътибор, эътиқод, эҳсос, эҳтиёҷ, гелос, девор, девон, дег, нонреза, пойтеша, реша, мева, ғалбер, тендер, теннис, интернет.

Машқи 178. Калимаҳое нависед, ки овози э дар аввал, мобайн ва охир омада бошад.

Машқи 179. Пеш аз кадом ҳамсадо ва дар чӣ гуна ҳиҷо ҳарфи корфармудашудаи *е*-ро ёдрас кунед.

Меҳвар, меҳрубон, зиреҳ, меҳмон, Деҳнав, Фотеҳ, медиҳам, мениҳам, мениҳодам.

Машқи 180. Чумлаҳоро хонед, калимаҳои бо ҳарфи э навишташударо ба дафтар рубардор кунед. Гуед, ки он калимаҳо аз кадом забон ба забони тоҷикӣ дохил гардидаанд. Сабаби калон ва хурд навишташудани ҳарфи э-ро гуед.

1. Элмурод дар деҳаи Эҷи ноҳияи Нурато зиндагӣ мекунад. 2. Ётирози Элдору Эшонқул ҳаққу ҳақиқат аст, ки Эҳсон шеърро нодурусту боғалат хонд. 3. Эмини экскаваторчӣ занбари дандонадори оҳанини экскаваторро ба канили лойолуд партофта, онро пур аз лой мекард. 4. Бо сарвари Эли эксперимент ва экспедитсияи олимони тибқи хуб додааст, ки онҳо ба мақсад ва орзуи хеш расидаанд. 5. Ман нияти ба сафари кишварҳои Эстония, Эфиопия, Эквадор рафтани дорам. 6. Маҳсулотҳои пахта баъд аз экспертиза ба мамлакатҳои дигар экспорт карда мешавад.

Машқи 181. Муайян кунед ва гуед, ки ҳарфи *e* дар кадом калимаҳои овози *э*-ро ва дар кадом калимаҳои овози *йе*-ро ифода кардааст.

Воқеъ, мавқеъ, монeъ, шамъе, ҷамъе, елим, ем, бӯе, дояе, пояе, соате, баландие, етим, меъда, шеър, толеъ.



Саволҳои барои санҷиши дониш:

1. Ҳарфи *э* чӣ гуна овоз аст?
2. Садоноки *э* бо кадом ҳарфҳои ифода меёбад?
3. Садоноки *э* дар кадом вақт *e* навишта шуда *э* талаффуз карда мешавад?
4. Дар аввали чӣ гуна калимаҳои ҳарфи *э* калон навишта мешавад?
5. Дар кадом вақт овози *э* бо ҳарфи *e* навиштаву *йе* талаффуз карда мешавад?

Машқи 182. Даҳто калима нависед, ки ҳарфи *e* дар ҳиҷоии баста пеш аз ҳамсадои *ҳ* овози *э*-ро ифода карда бошад.

Намуна: Меҳ-ан, меҳ-нат, беҳ-тар.

Дарси 42. ИМЛОИ САДОНОКИ *И*

Овози *и* садоноки гайрилабӣ, нугизабони ва камфарох аст. Дар талаффузи он нуги забон ба дандонҳои пасти пеш ҷафс намешавад.

Овози *и* бо ду ҳарф ифода мешавад: *и* ва *ӣ*. Аввали — «*и*»-и кӯтоҳ, дуюмӣ — «*ӣ*»-и дароз. Дар илми забоншиносӣ дуюмиро «*И*»-и заданок мегуянд.

«*И*»-и кӯтоҳ, дар аввали калима пеш аз ҳамсадо, дар байни калима пас аз садонок, инчунин, дар байни калимаҳои ибора ҳамчун бандаки изофӣ (*и*) меояд. Дар аввали исмҳои хос ва ҷумла бо ҳарфи калон навишта мешавад: Исфандиёр, Исфара, Индонезия. «*ӣ*»-и дароз танҳо шакли хурдро дорад, ки он дар охири калима меояд. Аз ҷиҳати доро будан ва набудани шаклҳои калон, талаффузи кӯтоҳу дароз, дар аввалу мобайн ва охир омадан, «*и*»-и кӯтоҳу «*ӣ*»-и дароз аз ҳамдигар фарқ мекунанд: Иброҳим, Исомиддин, ихтироъ, гирех, кошкӣ, балки, барфи бисёрборида, зимистони сармо, оби яхбаста, доной, шодкомӣ, ҷарроҳӣ, фирузманدى.

Машқи 183. Бо риояи талаффуз ҳарфи *и*-ро хонед.

Инсоф, ибрат, имтиҳон, илова, ариза, писта, ришта, шиша, шифт, хирман, хирад, хислат, мушоҳида, сарзамин, мубоҳиса, мунозира.

Машқи 184. Муайян кунед ва гуед, ки садонокӣ *и* дар аввал пеш аз кадом ҳарфи ҳамсадо, дар мобайн пас аз кадом ҳарфи садонок омадааст.

Иншо, имло, имконият, истилоҳ, иқтисод, истиқлол, иқлим, ишва, афзоиш, доим, моил, намоиш, пойдан, полиз, муқоиса, илм.

Машқи 185. Хонед ва бо тарзи навишти калимаҳо шинос шавед. Китобро пушонед ва аз лавҳи хотир ба дафтар нависед. Навиштаҳои тонро бо аслият муқоиса карда, хатоҳои тонро ислоҳ кунед.

Меҳр, сеҳр, фатҳ, тифл, ҳазл, лафз, чаҳл, ҷирм, ҷисм, сабр, ҳадя, қисм, зеҳн, фасл, баҳр, баҳс, чашм, базм, хатм, хасм, чатр.

Машқи 186. Ибораҳоро ба дафтар рӯбардор кунед. Зери ҳарфи *и* хат кашед. Гуед, ки ин ҳарф дар байни чӯзӣ муайяншаванда ва муайянкунандаи ибора чӣ гуна вазифаро иҷро кардааст?

Гули бодом, насими кӯҳсор, панди марди фозил, бародари дӯсти наздики ман, донишомӯзи синфи панҷум, сухани ҳайратангез, шеърӣ дилнишин, наққоши соҳибистеъдод.



Саволҳо барои санҷиши дониш:

1. Овози *и* чӣ гуна садонок аст?
2. Кадом ҳарфҳо овози *и*-ро ифода мекунанд?
3. Кадоме аз ҳарфҳои *и* дар аввал, мобайн, инчунин, дар байни калимаҳои муайянкунанда ва муайяншавандаи ибора навишта мешаванд?
4. Дар байни калимаҳои ибора ҳарфи *и* чӣ гуна вазифаро адо мекунад?
5. Ҷойи ҳарфи «*ӯ*»-и заданок дар калима чӣ гуна аст?



Тест

1. Ҳарфи баландтару пурқувват талаффуз кардаи *и* чӣ ном дорад?

- | | |
|----------------------------------|--------------------------------|
| а) « <i>и</i> »-и кӯтоҳ | в) « <i>и</i> »-и дарозу кӯтоҳ |
| б) « <i>ӯ</i> »-и дароз, заданок | г) ҳеҷ гуна ном |

2. Овози *и* бо кадом ҳарфҳо ифода меёбад?

- | | |
|----------------------------|------------------------------------|
| а) танҳо бо ҳарфи <i>и</i> | в) бо ҳарфҳои <i>и</i> ва <i>ӯ</i> |
| б) танҳо бо ҳарфи <i>ӯ</i> | г) бо овози номуносиб |

Машқи 187. Қоидаҳои имлоии ҳарфи *и*-ро хонед ва ба ҳар яки онҳо чортой мисол нависед.

Дарси 43. ИМЛОИ ҲАРФИ *ӯ*

Ҳарфи «*ӯ*»-и заданок дар калимаҳои ҳиҷоӣ охиринашон баланду пурқувват талаффузшаванда, дар охири исм ва сифатҳои нисбии ҳиҷоӣ охиринашон заданок пас аз ҳамсадо, дар бандакҳои феълӣ хабарии шахси

дуюми танҳо, дар пурсишҷонишинҳои *кӣ, чӣ, чӣ қадар, чӣ гуна, барои чӣ* навишта мешавад. Рудаки, пешрави, дигаргунӣ, хонагӣ, дашти, гуфти, гуфтай, хонди, хондаи.

Машқи 188. Ба калимаҳои поёни ҳарфи «*ӯ*»-ро илова карда нависед. Навишти аввал ва минбаъдаи калимаҳо мансуби кадом ҳиссаҳои нутқ буданашонро ба хотир оред.

Нек, бад, сафед, сурх, зард, сиёҳ, торик, баланд, паст, зебо, ноинсоф, саводнок, шердил, ҷавон, пир.

Намуна: Неки — исм, аввали (нек) — сифат, пирӣ — исм, аввали (пир) — сифат.

Ҳарфи *и* ва тарзи навишти он дар пайвандакҳо. Ҳарфи *ӣ* ва тарзи навишти он дар пурсишҷонишинҳо.

Балки, азбаски, вақте ки, бе он ки, ҳар қадар ки, барои он ки, ба шарте ки, ба ғайр аз, кӣ, чӣ, чӣ тавр, чӣ гуна, чӣ сон, чӣ тариқа, чӣ қадар.

Машқи 189. Аз охири калимаҳо ҳарфи *ӣ*-ро партофта хонед ва маънои ифодакардаи калимаҳоро фаҳмонед.

Равшани, моҳӣ, шоҳӣ, мӯрӣ, ҳавли, озодӣ, хурсандӣ, дустӣ, гармӣ, хонди, диди, бозӣ.

Машқи 190. Чумлаҳоро хонед, калима ва ибораҳои дар таркиб ҳарфи «*и*» ва «*ӣ*» доштара ба дафтар рӯбардор кунед. Вазифа ва имло-яшонро хотирнишон кунед.

1. Тангкӯча ба сӯи ҳавли не, балки ба сӯи роҳи калон мебарад. 2. Азбаски ҳеҷ чизро намедонӣ, ту ҳамеша баҳои ғайриқаноатбахш мегири. 3. Ту вазифаи хонагиро чӣ тавр иҷро мекуни? 4. Кӣ, чӣ гуён ту маро дарди сар карди. 5. Вақте ки ба манзил мерасем, дар он ҷо чизи дилхоҳро ба даст меорем. 6. Аксарияти мардуми кишварамон бо ғаллакорӣ, чорводорӣ, тоқпарварӣ ва кишти зироатию сабзавотӣ машғул мешаванд.

Машқи 191. Қоидаҳои имлоии ҳарфи *й*-ро хонед ва бо назардошти он қоидаҳо мисол нависед.



Саволҳо барои санҷиши дониш:

1. Ҳарфи «*й*»-и заданок чи гуна қоидаҳои имлоӣ дорад?
2. Ҳарфи «*й*»-и заданок нисбат ба дигар ҳарфу овозҳо ба чи дараҷа талаффуз карда мешавад?
3. Аз рӯи кадом қоидаҳои имлоӣ ҳарфи *и* ва «*й*»-и заданок аз ҳамдигар фарқ мекунанд?
4. Чойи ҳарфи «*й*»-и заданок дар калима чи гуна аст?

Машқи 192. Дар охири калимаҳои *ғаллакор*, *ҳалвопаз*, *чархтарош*, *хонасоз*, *резаворфуруш*, *бинокор* ҳарфи «*й*»-ро кор фармуда, ҷумлаҳо тартиб диҳед.

Дарси 44. ИМЛОИ САДОНОКҲОИ У ВА Ё

Садонокҳои *у* ва *ё* ҳарфу овозҳои гуногунанд. Дар вақти талаффузи садонокҳои *у* беҳи забон боло бардошта шуда, нуғи забон ба қисми поёнии дандонҳои пасти пеш мерасад. Лабҳо ба худ шакли доирави гирифта, сӯрохии он хурд мешавад: нур, дур, умр, шукр, шутур.

Садонокҳои *ё* овози лаби, миёнизабони ва нимфарох буда, нисбат ба *у* дарозтар талаффуз карда мешавад: гугирд, гӯштингир, бурё, кӯҳ, абрӯ.

Садонокҳои *у* ва *ё* дар аввал, мобайн ва охири калима меоянд. Фарқи садонокҳои *у* ва *ё* чунин аст: дар ҳиҷоӣ беада садонокҳои *у* моили ихтисоршавӣ аст, аммо садонокҳои *ё* ихтисор намешавад ва равшан талаффуз меёбад.

Машқи 193. Бо риояи талаффузи садонокҳои *у* ва *ё* калимаҳоро хонед.

Рубучин, шустушӯ, нуҳ, шудгор, шукӯҳ, рӯҳбаландӣ, шустан, рӯзгор, сулҳдӯст, сулҳҷӯ, тарбузфуруш, ҷорӯб, пустин, пӯстлох, бону, сиёҳпӯст, бузург, шӯҳ, рӯд, рӯзнома, саводомӯзӣ, сарватдӯст, рӯҳбаланд.

Машқи 194. Садонокҳои «*у*» ва «*ё*»-ро дар мобайн кор фармуда калимаҳо тартиб диҳед.

г	б	х	к	с
у				
л	р	ш	ш	м

г	б	х	к	с
ў				
л	р	ш	ш	м

Машқи 195. Мавриди истеъмоли садоноки «у»-ро гуфта, калима-ҳоро ба ҳиҷоҳо ҷудо карда нависед. Гуед, ки оё калимаҳои ба ҳиҷо ҷудо кардаатонро аз сатр ба сатр кучонидан мумкин аст?

Умар, Умед, Убайд, уқоб, уфуқ, умум, усул.

Машқи 196. Дар ҳиҷоии бастаи аввал пеш аз ҳамсадоҳои ҳ, ғ, й садоноки «ў»-ро кор фармуда, калимаҳо нависед.

Намуна: Муҳ-та-шам, куҳ-на-дӯз, шуъ-ла, шуъ-ба, муй-сафед.

Машқи 197. Вобаста ба мавриди истеъмоли садоноки ў калимаҳо-ро ба гуруҳҳо ҷудо карда нависед.

Пушок, рӯз, дӯст, ҷӯб, ўмоч, зӯр, ўсма, угай, занбур, гулӯ, ўғурча, бадхӯ, ўҳдадорӣ, ашӯла, кӯза, беобрӯ, пустиндӯз, пустанк.

Дар аввал	Дар мобайн	Дар охир

Машқи 198. Порчаи шеъриро хонед, мавриди истифодаи ҳарфи «у» ва «ў»-ро гуед.

Некбахт он касе, ки доду бихурд,
Шурбахт он ки у нахурду надод.

Абуабдуллоҳи Рӯдакӣ

Машқи 199. Матнро хонед, калимаҳои дар таркиб садоноки у ва ў доштара ба ҳиҷоҳо ҷудо карда нависед. Аз ҷиҳати талаффуз то ҷи дараҷа аз ҳамдигар фарқ доштани садонокҳоро гуед.

Хидматгор дастархон овард. Нони гандуми хушбӯй, шири гарм ва асал ҷоғи меҳмоннро тафсонд. Зоҳиран у хеле гурусна буд, ки хӯрданиҳоро бо ғояти иштиҳо меошомид, ширро хӯрт мекашид ва пораҳои калони нонро ба асал ғўтонда ва нима хоида фуру меоду гап мезад. Хеле суханвар ва пургӯй буд. *(Аз романи «Фирдавӣ»-и С. Улуғзода)*



Тест

1. Ҳарфи ў бо кадом аломат аз ҷиҳати навишт аз ҳарфи у фарқ мекунад?

- а) аломати диакритикии зерсатри
- б) аломати диакритикии болосатри
- в) унсурҳои ҳамшабеҳи мобайнисатри
- г) унсурҳои якхелаву ҳамранг

2. Ном ва аломати диакритикии болосатри ҳарфи ў-ро муайян кунед.

- а) хатчаи дароз
- б) хатчаи кӯтоҳ
- в) хатча
- г) нимхатча

Машқи 200. Калимаҳоро хонед ва бо тарзи навишташон шинос шавед. Баъд аз он варақи китобро пушонда, калимаҳоро аз лавҳи хотир нависед. Навиштаҳоятнро бо аслият муқоиса кунед. Ҳато ва камбудихоро баргараф намуда, бо се-чор калимаи дилхоҳ ҷумла тартиб диҳед.

Кулф, субҳ, ҷуғз, узр, узв, унс, тухм, умр, ҳукм, устувор, устухон.

Дарси 45. ИМЛОИ САДОНОКҲОИ О ВА А

Садонокҳои *а* ва *о* овоз ва ҳарфҳои гуногунанд. Садоноки *а* овози гайрилаби, фарох ва нугизабонӣ мебошад. Дар талаффузи овози *а* лабҳо иштирок намекунанд, ҷоғ поён мефарояд, фароҳии даҳон калон мешавад. Садоноки *а* пеш аз ҳамсадоҳои *ҳ*, *ъ* дар ҳиҷоӣ баста дарозтару шиддатноктар ва дар ҳиҷоӣ кушодаи якуми калима кӯтоҳтар талаффуз карда мешавад.

Садоноки *о* овози пасизабонӣ, нимфарох ва лаби мебошад. Ҳангоми талаффузи садоноки *о* лабҳо гирд шуда ба пеш ҳаракат мекунад. Нуғи забон як дараҷа аз дандонҳо дур ва забон бо устухони зераш ба қафо кашида мешавад.

Садоноки *а* ва *о* дар аввал, мобайн ва охири калимаҳо меоянд: абр, асо, оина, олам, байт, баҳо, бодом, дарзмол.

Дар баъзе калимаҳо пеш аз ҳамсадои *ҳ* садоноки *о* ба садоноки *а* бадал мешавад: роҳ-раҳ, чоҳ-чаҳ, коҳ-каҳ, гоҳ-гаҳ, моҳ-маҳ.

Машқи 201. Калимаҳоро бурро ва равшан талаффуз кунед. Варақи китобро пушонда, калимаҳоро аз лавҳи хотир нависед. Навиштаҳоятнро бо аслият муқоиса намуда, хатоҳои содиркардаатнро ислоҳ кунед.

Баҳс, баҳр, ваҳм, гавазн, сатр, даҳр, аҳд, сатҳ, қаср, қарн, аср.

Машқи 202. Садонокҳои ба ивази ҳамдигар кор фарамудашударо номбар кунед.

Моҳру-махру, гуноҳ-гунаҳ, даргоҳ-даргаҳ, дуруҳа-дураҳа, моҳӣ-маҳӣ, ногоҳ-ногаҳ, оброҳа-обраҳа, пешгоҳ-пешгаҳ.

Машқи 203. Чумлаҳоро хонед, садоноки калимаҳои ба зераш хат кашидашударо номбар кунед.

1. Вай калон шуда, ҷавони бокитфу бозу ва нерӯманде гардид.
2. Кушодаҷеҳра, хуррамдил ва одамдӯст марде буд.
3. Худпарастӣ ва ҳирсу ҷоҳ ононро аз хирад бегона кардааст.
4. Дар мобайни дарё найзоре буд.



Саволҳо барои санҷиши дониш:

1. Садонокҳои *a* ва *o* чи гуна овозҳоро ифода мекунанд?
2. Аз садонокҳои *a* ва *o* кадоме садоноки ғайрилаби, фарох нуғизабонӣ аст?
3. Садоноки *a* пеш аз ҳамсадоҳои *ҳ*, *ъ* дар ҳиҷоии баста чи гуна талаффуз карда мешавад?
4. Овози *o* чи гуна садонок ба шумор меравад?

Машқи 204. Даҳто калима нависед, ки садонокҳои *a* ва *o* дар ҳиҷоии баста пеш аз ҳамсадоҳои *ҳ*, *ъ* омада бошад.

Дарси 46. ИМЛОИ ҲАРФҲОИ ЁТБАРСАР

Ҳарфҳои ётбарсари *я* ду овоз (*й+a*), *ю* ду овоз (*й+у*), *ё* ду овоз (*й+o*), *е* ду овоз (*й+e*)-ро ифода мекунанд. Овозҳои ётбарсарҳо дар хат бо як ҳарф, яъне бо ҳарфҳои *я*, *ю*, *ё*, *е* навишта мешаванд. Аз ётбарсарҳо фақат ҳарфи *ю* дар охири калима намеояд. Ҳарфҳои боқимондаи ётбарсар дар аввал, мобайн ва охири калима меоянд: ягона, ният, якруя, юмор, юғӣ, июл, риёзат, тугён.

Машқи 205. Аз силсилаи мисолҳо калимаҳои ётбарсардорро муайян намоед ва номбар кунед.

Яздон, Шаҳриёр, якруя, ривочёби, якдилона, риёкор, як, риёкорӣ, самолёт, сиёҳ, тайёр, ялаққосӣ, тайёра, така, юрист, такагоҳ, туёна, туғиё, эҳё, эҳтиёт, хаёл, гирия.

Машқи 206. Калимаҳои ҳарфу овозҳояшон нобаробарро муайян карда, ба дафтар нависед.

Яман, сахро, Ёсуман, умумичаҳони, Юсуф, бузург, Ёдгор, камнамо, Яҳё, июн, тобистон, январ, зимистон, яксон, яктаҳ, баҳор, якқоя, воиз, сиюм, сеюм, суханвар, қошсиёҳ, юнучқазор, шоён, аён.

Машқи 207. Калимаҳое фикр карда нависед, ки дар таркиб ҳарфҳои ётбарсар дошта бошанд.



Тест

1. Дар кадом банд ҳарфҳои ётбарсар навишта шудааст?

- | | |
|---------------------|---------------|
| а) я, ю, ё, е | в) г, ф, х, ҳ |
| б) а, о, у, ў, и, э | г) ч, ж, қ |

2. Овозҳои ифодакунандаи ҳарфҳои ётбарсарро муайян кунед.

- | | |
|-------------------|------------------|
| а) йа, йу, йо, йе | в) йи, йо, йе, и |
| б) ле, ме, не, ре | г) фе, пе, се |

3. Кадоме аз ётбарсарҳо дар охири калима навишта намешаванд?

- | | |
|------|------|
| а) я | в) ё |
| б) ю | г) е |

4. Овозҳои ётбарсар дар хат бо чанд ҳарф навишта мешаванд?

- | | |
|---------------|------------------|
| а) бо як ҳарф | в) бо се ҳарф |
| б) бо ду ҳарф | г) бо чаҳор ҳарф |



Машқи 208. Бо интиҳоб ва корбасти ҳарфҳои ётбарсари *я, ю, ё, е* калимаҳо нависед.

Дарси 47. ИМЛОИ ҲАМСАДОҲОИ ШАДДА

Шадда, ташдид, мушаддад калимаҳои ҳаммаъно буда, онҳо ҳамчун истилоҳ ҳарфу овозҳои якхелаи ҳампаҳлу омадаро ифода мекунанд. Шаддашавии ҳамсадоҳо асосан хоси калимаҳои духиҷойиву сеҳиҷогӣ буда, дар дохили калима меоянд: *паиша, латта, таваллуд, мураккаб*.

Ҳамсадои шадда дар охири калима ояд, бо як ҳарф, аммо пеш аз бандеки изофӣ дар калимабандӣ ва калимасозӣ бо ду ҳарф навишта мешавад: дур — дурру *гавҳар*, сир — *сирри ниҳон*, зар — *заррин*, маҳал — *маҳаллӣ*.

Дар мавридҳои ташдиди овоз калима мувофиқи меъёри талаффузи забони адабии навишта мешавад.

Машқи 209. Бо риояи талаффузи овоз калимаҳоро хонед ва ҳамсадои шаддаро номбар кунед. Калимаҳои маънояш бароятон нофаҳмову душворро аз «Фарҳанги забони тоҷикӣ» ҷустуҷу кунед.

Муаррих, муҳаррир, муқарриз, мунаққид, мураттиб, аттор, харрот, аккос, муассир, аккол, аммо, аррадос, аррадаста, тараҳҳум, таҳаммул, маккор, миннатдор.

Машқи 210. Калимаҳое нависед, ки дар таркиб ҳамсадои шадда дошта бошанд.

Машқи 211. Бо интиҳоб ва корбасти ҳамсадои шадда аз калимаҳои ибора тартиб диҳед.

Фан ... и забон, ҳад ... у канор, беҳад ... у шумор, қад ... и расо, зид ... и душман, сир ... и ҳарбӣ, кул ... и мардум.

Машқи 212. Даҳто калимаҳои ҳамсадои шаддадори фикркардаатонро бо риояи қоидаи аз сатр ба сатрқучони нависед.

Намуна: Муат-тар, мусав-вир



Тест

1. Калимаҳои шадда, ташдид, мушаддад ҳамчун истилоҳ чӣ гуна маъноро ифода мекунанд?

- ҳарфу овозҳои якхелаи ҳампаҳлуро
- ҳарфу овозҳои гуногуни дар аввалу охири калима омадаро
- ҳарфу овозҳои аз ҳамдигар фарқдоштаро
- ҳарфу овозҳои бо ҳам номутаносибро

2. Калимаҳои *бурро*, *зарра*, *арра* бо кадом ҳамсадоҳои шадда навишта шудааст?

- а) з в) а б) р г) з

3. Кадоме аз калимаҳо бо ҳамсадои шаддаи *б* ва *д* навишта шудааст?

- а) муассиса, муаллим в) лаббай, муддат
б) содда, тилло г) модда, қувва

4. Ҳамсадои шадда дар охири калима ояд, бо чанд ҳарф навишта мешавад?

- а) бо як ҳарф
б) бо ду ҳарф
в) дар байн бо ду ҳарф бо гузоштани аломати тире
г) ба ҳиссаҳо ҷудо намуда бо ду ҳарф

5. Дар кадом маврид ҳамсадои шадда дар охири калима бо ду ҳарф навишта мешавад?

- а) дар мавриди иборасозӣ пеш аз бандаки изофӣ ва калимасозиву калимабунёдкунӣ
б) дар мавриди аз ҳарфу овозҳо тартиб додани калимаҳои ҳаммаъно
в) дар мавриди бунёди калимаҳои ҳамшакл
г) ҳамсадои шадда дар охири калима намеояд ва низ навишта намешавад.



Машқи 213. Калимаҳои шаддадори дар таркиб ҳамсадои *с*, *р*, *т*, *м*, *н* доштаро нависед.

Дарсҳои 48—49. ИМЛОИ ҲАМСАДОИ Ё

Ҳарфи *ё* (айн) ду вазифа дорад:

1. Ҳамсадои ҳалқиро ифода карда, сактадор шудани садонок *ё* ҳамсадои пешомадаро мефаҳмонад. Он дар дохил ва охири калима навишта мешавад: *аъло*, *масъул*, *масъала*, *ҷамъ*, *навъ*.

2. Барои ҷудо кардани ҳиҷо хизмат мекунад. Маҳз дар ҳамин вазифа аломат буда, овозро ифода намекунад: *ашъ-ор*, *аъ-зо*, *анъ-а-на*, *машъ-ал*, *объ-ект*, *субъ-ект*.

Калимаи бо ҳамсадои Ӯ анҷомёфта бандаки изофи ё пайвандак қабул кунад ҳам, ҳарфи Ӯ нигоҳ дошта мешавад: *навъи харбуза, ҷамъи мардум, шамъу парвона, табъу нашр.*

Дар ибораҳои изофи ҳарфи Ӯ дар байни ду садонок ояд, навишта намешавад: *манбаъ — манбаи об, тулӯъ — тулӯи офтоб.*

Машқи 214. Калимаҳои маънояшон нофаҳмову душворро аз «*Фарҳанги забони тоҷикӣ*» дарёфт намуда, шинос шавед.

Шамъ, маъний, сунъӣ, қалъа, монёъ, маҷмӯъ, таърих, ихтироъ, маътал, маъхаз, таъбир, маъмул, қуръа, қаър, маъво, сараъзо, ҷомеъ, мабдаъ, муъмин, муътадил, муъҷиза.

Машқи 215. Ба талаффуз ва имлои ҷуфти калимаҳои зерин диққат диҳед, фарқияташонро гуед.

Бад-баъд, сурат-суръат, шула-шуъла, лал-лаъл, ман-манъ, таб-табъ, рад-раъд, шер-шеър, нал-наъл, маъдан-мадан, аъло-ало, таъна-тана, даъво-даво.

Машқи 216. Ба ҷойи нуқта ҳарфи Ӯ-ро гузошта, калимаҳоро дар шакли пурра ба дафтар нависед.

1. Хониши му...тадили булбулҳо ба шукуфтани гулҳо алоқаманд аст. 2. Зоғҳои кӯҳӣ, одатан ба...ди хурок фа...олтар мегарданд. 3. Ба...ди ба маҳфил а...зо шудан Озод серкору пурташвиш шуд. 4. Баҳорон, айёми гулшукуфту гардолудшавӣ нав...ҳои ҳархела ба якдигар та...сир мерасонанд. 5. Мусичаҳо ҷонварони наф...расон, дустони инсонанд. 6. Дар қа...ри обанбор об кам монд. 7. Дилкушо ма...вое буд, дарахтони бисёр ва обҳои равон дошт.

Машқи 217. Ба ҷойи нуқтаҳо пас аз садоки калимаҳои аввал бандаки изофиро илова карда, ибораҳо тартиб диҳед. Қоидаи имлоии амалкардашонро гуед.

матой ... зарбофт, мисраъ ... шеър, матлаъ ... ғазал, низой ... дохили, мавзуй ... и дарс, ружуй ... лирикӣ.

Машқи 218. Чумлаҳоро хонед, калимаҳои дар таркиб ҳарфи ғ доштаро ба дафтар нависед.

1. Лубату Чаъфар барои хониши шеър баҳои аъло гирифтанд. 2. Маъсумаю Маъмура, Маъруфу Меъроҷ бо навбат маъноӣ калимаро шарҳ доданд. 3. Хонандаи маъзиратхоҳ маъзур меҳоҳам гуфта, бо овози паст маъюсона ба савол ҷавоб дод. 4. Даъватномаи тадбири маънавий-маърифӣ ташкилкардамонро ба маъмурияти мактаб супоридем. 5. Пеш аз баргузоршавии мусобиқаҳои оламшумули варзишӣ машғал афрухта мешавад. 6. Поезд дар разъезди аз хонаи мо андаке дур ист мекунад. 7. Неъмату Саъдулло дӯстони меҳрубонанд.

Машқи 219. Бо навишти калимаҳо ошно шавед ва бо онҳо чумлаҳо тартиб диҳед.

Саъди, Талъат, Санъат, Раъно, меъмор, анъана, таъм, шамъ, аъзо, баъд, ружуй, хуштолеъ.

Намуна: Иншоотҳои таърихӣю меъморӣ кишварамон зебову хушманзар аст.



Тест

- Ҳарфи ғ чӣ гуна ҳамсадо ба шумор меравад?

а) димоғӣ	в) ларзон
б) ҳалқӣ	г) ҳеч гуна ҳамсадо
- Дар таркиби кадом гурӯҳи калимаҳо ҳарфи ғ бештар истеъмол меёбад?

а) узбекӣ	в) русӣ-байналмилалӣ
б) арабӣ	г) туркӣ
- Ҳарфи ғ ва ҷойи он дар калима чӣ гуна аст?

а) дар аввал	в) дар аввал ва мобайн
б) дар дохил ва охир	г) дар аввал ва охир

4. Дар байни кадом ҳарфҳо ғ навишта намешавад?

- а) дар байни ду садонок
- б) дар байни садоноку ҳамсадо
- в) дар байни ҳамсадову садонок
- г) дар охири калима пас аз ҳамсадо

Машқи 220. Мисолҳое нависед, ки дар онҳо ғ ҳамчун аломат истифода шуда бошад.

Дарси 50. ИМЛОИ ҲАМСАДОҲОИ *Д, Т, Ҳ*

Ҳамсадоҳои *д, т, ҳ* дар баъзе калимаҳо равшан ва ё тамоман талаффуз намешаванд, ки ин ба меъёри талаффузи забони адаби мувофиқ аст. Чунончи: дар калимаи баландтар ҳамсадои *д* ва дар калимаи пасттар ҳамсадои *т* (аввали) талаффуз карда намешаванд ва зур зада талаффуз кардани онҳо ҳам шарт нест. Дар калимаи бегоҳ ҳамсадои *ҳ* равшан, бурро талаффуз намешавад. Бинобар ин ҳамсадоҳои *д, т, ҳ*-ро ҳамсадоҳои талаффузнашаванда меноманд.

Барои он ки дар навишти калимаҳои номбурда ба хато роҳ надихем, онҳоро аз ҷиҳати сарфӣ (морфологӣ) таҳлил бояд кард: *баландтар, пасттар, бегоҳ*. Ё ин ки калимаҳоро ба тариқи зерин муқоиса кардан зарур аст: *баландтар — баландӣ, пасттар — пастӣ, бегоҳ — бегоҳӣ*.

Дар ҳолати дуҷум ҳамсадоҳои *д, т, ҳ* равшан талаффуз мешаванд.

Машқи 221. Ба дараҷаи талаффузи ҳамсадоҳои *д, т, ҳ* эътибор дода, калимаҳоро хонед. Калимаҳои ҳамсадоҳояшон равшану норавшан талаффуз гардидаро дар алоҳидагӣ номбар кунед.

Низорамоҳ, Озодамоҳ, Роҳат, Ибодат, Лутфинисо, панднома, иззатманд, зардча, кабудча, дастгоҳ, даҳ, баъдтар, бистсола, якчандто, забт кардан.

Машқи 222. Калимаҳое нависед, ки ҳамсадоҳои *д* ва *т*, *с* ва *т* дар он калимаҳо пасу пеш ҷой гирифта бошанд. Дар хусуси талаффуз ва навишти ҳамсадоҳо фикратонро баён кунед.

Машқи 223. Порчаҳои шеърро хонед, калимаи «забун»-ро аз ҷиҳати маъно шарҳ диҳед.

Ба пирони забун кун дастгирӣ,
Ки дар пири бидонӣ қадри пири.

Носири Хисрав

Агар хоҳӣ наку бошӣ, наку бош,
Ҷамеша росткору ростгӯ бош.

Хусрави Деҳлавӣ

Даме ки мешунидам пурбаҳо суханҳоро,
Баландтар зи Ватан нест дар забон ҳаргиз.

Мирзо Турсунзода

Машқи 224. Ҷумлаҳоро хонед, калимаҳои дар таркиб ҳамсадоҳои *д, т, ҳ* доштаро ба дафтар рубародор кунед. Дараҷаи талаффузи ҳамсадоҳои мазкурро гуед.

1. Дастпонаи хоҳарам бисёр зебо аст. 2. Самолёт баландтар парвоз кардан гирифт. 3. Шамсия ба истгоҳи машина наздик шуд. 4. Бародарам дар хондан маро дастгирӣ намуд. 5. Ростгӯй ва ростқавлӣ аз хислатҳои беҳтарини инсониянд. 6. Қади ман аз қади бародарам пасттар аст.



Машқи 225. Бо интиҳоб ва корбасти ҳамсадоҳои *д, т, ҳ* якчанд калима нависед. Дараҷаи талаффузашонро аз ҷиҳати равшанию норавшани муайян кунед.

Дарси 51. ИҶРОИ МАШҚҲОИ 226—230

Машқи 226. Калимаҳоро хонед ва гуед, ки ҳамсадои пеш аз *б* омада дар гуфтори шифоҳӣ бо кадом овозу ҳарф бадал меёбад.

Анбар, занбар, анбор, анбур, занбур, занбар, шанбе, санбӯса, пунба, сунбул, танбал, танбеҳ.

Машқи 227. Чумлаҳоро хонед, калимаҳои дар таркиб ҳамсадои *ж* доштаро ба дафтар рубардор кунед. Маънои калимаҳои «*диж*» ва «*нажод*»-ро аз «*Фарҳанги забони тоҷикӣ*» муайян намоед. Муродифи кадом калимаҳо буданашонро гуед.

1. Исфандиёр якбора ба наҷоди Рустам таъна зад. 2. Дарвозаи диҷро маҳкам кунед. 3. Гуждаҳами диҷбон духтаре дошт, Гурдофарид ном, далер ва размовар. 4. Он аждаҳои оташнафас ман будам, хостам шуморо озмоям. 5. Дар он вилояти нав ҳам шаҳре бас аъло ва бошуқӯҳтар аз Ганг-диҷ бунёд кард. 6. Ба оби дида миҷгон тар мекард. 7. Манижа ба сари чоҳ баргашт ва мурғбирёни нонпечро аз сӯроҳ ба Бежан партофт. (*Аз «Шоҳнома»-и А.Фирдавӣ*)

Машқи 228. Шерро хонед, сабаби дар шакли *хидмат*, *дилшон*, *парвардаст* навишта шудани калимаҳои *хизмат*, *дилашон*, *парвардаст*-ро гуед. Муродифи эшон кадом калима аст?

Хурмати падару модар

Ба пирӣ хидмати модар, падар кун,
 Ҷавонию ҷунун аз сар бадар кун!
 Мазан таъна бар эшон аз дили сер,
 Ки гар ёбӣ замон, гардӣ ту ҳам пир,
 Ки парвардаст модар дар канорат,
 Падар буд солҳо тимордорат.
 Бичу дилшон ба хулқу хубруй,
 Ки ин аст, эй бародар, некхуй.

Носири Хисрав

Машқи 229. Калимаҳои нависед, ки ҳамсадоҳои *д*, *т*, *ҳ* дар он ҷо дошта бошад.



Машқи 230. Бо имлои калимаҳо шинос шавед ва бо чор-панҷ калимаи дилхоҳ чумлаҳо тартиб диҳед.

Мужда, жола, жарф, каждум, аждар, жанр, жаргон, ҷайб, ҷиҳоз, ҳаждаҳ, ҷовид, геҷон, пажмурда, гиҷим, гиҷчак, ҳабдаҳ, мижа, миҷгон, жулидаму, жури (довар), журнал, журналист.

Намуна: Гули тоза шинондаам, лекин он аз беоби пажмурда шуд.

Дарси 52. ИМЛОИ ҲАМСАДОИ Й

Ҳарфи *й* дар мавридҳои зерин навишта мешавад:

1. Дар аввал, мобайн ва охири калима: *йилт-йилт, йўрмадӯзи, рӯймол, пайвандак, ростгӯй*. Аз хотир фаромӯш набояд кард, ки ҳарфи *й* дар аввал камтар, вале дар мобайн, охири калима бисёртар истеъмол меёбад.

2. Пас аз *й* садоноки *а* ояд, ётбарсари *я* (пой-поя, ой-ояд, гуй-гуяд), пас аз *й* садоноки *о* ояд, ётбарсари *ё* (хубруй-хубруён, туй-туёна), пас аз *й* садоноки *у* ояд, ётбарсари *ю* (най-наю дутор, лой-лою гил), пас аз *й* садоноки *э* ояд, ётбарсари *е* (чӯй-чӯе, той-тое) навишта мешавад. Вале дар калимаҳои мураккаб садонокҳо вазъияти худро нигоҳ медоранд: лойолуд, пойандоз ва амсоли инҳо.

3. Дар баъзе калимаҳо, ки ҳарфи *й* таъшиднок аст, як *й* дар таркиби ётбарсар медарояд, ки он ин тавр навишта мешавад: муайян, Муҳайё, Сайидо, тағйир, тағйирот ва ғайра.

Ҳарфи *й* дар мавриди зерин навишта намешавад:

4. Дар мобайн ва охири калима дар байни садонокҳо дар талаффуз *й* афзоиш ёбад ҳам, навишта намешавад: барои, хонаи нав, туйи арусӣ, орзуи дерина ва ғайра. Вале калимаҳое, ки таърихан дар таркиби худ ҳамсадои *й* доранд, аз ин истисно мебошанд: чой (чойи кабуд), пой (пойи рост), мӯй (мӯйи сафед), рӯй (рӯйи зебо).

Машқи 231. Калимаҳоро хонед ва мавриди истеъмоли ҳарфи *й*-ро номбар кунед. Ба кадом забон мансуб будани калимаҳои *Йулдош, йигит, йўрғаро* гӯед.

Йулдош, байт, қайд, туй, туйхона, йигит, байтбаракбозӣ, пойафзол, пойлуч, йўрға, пайраҳа, қайчи, найнавоз, поймол, пайваст, ростгӯй, пайрав, пойбараҳна.

Дарсҳои 55—56. ҲИҶО ВА ХЕЛҲОИ ОН

Калимаҳо дар талаффуз ба ҳиссаҳо тақсим мешаванд. Масалан, калимаҳои *қалам*, *паргор* ба ҳиссаҳои *қа-лам*, *пар-гор* чудо мешаванд. Ин ҳиссаҳои калима *ҳиҷо* ном доранд. Ҳиҷо хурдтарин воҳиди талаффуз аст.

Воситаи асосии ҳиҷосозӣ садонокҳо мебошанд. Онҳо алоҳида ё дар якҷоягӣ бо ҳамсадоҳо ҳиҷоии гуногунро месозанд. Бинобар ин, дар калима миқдори ҳиҷоҳо ба миқдори садонокҳо баробар аст. Дар калима чӣ қадар садонок бошад, дар он ҳамон қадар ҳиҷо мешавад: *о-суда*, *о-бод*, *дил-ни-шин*, *гаҳ-во-ра*.

Ҳиҷо хелҳои гуногун дорад. Агар ҳиҷо бо садонок тамошавад, *ҳиҷоии кушод* (до-ру, шо-на) ва агар бо ҳамсадо ба охир расад, *ҳиҷоии баста* (шаб-нам, панҷ-сад) ном дорад.

Ҳиҷо агар зада гирад, ҳиҷоии заданок ва агар безада гуфта шавад, ҳиҷоии безада ном дорад.

Машқи 238. Калимаҳоро аз рӯи адади ҳиҷо ба ҳиҷоҳо чудо карда нависед.

Посбон, бинокор, тунукасоз, мисраъ, реша, пошна, хонатлас, хушҳаво, гамгусор, байтбарак, роҳхат, рубой, ришта, ривоят, хонасоз, ғазалхон, қафокаш, соҳибҳунар.

Машқи 239. Даҳо калимаи ҳиҷоҳояшон кушод нависед.

Намуна: хо-ла, ха-зи-на, бо-да.

Машқи 240. Фикрҳои пандомузро хонед ва хулосаатонро аз рӯи мазмуни он баён кунед. Калимаҳоро дар алоҳидагӣ ба ҳиҷоҳо чудо карда нависед.

1. Модари соҳибдухтар — шахси хушбахт.
Модари бедухтар — шахси сарсахт.
2. Одами хонанишин — шахси худнафрин.
3. Тухми кошта — нишонаи навмедӣ ва рӯзафзунӣ.

Машқи 241. Калимаҳоро ба ҳиҷоҳо ҷудо карда, хели ҳиҷояшонро номбар кунед.

Шафтолуранг, пурнур, хайма, чормағзфуруши, шабнамхӯрда, шашмақомдон, ҳикматшинос, мавзунқомат, хамидақомат.

Машқи 242. Понздаҳо калимаи ҳиҷоҳояшон баста нависед. На-муна: шат-ранҷ, ях-дон.



Тест

1. Ҳиҷоҳо вобаста ба таркибу хусусиятҳои овозиашон чӣ гуна мешаванд?

- | | |
|-----------------------|----------------|
| а) кушод ва баста | в) камистеъмол |
| б) равшан ва норавшан | г) серистеъмол |

2. Ҳиҷоҳи аз садонок таркибёфта ё худ бо садонок тамомшаванда чӣ гуна ҳиҷо ба шумор мераванд?

- | | |
|-----------------|-----------------|
| а) ҳиҷойи кушод | б) ҳиҷойи баста |
| в) нимҳиҷо | г) бисёрҳиҷо |

3. Ҳиҷоҳи ҳарфи охиринашон ҳамсадо буда, кадом гуруҳи ҳиҷоро ташкил медиҳанд?

- | | |
|-------------------|-------------------|
| а) ҳиҷойи кӯтоҳро | б) ҳиҷойи бастаро |
| в) ҳиҷойи дарозро | г) ҳиҷойи кушодро |

4. Ҳиҷоҳо вобаста ба заданокӣ чӣ гуна мешаванд?

- | | |
|---------------------|---------------------|
| а) заданок ва беада | б) кушода ва пӯшида |
| в) дароз ва кӯтоҳ | г) пурра ва нопурра |



Машқи 243. Панҷтоғи калимаҳои духиҷойӣ, сеҳиҷойӣ, чор-ҳиҷойӣ нависед.

Дарси 57. БА САТРИ ДИГАР КҶОНИДАНИ ҲИССАИ КАЛИМА

Ҳангоми ба сатри дигар кҷонидани ҳиссаи калима шартҳои зерин ба ҳисоб гирифта мешаванд:

1. Яклухтии ҳичо нигоҳ дошта мешавад: *боғ-бон, дўс-тӣ, баъ-зан, қаҳ-ва, му-си-қа-на-воз, қа-лам-ча-пай-ванд.*

2. Дар калимаҳои ташдиддор як ҳарф дар сатри аввал мемонад ва ҳарфи дуюм ба сатри дигар кучонида мешавад: *хур-рам, табас-сум, муваф-фақият.*

3. Як ҳарф ҳичоро ташкил кунад ҳам, дар сатри пешина намемонад ва ба сатри дигар кучонида намешавад: *оҳис-та, офтоб-рӯя (шакли дуруст), о-ҳиста, оф-тобрӯ-я (шакли нодуруст).*

4. Ҳамсадои ҳалқии *ъ* дар таркиби ҳичойи пеш ва дар сатри аввал мемонад: *меъ-да, меъ-мор.*

5. Калимаи якҳичойии ба сатри аввал нағунҷида ба сатри дигар яклухт навишта мешавад: *сол, моҳ, зарб, чамъ, қач, рост, лой, барф, дуд, роҳ ва ғайра.*

6. Дар сатри аввал пас аз ҳичойи яклухт аломати тире гузошта шуда, ҳиссаи боқимондаи он ба сатри дигар навишта мешавад.

Машқи 244. Калимаҳоро мувофиқи қоидаи якуми аз сатр ба сатр-кучонӣ ба ҳиссаҳо ҷудо карда нависед.

Фарёд, нола, вазифа, осон, душвор, муаммо, мухаммас, ҳаво, хунук, гармсел, форам, корчаллон, тадбиркор, ташаббускор, мунтазам, тараққиёт, таачҷуб, талаффуз, ошуфтаҳол, ҳақиқатнигор.

Машқи 245. Калимаҳои дар таркиб ҳарфи ташдиддорро ба тарзи аз сатр ба сатр-кучонӣ ба дафтар рубардор кунед.

Ассалом, иттифоқ, милли, муддат, мураккаб, мусаллаҳ, муқаддима, чилла, шиддат, якка, қисса.

Машқи 246. Бо интиҳоби калимаҳои поёни матне бо сарлавҳаи «*Ба рӯи ях ва барф метозему мебозем*» тартиб диҳед.

Барф, барфбозӣ, ях, яхпора, барфин, барфолуд, барфпуш, барфреза, яхи тунук, яхи ғафс, барфтӯда, барфтеппа, барфӣ, яхак, яхбанд, яхбур, яхбаст, барфи лак-лак борида, яхи шикаста.

Машқи 247. Калимаҳоро аввал ба ҳиҷоҳо ҷудо кунед, сони бо қоидаи аз сатр ба сатркучони нависед. Фарқи ҳиҷоҷудокуниву аз сатр ба сатркучонии калимаҳоро гуед.

Офтоб, олам, аҷоиб, ахлоқ, асос, амма, айём, иваз, хайма, доира.

Машқи 248. Калимаҳои дар таркиб ҳамсадои ҳалқии 3 доштаро ба тарзи аз сатр ба сатркучони ба дафтар рубардор кунед.

Ҷамъият, ҷамъбаст, чидааъзо, шеърнавис, қалъасозӣ, ҷамъомадгоҳ, аълосифат, аъмол ҷамъшаванда, бамаъни, баъди кор, шаъну шараф.

Машқи 249. Аз силсилаи мисолҳо калимаҳои якҳиҷоӣ ба сатри аввал нағунҷидаи ба сатри дигар яклухт навишташавандаро муайян кунед.

Хол, рубоб, хишт, калима, шакл, баландмартаба, байт, ресмон, бахт, бонг, рост, ширмоҳӣ.



Саволҳо барои санҷиши дониш:

1. Мувофиқи чи гуна шартҳо ҳиссаи калимаҳо аз як сатр ба сатри дигар кучонида мешавад?
2. Аз сатр ба сатркучонии ҳиссаи калима гуфта чиро мефаҳмед?
3. Пас аз ҳиссаи яклухт дар сатри аввал пеш аз ҳиссаи дигари калима кадом аломат гузошта мешавад?
4. Ҳиҷоҳои аз як садонок таркибёфтаре дар шакли танҳо дар сатри аввал вогузошта навиштан дуруст аст оё хато?
5. Ҳамсадои ҳалқии дар дохили калима омадаи 3 дар вақти ба ҳиссаҳо ҷудо карда навиштани калимаҳо дар кадом сатр менамояд?



Машқи 250. Маълумотро доир ба қоидаҳои аз сатр ба сатркучони хонед ва фикратонро бо навиштани мисолҳо исбот кунед.

Дарси 58. ЗАДАИ КАЛИМА

Равшантару саҳттар садо додани яке аз ҳиҷоҳои калимаро *зада* меноманд. Ҳиҷоӣ заданок ба воситаи аломати / нишон дода мешавад: мактаб, хона, тиреза, ниҳоят, фардо.

Зада дар ҳиҷоҳои гуногуни калима меояд. Он дар исмҳо, сифатҳо, шумора ва баъзе ҷонишинҳою зарф дар ҳиҷоӣ охир меояд: Хуршед, боғбон, нилоби, сздаҳ, нуҳсад, бинанда, шумо, оҳиста.

Дар баъзе исмҳо, ҷонишинҳо, шаклҳои тасрифии феъл, зарфҳо, ҳиссаҳо ва нидо зада дар ҳиҷоӣ аввал ё мобайн меояд: Аҳроров, ҳама, инчунин, меравам, намегирам, хеле, ниҳоят, кани.

Машқи 251. Ба кадом ҳиссаҳои нутқ мансуб будани калимаҳоро муайян намуда, онҳоро дар алоҳидаги нависед. Баъд аз он гуед, ки аломати зада дар кадом қисми калимаҳо гузошта шудааст?

Саҳро, сафед, ҳазор, кадом, дидан, хониш, оҳанин, дувоздаҳ, ҳамин, омадан, мардум, қадбаланд, сесад, чунин, гузоштан, панҷсад, табассумкунон, нуздаҳ, беихтиёр, якдигар, ҳамдигар.

Машқи 252. Фикрҳои пандомузро хонед ва хулосаатонро аз рӯи мазмуни он баён кунед.

1. Дар назди хирадманд худро нодон бишумор.
2. Дар байни дӯсту душман худшинос бош.
3. Пахш кардани остона — мамнӯъ.

Калимаҳои аз забони русӣ иқтибосшуда бо задаҳои худашон талаффуз мешаванд: кино, атом, физика.

Агар калимаҳои иқтибосии русӣ ҷузъи калимасози тоҷикӣ қабул кунанд, задаи онҳо ба ҳиҷоӣ охир мекунанд: атом — атомӣ, графика — графикӣ.

Ба бандаки изофӣ (китоби нав), пешоянду пасояндҳо (ба мактаб, дафтари), пайвандаҳо (қаламу дафтар), бандаҳои феълию хабарӣ (хондам, хондаам) зада намеафтад.

Пешванди *ме-* (медид, мехонд) ва ҳиссаҳои инкории *на-* (намедид, намехонд) ҳамеша заданок талаффуз мешаванд.

Машқи 253. Ҳичойи заданоки калимаҳоро бо аломати заданоки нишон диҳед. Калимаҳоро аз рӯи ҷойи зада (аввал, охир, мобайн) дар сутунҳои алоҳида нависед.

Интернет, сотка, компютер, сканер, принтер, телефон, магазин, математика, дируз, китоб, фардо, ҳама, инчунин, мисли, бобо, падар, Аҳмадов, Мунира, Қосимовна, Раҳимов, Салим, Каримович, хеле, зебо, дусад, ҳазор, хобидан, давидан.

Машқи 254. Ҳикоятро хонед, ҷумлаи дилхоҳро интиҳоб намуда, бо гузоштани аломати шартӣ ҳиҷоҳи зададори калимаҳои таркиби онро муайян кунед.

Пирамарде бо писараш зиндагӣ мекард. Мӯйсафед камбағал бошад ҳам, хеле саховатманд буд. Тамоми умр ба бенавоён ёрии беминнат мерасонд. Ӯ дар кӯмакрасонӣ ба дигарон банд шуда, ба фарзанди худ хона сохта натавоност. Пеш аз марг ба писар гуфт: «— Писар, ҳамеша бо халқ бош! Онҳо туро танҳо намегузоранд». Дар ҳақиқат, пас аз дафни пирамард ба назди писари ӯ хешу ақрабо ва наздикону ҳамсоягон омаданд. Ҷавонро дилбардорӣ карда гуфтанд: «— Бисёр маъюс машав. Ғамхорӣ падарат дар ҳаққи мо хеле зиёд аст. Аз ин рӯ, мо низ, албатта, ба ту кӯмак менамоем». Ҳашар ташкил намуданд ва дар якҷоягӣ ба ҷавон хонаи нав сохтанд. Аз хизмати беминнат ва холисонаи онҳо писари мӯйсафед мамнун шуд.



Машқи 255. Калимаҳои ифодакунандаи ном, аломат, адад ва ҳаракати предметро нависед. Ҳарфу овозҳои баландтару равшантар талаффузшавандаро бо гузоштани аломати шартӣ зада муайян намоед.

Дарсҳои 59—60. ТАҲЛИЛИ ФОНЕТИКӢ

Тартиби таҳлили фонетикӣ

1. Аз чанд ҳарф ва овоз иборат будани калимаро муайян намудан.

2. Дар алоҳидагӣ навиштан ва номбар кардани ҳарфу овозҳои садоноку ҳамсадо.

3. Ҳамсадоҳои ҷарангдор ва бечарангро ба гурӯҳҳо ҷудо карда навиштан.
4. Ба ҳиҷо ҷудо кардани калима.
5. Хотирнишин ва ёдрас кардани ҳиҷоҳои таркиби калима: кушод ва баста, заданок ва безада.

Мисол: тарбия.

Намунаи таҳлил:

1. Калимаи «*тарбия*» аз шаш ҳарф (т, а, р, б, и, я) ва ҳафт овоз (т, а, р, б, и, й+а) иборат мебошад.
2. Дар таркиби калимаи «*тарбия*» дуто ҳарфи садонок (а, и), се то ҳарфи ҳамсадо (т, р, б), якто ҳарфи ётбарсар (я) мушоҳида карда мешавад.
3. Ҳарфҳои *р, б* ҳамсадоҳои ҷарангдор ва ҳарфи *т* ҳамсадои бечаранг.
4. Калима аз се ҳиҷо таркиб ёфтааст: *тар-би-я*.
5. Ҳиҷоӣ дуҷум зада қабул кардааст, ки он дар болои ҳарфи *и* гузошта мешавад.

Мисолҳо барои таҳлил

Супориши 1. Калимаҳои таркиби ҷумлаҳоро дар алоҳидагӣ таҳлили фонетикӣ кунед.

1. Ангуштони Абуалӣ торҳои танбурро ба садо меда-роранд.
2. Вай пичирросзанон аз ҳамнишинаш пурсид.
3. Байти аввалини газал матлаъ ва охирин мақтаъ ном дорад.
4. Хандаҳои хушҳолона баланд шуданд.

Супориши 2. Матнро хонед ва аз таркиби он калимаҳои сохтаву мураккабро муайян намуда, чанде аз онҳоро таҳлили фонетикӣ кунед.

Ҳашар

Халқи мо дорoi анъанаҳои хуб аст, ки яке аз онҳо ҳашар мебошад. Аз қадимулаём баҳри қонё гардонидани эҳтиёҷи ягон шахс, оила ва ё иҷрои кори ягон ҷамоа

мардуми мо ҳашар мекарданд. Ана, дар ҳамин гуна маврид ҳамсоя, дӯстон ва ҳамдеҳаҳо ба ёри мешитофтанд. Ин гуна ҷамоаи ихтиёри ҳангоми сохтани хонаву ҷой, пул, таъмири роҳ, тоза кардани ҷуйбор ва кофтани чоҳҳо ташкил карда мешаванд. Дар раванди амалиёт ҳашарчиён на танҳо кор мекунанд, балки байни худ суҳбат ораста, муҳити меҳнату истироҳат ба вучуд меоваранд. Дар ҳаёти мо мисли ҳашар тадбирҳои зиёде гузаронида мешавад.

Дарси 61. ТАКРОРИ ОВОЗШИНОСИ, ТАЛАФФУЗИ АДАБИ ВА ИМЛО

Дарсҳои 62—63. НАҚЛИ ХАТТИ АЗ РҶИИ МАЗМУНИ МАТН

Зардолу

Ҳангоми ниҳолшинони яке аз бачаҳо, ки аъзои маҳфил набуд, аз Озод пурсид:

— Дигар хел ниҳол нест, ки фақат зандолу мешинонед?

— Озод хандид.

— Зандолу не, зардолу, — ислоҳ кардани шуд уро. Дигарон ҳам хандиданд. Писарбача хиҷолат кашида, рӯяш то буни гӯш сурх шуд.

— Ман зандолу гуфта одат кардагӣ. Дар хонаи мо ҳама зандолу мегӯянд.

— Зандолу! Ҳм. Ин ҳеҷ мазмун надорад! — шурид Раҳими тундмиҷоз.

— Зард-олу, яъне олуи зард. Мефаҳми?

— Ман ба ин фикри ту розӣ не. Раҳим, — ба баҳс ҳамроҳ шуд Фарҳод, ки дар ҳамон наздики кор мекарду гуфтугуи бачаҳоро мешунид. — Зардолу сурх, сафед, кабуд, гулоби ҳам мешавад-ку?

— Ман бошам, зардолу мегӯям, — табассумкунон лаб ба сухан кушод Сангинбобо, — яъне зари доруҳо, беҳта-

рин дору. — Ва суханаширо ин сон маънидод кард. — Охир, мо чизи беҳтаринро бо зар қиёс мекунем: замини беҳтарин — заршок, коргари беҳтарин — заргару заркор, матои беҳтарин — зарбофт ва ҳоказо. Меваи ин дарахт аз ғура то пухта ҳалво шуданаш дору. Кони витаминҳо. Мағзаш — дору, баргаш — доруи дандон, гармии лахчаи ҳезумаш — давои дарди по ва миён, қиёму шарбати гулаш, шилмаш ҳам бамазаю марҳами ҷон. Ҳазонаш хӯроки беҳтарини чорво. Зардолу гӯем, равост. (Аз китоби «Мурғи сухангӯй»)

Супориши 1. Матро хонед ва аз рӯи мазмуни он нақшай нақли хаттии менавиштагиатонро тартиб диҳед.

Супориши 2. Аз ҷиҳати талаффуз ва навишт фарқияти калимаҳои зардолу, зандолу, зардоруро муайян кунед.

Супориши 3. Аз таркиби матни нақли хаттӣ панҷто калимаи дилхоҳро интихоб карда, таҳлили фонетикӣ кунед.

КАЛИМА

Дарси 64. МАЪНОИ ЛУҒАВИИ КАЛИМА

Калимаҳо аз ҷиҳати маънои луғавӣ ба ду гуруҳи калон ҷудо мешаванд:

1. Калимаҳои, ки маънои луғавӣ доранд ва бо саволҳо ҷавоб мешаванд: *саҳро, сабз, бист, нишаст*. Ин гуруҳи калимаҳо ҳиссаҳои мустақили нутқро ташкил медиҳанд.

2. Калимаҳои, ки маънои луғавӣ надоранд ва ба савол ҷавоб намешаванд: *аз, то, ва, ки, аммо, вале, зеро*. Ин гуруҳи калимаҳо ҳиссаҳои ёвари нутқ меноманд. Бо ёрии онҳо калимаҳои мустақилмаъно бо ҳамдигр алоқаманд шуда, ҷумларо ба вучуд меоранд: Гунҷишк-ро аввал шарикам дид ва онро ба ман нишон дод. Ҳамроҳ назди зардолу омаданд, вале аллақай аз ҷонвар нишон не набуд.

Машқи 256. Калимаҳои маънои луғавӣ доштаву надоштаро дар алоҳидагӣ нависед.

Зимистон, аз, то, барф, ки, ҳаво, ба, хунук, бо, яхмо-лакбозӣ.

Машқи 257. Даҳтоӣ калимаҳои маънои луғавӣ доштаву надошта нависед ва фарқияшонро гуед.

Воҳиди нутқа, ки мафҳуми мушаххас (конкрет)-ро ифода мекунад, калима ном дорад.

Дар натиҷаи пешрафту дигаргуншавии ҳаёти иҷтимоӣ-иқтисодӣ, сиёсӣ, фарҳангиву маданӣ дар солҳои 90-уми асри XXI ба таркиби луғавии забон калимаҳои нав ба мисли компютер, сканер, принтер, сотка, тадбиркор, фермер, ширкат, карточкаи пластикӣ дохил гардид. Аз ҳисоби ҳамин ва дигар вожаҳо миқдори калимаҳои забони тоҷикӣ афзуд.

Машқи 258. Калимаҳоро ба дафтар рӯбардор кунед ва доир ба яке аз асбобҳои мусиқӣ маълумот диҳед.

Тор, гижжак, най, рубоб, доира, чанг, танбӯр, даф, таблак, чағона, барбат, уд, карнай, сурнай.

Машқи 259. Аз калимаҳои поёни ҷумлаҳо тартиб диҳед.

Литсей, коллеҷ, рейтинг, тест, озмун, ғолиб.



Саволҳо барои санҷиши дониш:

1. Калима чист?
2. Калима аз чиҳо таркиб меёбад?
3. Таркиби луғавии забон аз ҳисоби чи гуна калимаҳо гани мегадарад ва инкишоф меёбад?
4. Калимаҳо аз чиҳати маънои луғавӣ ба кадам гуруҳҳо ҷудо мешаванд?

Машқи 260. Калимаи «Ватан»-ро аз «Фарҳанги забони тоҷикӣ» дарёфт намуда, бо шарҳу маънӣ ба дафтар рӯбардор кунед.

Дарси 65. КАЛИМАҲОИ ЯКМАӢНО ВА СЕРМАӢНО

Дар забон калимаҳо аз ҷиҳати ифодаи маъни гуногун мешаванд.

Калимаҳое, ки танҳо дорои як маъно мебошанд, *якмаъно* (моносемия) ба шумор мераванд: *себ, харбуза, қанд, шакар, яхдон, гӯшт* ва ғайра.

Калимаҳое, ки ду ва ё якчанд маъноро ифода меку- нанд, *сермаъно* (полисемия) ном доранд.

Калимаи «*даст*» чун ҷузъи бадани инсон бо дигар калимаҳо алоқаманд гардида, маъноҳои нав пайдо кар- дааст: *дасти кушод* (саховатмандӣ), *даст кашидан* (худ- дорӣ кардан), *дасту по гум кардан* (саросема шудан), *даст ба коре задан* (машғули коре будан), *аз даст додан* (*гум кардан*), *даст ба гиребон бурдан* (ҳайрон шудан) ва амсоли инҳо.

Машқи 261. Бо калимаҳои якмаъноӣ поёни ҷумлаҳо тартиб ди- ҳед.

Орд, нон, барф, борон, корд, шона, олу, гелос.

Машқи 262. Ба ҷойи нуқтаҳо калимаи «*забон*»-ро гузошта, кали- ма ва ибораҳоро дар шакли пурра ба дафтар кучонед. Баъд аз он маъ- ноӣ маҷозиашонро ёдрас кунед.

... доштан, ... дароз, ... кӯтоҳ, ... кашидан, ... ширин кардан, ... тоза кардан, ... ситонидан, аз ... афтодан, ба ... омадан, ... гирифтан, ... баровардан, ... як кардан.

Машқи 263. Маъноӣ ибораҳои поёниро дар қавсайн навишта ба дафтар рубардор кунед.

Сари шӯрида, сари об, сари роҳ, сари чашма, сари сабз, сари даст, сару кор, сар афрохтан, сар андохтан, сар бар гирифтан, сар афшондан, сар баровардан, сар задан.



Саволҳо барои санчиши дониш:

1. Чи гуна калимаҳоро калимаҳои якмаъно меноманд?
2. Сермаъногии калима гуфта чиро дар назар доред?
3. Фарқияти калимаҳои якмаъно ва сермаъно дар чист?



Машқи 264. Хонед ва маънояшонро муайян кунед. Бо онҳо ҷумла тартиб диҳед.

Рӯй овардан, рӯй тофтан, рӯй турш кардан.

Дарсҳои 66—67. МАЪНОИ АСЛИ ВА МАҶОЗИИ КАЛИМА

Калима дорои маънои асли ва маҷозӣ мебошад. Агар калима ба маъно ва мафҳуми аслии худ кор фармуда шуда бошад, онро *маънои асли* меноманд. Ба *маънои ғайриасли*, кучида, тамоман дигар омадани мафҳуми калима, *маънои маҷозӣ* ба шумор меравад. Баъзе аз калимаҳо, ғайр аз маънои асли маънои маҷозиро низ ифода мекунанд. Масалан: Хона ҷимҷит шуд. Доираи якзайл чапак задаистода ҳам баробари раққоса оҳиста-оҳиста ба сӯи сардорон равон гашт.

Дар ин ҷумлаҳо калимаҳои хона ва доира на ба маънои аслии худ, балки ба маъноҳои маҷозӣ — ба ҷойи мардум одамон кор фармуда шудааст.

Маънои маҷозии калима суханро таъсирбахшу пуробуранг мекунад. Он барои пурра ва ҷозибноктар тасвир намудани предмет ва ҳодисаҳои гуногун ба шоир ва нависанда имконияти матлубе медиҳад.

Эй нури чашми ман, сухане ҳаст, гуш кун,
То соғарат пур аст, биншону нӯш кун!

Деҳқони солхӯрда чӣ хуш гуфт ба писар,
К-эй нури чашми ман, ба ҷуз аз кишта надрави.

Ҳофизи Шерозӣ

Ибораи *нури чашм* ба маънои аслию ҳақиқии худ — ба маънои *равшани чашм* не, балки дар байти якуми ба маънои *дўсти наздик* ва *ёри ҷони* ва дар байти дуюми ба маънои *фарзанд* истифода шудааст.

Машқи 265. Ифодаҳои маҷозии калимаҳои поёниро муайян карда, дар дохили қавс ба ҷойи нуқтаҳо нависед.

Кушодадаст (..., ...), кушодадил (..., ..., ...), кушодазабон (..., ...), кушодалаб (...), кушодару (..., ...), дарёдил (..., ...)

Ифодаҳои маҷозӣ: олиҳиммат, саҳӣ; хурсанд, хуррам, хушқол; суханвар, хушгап; хандон; меҳрубон, хандонру.

Машқи 266. Порчаҳои шеъриро хонед ва ба кадом маъни истеъмол гардидани калимаи «дуто»-ро гуед.

Дуто шудам зи ғами ишқу зор менолам,
Ба нола дол бувад қомати хамидаи чанг.

Мушфиқӣ

Як рӯз қади расову як рӯз дуто,
Як рӯз камон ба даст, як рӯз асо.

Лоиқ Шералӣ

Чун ғамхор он модараш,
Дуто намуд як сараш.

Салим Кенча

Машқи 267. Калима ва ибораҳои ба маънои маҷозӣ корбастишуда-ро муайян кунед. Аз ҷиҳати маъно фарқијаташонро гуед.

1. Туда ба ҷунбиш омад. 2. Ба назарам ситораатон гарм метобад. 3. Ба лабони давранишин қулф зада шуда буд. 4. Ў одатан, чашми рӯз накафида дар боғ мегардад. 5. Хирсак дар муддати ду сол мураббоҳои олуболу, зардолу, ҳамаи чормағз ва шарбатро ба ҷиғилдон зад. 6. Писарак тамоман дасту по гум карда мондааст. 7. Духтари гуландом

ҳозир шуда, бо хуршеди ҷамолаш гӯё хонаро равшан кард.
8. Чехраи равшани пирунаи Таҳамтан хира гашт. 9. Зану шавҳари доғдил ба кудак меҳр монданд ва ҳамчун фарзанди худ ба парвариш пардохтанд.



Саволҳо барои санҷиши дониш:

1. Маънои асли ва маҷозии калимаҳоро бо мисолҳо фаҳмонед.
2. Маҷоз дар нутқ бо чӣ мақсад кор фармуда мешавад?

Машқи 268. Бо назардошти маънои асли ва маҷозии ибораҳоро дар алоҳидагӣ нависед.

Ангури ширин, сухани ширин, навдаи овезон, барфи сафед, баҳти сафед, ҳавои гарм, дили гарм.

Дарсҳои 68—69. КАЛИМАҲОИ ҲАММАЪНО (МУРОДИФ)

Калимаҳои гуногуншакле, ки як маъноро мефаҳмонанд ва ё аз ҷиҳати маъно ба ҳамдигар наздиканд, муродиф (синоним) номида мешаванд.

Муродифҳо гановати забон ба шумор рафта, ба воқеаҳои онҳо тобишҳои гуногуни маъноӣ ифода карда мешаванд. Монанди: аҳд — паймон, қавл, ваъда; бахт — толеъ, иқбол, аъмол, саодат, насиба, тақдир; гард — чанг, губор; дарё — наҳр, рӯд; доно — боақл, оқил, соҳибақл, зақӣ, олим, хирадманд, донишманд; кор — заҳмат, ранҷ, хизмат, меҳнат, шугл, риёзат.

Муродифҳо хоси услубҳои нутқ мебошанд. Аз ин ҷиҳат онҳо муродифҳои услубӣ ба шумор мераванд. Калимаҳои *моҳ*, *қамар*, *ҳилол*, *бадр* дар маънои предметиашон фарқ надоранд, аммо ҳар яке аз онҳо вобаста ба мавқеи истеъмолий ва хусусиятҳои услубӣ фарқ мекунад. Фарқ дар он аст, ки моҳ лексикаии услубӣ гуфтугӯӣ, қамар, ҳилол, бадр лексикаии услубӣ адабии-киتابӣ мебошанд.

Машқи 269. Муродифи калимаҳои *Ватан, азиз, посбонро* дар алоҳидагӣ нависед.

Пуштибон, зодгоҳ, маҳбуб, муҳофиз, сарзамин, муҳта-
рам, дастгир, кишвар, гиромӣ, ниғаҳбон, диёр, арҷманд,
дидбон, мамлакат, муқаддас, қаровул, табаррук.

Намуна: Хуб — нағз, беҳ, хуш, бартар, авло, сара.

Машқи 270. Ба воситаи калимаҳои ҳаммаъноӣ зерин ҷумлаҳо тар-
тиб диҳед ва ҳоси кадом услубҳои нутқ буданашонро гуед.

Арча, бурс, барқ, чароғак, оташак, тундар, чақмоқ,
бемор, касал, бетоб, ранҷур, хаста, бино, иморат, бод,
шамол, насим.

Машқи 271. Порчаи шеърро хонед, муродифи калимаҳои бо
ранги сиёҳ навишташударо дар алоҳидагӣ номбар кунед.

Деҳқон зи шавқ боз ба **сахро** равона шуд,
Банди **хаёли** кишти наву обу дона шуд.
Аз нав шипангу чайла ба вай мисли хона шуд,
Бояд ки гуфт: боз самар бештар гирифт.

Наимҷон Назирӣ

Муродифи калимаҳо: фикр, андеша, гумон, мулоҳиза,
хотир; барзгар, кишоварз, коранда; биёбон, дашт; кош-
тан, коридан; фоида, нафъ, натиҷа.



Саволҳо барои санҷиши дониш:

1. Калимаҳои гуногуншакли ифодакунандаи маъноӣ яқхела ҷи
ном доранд?
2. Гуянда калимаҳои ҳаммаъноӣ дар нутқ бо ҷи мақсад интиҳоб
ва қорбаст менамояд?
3. Силсилаи калимаҳои ҳаммаъноӣ ҳоси кадом услубанд?
4. Дар адабиёти бадеӣ бештар ҷи гуна калимаҳои ҳаммаъноӣ қор-
баст мешаванд?



Машқи 272. Муродифоти калимаҳои «ақл», «бахт», «ганҷина»-
ро аз «*Луғати синонимҳои забони тоҷикӣ*» дарёфт намуда, ба
дафтар рубардор кунед.

Дарси 70. ИҶРОИ МАШҚҲОИ 273—276

Машқи 273. Ба ҷойи нуқтаҳо пеш аз аломати тире калимаҳои ҳаммаъно мувофиқро гузошта, ба дафтар рубардор кунед.

... — хома, килк; ... — арк, қалъа, кӯшк, кох; ... — зиндагӣ, умр, рӯзгор; ... — пайғом, мужда, маълумот, дарак; ... — далер, шердил, ҷасур, диловар; ... — мақом, савт, наво, нағма, садо; ... — лона, кулба, ошён.

Калимаҳои ҳаммаъно барои истифода: хона, оҳанг, нотарс, хабар, ҳаёт, қаср, қалам.

Машқи 274. Порчаҳои шеърро хонед, муродифи калимаҳои дилхоҳро номбар кунед.

Якчанд таронаҳо тараннум кардем,
Бар ҷониби хуршед табассум кардем.
Ҳар қадр сафои умр ҷустем зи даҳр,
Он қадр бақои умрро гум кардем.

Пирони хирад ба ҳар замоне буданд,
Бар миллати хеш тарҷумоне буданд.
Гар ҳикмати халқ ганҷи бесоҳиб буд,
Онҳо ба мисоли посбоне буданд.

Лоиқ Шералӣ

Машқи 275. Ба ҷойи нуқта калимаҳои ҳаммаъно мувофиқро интихоб карда, ҷумлаҳои дар шакли пурра хонед.

1. Ҷомаи бо ... кӯтоҳ намеояд. 2. Ҳар ҳафта рӯзи чоршанбе ...и забоншиносони ҷавон баргузор мегардад. 3. ...и кордида беҳ аз насиҳати нодон. 4. ... бисёр дону андаке гӯй. 5. Бачагонро вай аксар бе ҳеҷ вачҳ озор меод, мезад ва бо ... ҳои қабех хорӣ меод. 6. ... зишт, таги ғишт. 7. ...ҳои ман гуфтаги тамоман дигар буданд. 8. Бо ... ширин ҳамаро ба худ мафтун кард.

Калимаҳои ҳаммаъно барои истифода: маслиҳат, машварат, панд, суҳан, гап, лафз, калом.

Машқи 276. Бо интихоби калимаҳои ҳаммаъноӣ зер ҷумлаҳои тартиб диҳед.

Каллапуш, туппӣ, тоқӣ, кулоҳ, зебо, хушсимо, хушрӯй, соҳибҷамол, нозанин, касал, бемор, мариз

Намуна: Деҳа боғу бӯстонҳои фаровон дорад ва мардумаш ҳам солиму хушсимо.

Дарси 71. КАЛИМАҲОИ ЗИДМАӢНО (АНТОНИМ)

Калимаҳои, ки маъноӣ муқобилро ифода мекунанд, *зидмаъно (антоним)* ба шумор мераванд: *дур-наздиқ, равшан-торик, тар-хушқ, ширин-талх, хурд-калон.*

Калимаҳои зидмаъно бо мақсади пурқуваттар ифода кардани фикр қор фармуда мешаванд: 1. Ҷавонон насиҳати пиронро бодикқат гуш мекарданд. 2. Доно — бо омӯзиши илм, нодон — бо ғами шикам банд.

Машқи 277. Ба ҷойи нуқтаҳои баъд аз аломати тире калимаҳои зидмаъноӣ мувофиқро гузошта, ба дафтар рӯбардор кунед.

Неки — ... , хирадмандӣ — ... , назарбаландӣ — ... , ҳимматбаландӣ — ... , хоксорӣ — ... , ғайолиятноки — ... , далерӣ — ... , софдилӣ — ... , меҳнатдустӣ — ...

Калимаҳои барои истифода: бади, беҳиради, ҳасуди, ҳасисӣ, мутақаббирӣ, қоҳили, буздили, сиёҳдили, танбали.

Машқи 278. Калимаҳои зидмаъноӣ порчаҳои шеърро муайян кунед.

Қаҳр ширинро ба талхи мебарад,
Талх бо ширин қучо андар хурад?

Ҷалолиддини Румӣ

Субҳ омаду шом омаду шаб омаду рӯз,
Шуд об дилам, валеқ ман ташна ҳанӯз.

Чаҳон равшан, ҷаҳон торик бошад,
 Дар у гаҳ зишт, гоҳе нек бошад.
 Раҳи дуре набошад ҳеч мушкил,
 Чу бо ту дусте наздик бошад.

Лоиқ Шерали



Машқи 279. Бо калимаҳои зидмаъноӣ ҷуфти поёни аввал ибора, сонӣ ҷумлаҳо тартиб диҳед.

Талху ширин, дусту душман, шабу рӯз, шому саҳар,
 обу оташ, сурху сафед, гарму хунук, пасту баланд.

Дарсҳои 72—73. КАЛИМАҲОИ ҲАМШАКЛ (ОМОНИМ)

Калимаҳое, ки шаклан якхелаю маъноҳои гуногунро ифода мекунанд, *омоним* ном доранд: сиёҳгӯш (гул) — сиёҳгӯш (ҳайвон), фарқ (тафовут) — фарқ (тори сар), май (номи моҳ) — май (шароб), хор (растанӣ) — хор (дастаи ҳофизон), хор (хоридан), ток (токи ангур) — ток (токи электрик) ва ғайра.

Машқи 280. Аз сисилаи мисолҳо калимаҳои ҳамшаклро муайян намуда, ба дафтар рӯбардор кунед.

Майна (парранда) — майна (мағзи сар), сабр (бардошт, тоқат, тамкин, тобоварӣ, таҳаммул, худдорӣ, шикеби), газ (растанӣ) — газ (ченаки дарозӣ) — газ (феъли фармоиш), сайр (тамошо, саёҳат, гардиш, гашт), хандонрӯ — тундчеҳра, карам (сабзавот) — карам (саховат), расм (сурат) — расм (урфу одат), раҳм (шафқат, ғамхорӣ, дилсузӣ, меҳрубонӣ), хон (дастархон) — хон (подшоҳ) — хон (феъли фармоиш).

Машқи 281. Калимаҳои ҳамшакли порчаҳои шеърро муайян карда, аз ҷиҳати маъно шарҳ диҳед.

Гар набудӣ нолаи найро самар,
 Най ҷаҳонро пур накардӣ аз шакар.

Агар ту ҳамраҳи булбул зи баҳри гулзорӣ,
Ту хорро ҳама гул бин, чу баҳри гул зорӣ.

Ҷалолиддини Румӣ

Нишаста ба сад фикр дар хомае,
Гирифта дар ангушти худ хомае.

Абулқосим Ғирдавӣ

Ба ҳар тӯе, ки Боқӣ соқӣ бошад,
Вафои дӯстдорон боқӣ бошад.

Лоиқ Шералӣ

Машқи 282. Ба ҷойи нуқта калимаҳои ҳамшакли мувофиқро гузоред.

... (ҳарф) — ... (равған), ... (поки) — ... (кӯҳ дар Макка),
... (ҳарф) — ... (кӯҳи афсонавӣ), ... (роз) — ... (дарё), ...
(ҷонвар) — (чашмаи афсонавӣ), ... (фарёд) — ... (ҳиссаи нутқ)

Калимаҳои ҳамшакл барои истифода: алиф, сафо, Қоф, ҳайвон, нидо

Машқи 283. Бо калимаҳои ҳамшакли зерин ҷумлаҳо тартиб диҳед.

Луғат (калимаҳои таркиби луғавии забон), *луғат* (фарҳанг), *баёз* (маҷмуаи шеърҳои шоирони гуногун), *баёз* (сафедӣ), *сада* (дарахт), *сада* (ҷашни мавсимӣ), *девон* (маҷмуаи ашъор), *девон* (девҳо), *симақ* (парранда), *симақ* (симча).

Машқи 284. Панҷто калимаи ҳамшакл интихоб кунед. Аз рӯи маъно дар таркиби ҷумлаҳои тартиб методоғиатон истифода баред.

Намуна: Коғазӣ равшанин чангу хоки кучаро ба худ гирифта буд.

Ҳофиз чангро бо маҳорати бемисл навохт, ки ҳама ангушти ҳайрат газиданд.

Дарси 74. ИЧРОИ МАШҚҲОИ 285—289

Машқи 285. Калимаҳои ҳамшаклро муайян кунед ва маънояшро шарҳ диҳед.

1. Абуабдуллоҳи Рӯдакӣ аз хурдӣ дар навохтани най шӯҳрати ҷаҳонӣ пайдо кардааст. 2. Бурёбофон барои да-равидани най омаданд. 3. Аз най ва лаблабу шакар низ тайёр карда мешавад. 4. Ҳофиз пеш аз ба даст гирифтани тор ҳаракро ҷо ба ҷо гузошт. 5. Ҳарак мисли ҳашаротҳои дигар ҳамеша бо ҷамъ кардани гизо машғул аст.

Машқи 286. Матнро хонед, калимаи ҳамшакли «озод»-ро аз ҷиҳати маънӣ шарҳ диҳед.

Командир гурӯҳи худро саф кашонд. Фармони «Рост шав!»-ро дод. Гурӯҳ фармонро иҷро кард — қади ҳама рост шуд. Командир баъд фармони «Озод»-ро бидод. Аскарон пеш аз он ки ба ҳолати озод баргарданд, як аскарӣ нав, ки номаш Озод буд, баланд гуфт:

— Ман! (*Аз рӯзномаи «Овози тоҷик»*)

Машқи 287. Порчаҳои шеърро хонед, калимаҳои ҳамшаклро муайян намуда, маънояшонро номбар кунед.

Қомати мо чанг шуд анадар симои аҳли дард,
 Ҷуз ба мизроби ғамат ин чангро натвон навохт.

Абдурахмони Ҷомӣ

Маст гардидам ба монанди ҳазор,
 Офарин хондам барояш сад ҳазор.

Салим Кенча

Машқи 288. Калимаҳои ҳамшакли таркиби ҷумлаҳоро муайян кунед.

1. Ором шеърро ифоданок ва таъсирбахш хонд. 2. Ҳама ором нишаста буданд. 3. Офтоби толеи Одина баромад. 4. Одина яке аз номҳои рӯзи ҳафта аст. 5. Феъли сағ ба соҳибаш маълум. 6. Феъли баъд — коҳиши ҷон. 7. Чил

камоли шаст, шаст заволи шаст. 8. Фирдавси давотро пеш
кашида ба навиштан ҳозир гардид.

Машқи 289. Панҷто калимаи ҳамшаклро бо шарҳи маъно ба даф-
тар нависед.

Дарсҳои 75—76. КАЛИМАҲОИ НАЗДИКТАЛАФФУЗ

Калимаҳои аз ҷиҳати маъно фарқкунандаи талаффу-
зу оҳангашон ба ҳамдигар наздик, *калимаҳои наздик-
талаффуз (пароним)* номида мешаванд: *мафҳум-мав-
ҳум, лаъл-наъл, қаҳр-заҳр.*

Машқи 290. Калимаҳои наздикталаффузро хонед, маъно ва фар-
қияшонро гуед.

Сабр — савр, сурат — суръат, аср — асир, шоҳ — шох,
мақсад — мақсуд, нимрӯзи — нимрӯза.

Машқи 291. Аз силсилаи мисолҳо калимаҳои наздикталаффузро
муайян намуда, ба дафтар рубардор кунед.

Дароз — кӯтоҳ, асл — асил, гашт — ҳашт, даҳр —
наҳр, афв — авф, ниғаҳ — нигоҳ, гармо — сармо, кафтар-
кабутар, бағайрат — боғайрат.

Машқи 292. Порчаҳои шеърро хонед, калимаҳои наздикталаф-
фузро муайян намуда, маънояшонро шарҳ диҳед.

Зи хешу дӯстонаш дур монда,
Зи ёрони куҳан маҳчур монда.

Фахриддини Гургонӣ

Дар хона ба иззату шараф бош,
Чун дурри насуфта дар садаф бош!

Бадриддин Ҳилолӣ

Ҳавои сайри ӯ дар роҳи уммед,
Ба ҷойи фарш зар густурда хуршед.

Абдулқодири Бедил

КАЛИМАСОЗЎ ВА ИМЛО

Дарси 81. РЕШАИ КАЛИМА

Он ҳиссаи калима, ки маънои асосӣ дар он аст ва ба чузъҳо тақсим намешавад, *реша* ном дорад.

Камонак аломати шартии реша мебошад. Он дар болои калима гузошта мешавад: лафз, мавҷ, авлод.

Калимаҳо аз ҷиҳати фарогирии решаҳо якрешагӣ, дурешагӣ, серешагӣ, чоррешагӣ ва аз он зиёд мешаванд: абр, шифобахш, дуторнавоз, сартарошхона.

Калимаҳои якрешаро *калимаҳои содда*, калимаҳои дурешагӣ ва аз он зиёдро *калимаҳои мураккаб*, калимаҳои аз воситаҳои калимасоз — пешванду пасванд ва реша таркибёфттаро, *калимаҳои сохта* меноманд: барф, пиёдагард, ҳамқадам, ғаллазор, бошуурона, бекорӣ.

Машқи 294. Бо гузоштани камонак решаи калимаҳоро муайян кунед. Аз ҷиҳати сохт ҷи гуна калима буданашонро гуед.

Одамдӯст, озодфикр, пешсаф, пешқадам, ибратбахш, оиладӯст, чорводор, ашулаҳон, асилзода, абруфарох, адолатҷу, абрешимбоф, анбурсоз, ангурфуруш.

Машқи 295. Аз рӯи қолаби зерин мисолҳо нависед.

1.  ,  ,  .
2.  ,  .
3.  ,  ,  .

Машқи 296. Шеърро хонед, калимаҳои содда, сохта, мураккабро дар алоҳидагӣ нависед. Реша, пешванд ва пасвандро бо аломати шартӣ ишора кунед.

Дарахтони деҳи кӯҳӣ

Дарахтони баланди деҳи кӯҳӣ,
Аҷаб хуш ҷилваҳою ноз доранд.

Чу барфи қуллаҳои пир ҳамдам,
 Чу кабку булбулон ҳамроз доранд.

Дарахтони баланди деҳи кӯҳи,
 Дарозумр аз ҳавои беғуборанд.
 Сарафроз аз насими анбаромез,
 Зи дард озод з-оби чашмасоранд...

Агар дилҳои мо пок аз ғубор аст,
 Дарахти умр хуррам сад баҳор аст.

Акбар Пирӯзӣ

Машқи 297. Нуҳто калимаи дурешағӣ нависед, ки чузъҳояшон аз исму исм, аз исму сифат, аз исму феъл таркиб ёфта бошанд.

Намуна: тиҷоратхона, хушхабар, таърихнавис.



Саволҳо барои санҷиши дониш:

1. Реша чист?
2. Аломати шартии реша кадом аст?
3. Калимаҳо аз чиҳати фарогирии реша ба чӣ дараҷа мешаванд?
4. Калимаи танҳо аз реша таркибёфта чӣ ном дорад?
5. Калимаҳои мураккаб гуфта чӣ гуна калимаҳоро дар назар доред?

Машқи 298. Даҳто калимаи мураккаби серешағӣ нависед. Бо гузоштани камонак решаи онҳоро ишора кунед.

Дарси 82. ПАСВАНД

Он ҳиссаи калима, ки пас аз реша омада маъно ва шакли калимаро тағйир медиҳад, **пасванд** номида мешавад.

Пасванд бо гузоштани аломати ^ муайян карда мешавад. Исм, сифат, шумора, феъл, зарф пасвандҳои калимасозу шаклсози худро доранд. Пасванд пас аз реша омада бо он якҷоя навишта мешавад: гӯша, наългар, таркиш, хӯрокворӣ, камонча.

Машқи 299. Аз силсилаи мисолҳо калимаҳои пасвандорро муайян карда, ба дафтар нависед ва бо гузоштани аломати шартӣ пасвандҳоро ишора кунед.

Бодомзор, боҷхона, оромгоҳ, шифохона, боғ, пахтазор, кӯҳсор, боғистон, оташдон, пиёдагузар, шамъдон, чароғ, шаҳрча, қонварон.

Машқи 300. Ба калимаҳои дилхоҳ пасванди *-а, -чӣ, -ӣ, -гар* илова карда нависед.

Тунук, шӯр, чашм, даст, гӯш, шох, саёҳат, ёрдам, навбат, хизмат, сӯзан, бедорхоб, танпарвар, рӯйханҷолкун, сурудхон, говдӯш, ҳисоб, мис, оҳан, таъмир.

Машқи 301. Бо интихоб ва қорбасти пасвандҳои қамъсози *-ҳо, -он, -гон, -ён* мисолҳо нависед. Аз рӯи вазифа ба кадом гуруҳи пасвандҳо дохил шуданашонро гуед.

Машқи 302. Решаву пасвандҳои калимаҳоро бо аломат ишора кунед.

Давлатманд, лаългун, мрамарӣ, чубин, шарафманд, фоиданок, тўёна, равғанӣ.



Саволҳо барои санҷиши дониш:

1. Пасванд чист?
2. Пасванд пас аз чӣ меояд?
3. Аломати шартӣ пасванд кадом аст?
4. Пасвандҳои забони тоҷикӣ аз рӯи вазифа ба чӣ гуна гуруҳҳо тақсим мешаванд?



Машқи 303. Калимаҳоро ба дафтар нависед, баъд аз он пасванд ва решаҳоро бо аломати шартӣ ишора кунед.

Хурок, пушок, зебоякак, хоксор, барқсон, шиновар, хизматгор, нурунӣ, оҳанин, саводнок.

Намуна: хоксор.

Дарсҳои 83—84. ПЕШВАНД

Он ҳиссаи калима, ки пеш аз реша омада, калимаи нав месозад, пешванд ном дорад.

ҳам-, бо-, ба-, бе-, но-, то-, дар-, бар-, фур-, во-, боз-ма-, ме-, би-, бу- пешвандҳои забони тоҷикӣ ба шумор мераванд. Онҳо исм, сифат, феъл ва зарф месозанд. Пешванд бо гузоштани аломати **—** муайян карда мешавад. Ҷойи пешванд дар калима пеш аз реша буда, он якҷоя навишта мешавад: *ҳамсафар, бамаънӣ, ноӯҳдабаро, меравад, барвақт, фуromaд, вохӯрд, боздошт, марав, бихон, бубар.*

Машқи 304. Бо гузоштани аломатҳои шартӣ пешванду пасванд ва решаи калимаҳоро муайян кунед.

Ҳамкор, коргар, ҳамном, корӣ, ҳамтабақ, нокас, ношуд, барангехтан, баргаштан, бархостан, дархостан, бардуруғ, даргузар, нарафт, нахонд, вонахӯрд, бишин, бубин.

Машқи 305. Бо қумаки омузгор пешвандҳои *исмсоз, сифатсоз, феълсоз* ва *зарфсозро* нависед.

Машқи 306. Пешвандҳои сифатсозро ба хотир оварда, пеш аз калимаҳои поёнӣ илова карда нависед. Бо аломатҳои шартӣ пешванд ва решаи калимаҳоро ишора кунед.

Муқова, муқаррар, муътадил, натиҷа, озор, нуқсон, писанд, сабаб, саховат, шиддат, шукр, эътибор, қадр, қувват, дард, диққат.



Саволҳо барои санҷиши дониш:

1. Пешванд чист?
2. Аломати шартӣ пешванд чӣ гуна аст?
3. Пешванд бо чӣ пайваст навишта мешавад?



Машқи 307. Калимаҳое фикр карда нависед, ки дар таркиб пешвандҳои *дар-, бар-, фур-, во-, боз-, ма-, ме-, би-, бу-* дошта бошанд.

Намуна: гирифтани — даргирифтани, гуфтани — бозгуфтани, дошти — бардошти.

Дарси 85. АСОС ВА БАНДАК

Ҳиссаи калимае, ки пеш аз бандак меояд, асос ном дорад.

Ба асос реша, пешванд ва пасванд дохил мешавад. Аломати шартии асос мебошад, ки ба зери калима гузошта мешавад.

Ҳиссаи ёрирасоне, ки баъд аз реша ё асос омада, онро аз ҷиҳати муносибатҳои гуногуни наҳви бо калимаҳои дигари ибора ё ҷумла алоқаманд мегардонад, бандак ном дорад.

Бандак чор навъ мешавад: бандаки изофи, бандакҷонишинҳо, бандакҳои феълӣ ва бандакҳои хабарӣ.

Бандакҳо унсури калимасоз нестанд ва маънои луғавии калимаро тағйир намедиҳанд.

Машқи 308. Асос ва бандакҳои калимаҳои поёниро муайян кунед.

Ангуштаринам, ангуштаринат, агуштаринаш, ангуштаринамон, ангуштаринатон, ангуштаринашон, хандидам, хандидай, хандидааст, хандидаем, хандидаед, хандидаанд.

Машқи 309. Калимаҳоро ба дафтар рубардор карда, реша, пасванд, пешванд, асос ва бандакҳояшонро бо аломати шартӣ ишора кунед.

Зангула, зарба, кафшдӯзӣ, коргар, андохтанд, даромадам, равғанолуд, болаёқат, баинсоф, одамгарӣ.



Саволҳо барои санҷиши дониш:

1. Асос чист?
2. Аломати шартии асос чӣ гуна аст?
3. Бандак чист?
4. Бандак чӣ гуна навъҳо дорад?



Машқи 310. Панҷто калима навишта реша, асос, пешванд, пасванд ва бандакҳояшро муайян кунед.

Дарси 86. БАНДАКИ ИЗОФӢ

Бандаки изофӣ (*и*) калимаҳоро ба ҳамдигар алоқаманд намуда ибора месозад. Воситаи серистеъмоли алоқаи тобей дар ташаккули ибора, ки ба калимаи тобейкунанда васл ёфта, тобейшавандаро ба он алоқаманд менамояд: *луғати дузабона, гули навшукуфта, майдони васеъ, ғазали дилошӯб, сухани асрорангез.*

Машқи 311. Бо гузоштани бандаки изофӣ дар байни калимаҳо, ибораҳо тартиб диҳед.

Пиёла... чойнушӣ, мурғ... даштӣ, кишт... тирамоҳӣ, гандум... баҳори, ранг... гулоби, хурус... ҷангӣ, ҷура... ҷонӣ, айём... баҳор, гелос... баҳори.

Намуна: мурғи даштӣ.

Машқи 312. Бо ихтисороти бандаки изофӣ ибораҳоро ба калимаҳои мураккаб таъдил диҳед. Ҳодисаи «*факки изофа*», инчунин «*шакли роста*» ва «*шакли ҷаппа*»-и калимасозии изофаро аз омузгор пурсед.

Мурғи оби, марди нек, пири олуфта, санами зебо, соҳиби хона, соҳиби кор, шарикӣ дарс, модари арӯс, сари лашкар, сари сулола, сари ҳавз, хонандаи суруд, навозандаи танбӯр, тарошандаи ҳайкал.

Намуна: сарҳавз, танбӯрnavoz.

Машқи 313. Бо гузоштани бандаки изофӣ дар байни ҷузъҳои калимаҳои мураккаб, ибораҳо тартиб диҳед. Ибораҳои бо «*шакли роста*» ва «*шакли ҷаппа*»-и калимасозии изофа сохташударо дар алоҳидагӣ номбар кунед.

Себқоқ, тангкуча, латтакӯҳна, хамиртурш, тундбод, шӯрхок.



Саволҳо барои санҷиши дониш:

1. Бандаки изофӣ чи гуна вазифаро адо мекунад?
2. Бандаки изофӣ кадом ҷузъҳои ибораро ба ҳамдигар пайваст мекунад?

Машқи 314. «Шакли роста» ва «шакли чатпа»-и калимасозии изофаро ба хотир оварда, доир ба онҳо 5—6 тоғи мисол нависед.

Намуна: гандумбирён (гандуми бирён), ҷавонмард (марди ҷавон).

Дарси 87. БАНДАКҶОНИШИНҲО

-ам, -ат, -аш, -амон, -атон, -ашон бандакҷонишинҳои шахси-соҳибӣ мебошанд. Бандакҷонишинҳо бо исмҳо ва ҳиссаҳои нутқи исмшуда васл шуда, ба онҳо маънои соҳибиятро медиҳанд. Онҳо ифодакунандаи шахсу шумора мебошанд: китобам, китобат, китобаш (шахси гӯянда, шунаванда, ғойби шумораи танҳо), китобамон, китобатон, китобашон (шахси гӯянда, шунаванда, ғойби шумораи ҷамъ).

Машқи 315. Бо интиҳоб ва қорбасти бандакҷонишинҳо мисли мисоли намуна сето калима нависед.

Намуна:

либосам	либосамон
либосат	либосатон
либосаш	либосашон

Машқи 316. Ҷумлаҳоро ба дафтар рубардор карда, ба зери ҷонишин ва бандакҷонишинҳо хат кашед.

1. Ман — фарзанди хушбахти диёрам. 2. Китобамро ба рафиқам додам. 3. Дафтарро ба рӯи миз гузошта, ба навиштани иншо ҳозир шавед. 4. ӯ қаламашро аз ман пурсид.



Саволҳо барои санҷиши дониш:

1. Бандакҷонишинҳо кадомҳоянд?
2. Бандакҷонишинҳо дорои чӣ гуна хусусиятанд?
3. Бандакҷонишинҳо ба кадом шахсу шумораҳо мансубият доранд?
4. Бандакҷонишинҳои шахси яқум, дуҷум, сеҷуми танҳо ҷамъ кадомҳоянд?

Дарси 88. БАНДАКҲОИ ФЕЪЛӢ

Бандакҳои феъли бо асосҳои феъл васл шуда, шумора ва соҳиби амалро мефаҳмонанд. *-ам, -ӣ; -ем, -ед, -анд* бандакҳои феълианд. Онҳо шахс ва соҳиби амалро муайян мекунанд.

Машқи 317. Калимаҳоро ба дафтар рубардор карда, бандакҳои феълиро бо аломати шартӣ муайян кунед.

Мехонам, мехонӣ, мехонад, мехонем, мехонед, мехонанд.

Машқи 318. Феълҳои *хонд, дид, навохт, меравад, мехонадро* мисли намуна бо илова кардани бандакҳои феъли нависед.

Шахсҳо	Шумораҳо	
	танҳо	ҷамъ
гуянда	омадам	омадем
шунаванда	омадӣ	омадед
ғоиб	омад	омаданд

Машқи 319. Ҷумлаҳоро хонед, шахсу шумора ва бандакҳои феълро номбар кунед.

1. Намояндагони ҳар як миллат дар гушаву канори бог баҳри намоиши санъат, фарҳанг, маданият, урфу одат ва пешкаши таомҳои миллии худ ҷамъ омаданд. 2. Бо гузашти айём устоду шогирд мисли падару писар шуданд. 3. Дандон ба дандон гузошта, тоқат мекард. 4. Чанд бор беҳолона рост истода монд, вале боз зуд аз пайи кор мешуд. 5. Ҷони худаш дар хатар, вале барои ҳифзи ҳаёти каси дигар камарбаста аст. 6. Варзиш ба ҷавонон имкон медиҳад, ки аз ҷиҳати ҷисмонӣ пурқувват ва солим бошанд.



Саволҳои барои санҷиши дониш:

1. Чи гуна бандакро бандаки феъли меноманд?

2. Бандаки феъли ба кадом шахсу шумораҳо мансубият дорад?
3. Кадом шахс бандаки феълиро қабул намекунад?



Машқи 320. Бо интиҳоб ва корбасти бандакҳои феъли мисолҳо нависед.

Дарси 89. БАНДАКҲОИ ХАБАРӢ

-ам, -ӣ, -аст; -ем, -ед, -анд бандакҳои хабарӣ мебошанд. Бандакҳои хабарӣ бо исм, сифат, ҷонишин, масдар ва сифати феъли омада, шахсу шумораро далолат мекунанд: 1. Ман наққоши моҳир шуданро орзу мекунам. 2. Падарам барои ман китоби шавқовар харид кардаанд.

Бандаки хабарии *аст* бо сифати феъли якҷоя ва аз исм, сифат, ҷонишин, масдар ҷудо навишта мешавад: 1. Ҳумоюн мактаби миёнаро хатм кардааст. 2. Соли 2015 — Соли гиромидошти куҳансолон. 3. Зариф талабаи пешқадам аст. 4. Вазифаи муқаддаси мо сулҳу амониро пойдор кардан аст.

Машқи 321. Бо интиҳоб ва корбасти бандакҳои хабарӣ шахсу шумораи сифати феълии «хонда»-ро муайян кунед.



Машқи 322. Ҷумлаҳои фикр карда нависед, ки бандаки хабарии *аст* бо исм, сифат, ҷонишин, сифати феъли ва масдар омада бошад.

Дарси 90. КАЛИМАҲОИ ҲАМРЕША

Калимаҳои аз як реша сохта шуда, калимаҳои ҳамреша ном доранд: *кӯҳистон*, *кӯҳсор*, *кӯҳистонӣ*, *кӯҳӣ*.

Машқи 323. Калимаҳои ҳамрешаи мисолҳои поёнро муайян кунед.

Сарманзил, сарҳад, сарҳавз, сарзамин, сарқанд, сарчашма, шоҳбайт, шоҳдухтар, шоҳкоса, шоҳгут.

Машқи 324. Аз калимаҳои зерин калимаҳои ҳамреша сохта, онҳоро ба дафтар рубардор кунед.

Гуш, деҳа, мулоҳиза, омӯз, ном, садаф, соя, моҳ.

Намуна: гуш — гуша, гушак, гушанишин, гушанишини, гушвора, гушмол, гушрас.

Машқи 325. Бо гузоштани аломатҳои шартӣ реша ва пасвандҳои калимаҳои ҳамрешаро муайян намуда, маънояшонро шарҳ диҳед.

Даст, даста, дастагул, дастак, дасткутоҳ, дастбанд, дастгир, дастгоҳ, дасткола, дастнавис, дастпарвар, дастпона, дастпушак, дастрӯймол, дастхат, дастшӯяк.

Машқи 326. Ба ҷойи нуқта калимаи «*дошиш*»-ро гузошта, калимаҳои ҳамреша бунёд кунед.

... манд, ... мандӣ, ... вар, ... гоҳ, ... када, ... омӯз, ... ҷу.

Дарси 91. ТАКРОРИ КАЛИМАСОЗӢ ВА ИМЛО

Дарсҳои 92—93. ИНТИХОБИ САРЛАВҲА ВА ТАРТИБ ДОДАНИ МАТН

САРФ ВА ИМЛО

Дарси 94. САРФ ВА ИМЛО

Илми сарф яке аз соҳаҳои илми забоншиносии буда, доир ба сохт, таркиби калима, шаклҳои тағйирёбии калима, роҳҳои ифодаи маъноӣ грамматикӣ, инчунин, дар бораи ҳиссаҳои нутқ ва роҳҳои калимасозии онҳо маълумот медиҳад. Илми сарф ва наҳв дар якҷоягӣ грамматикаро ташкил медиҳанд.

Имло доир ба навишти калимаҳо ва қисмҳои маънодори онҳо, дар бораи якҷоя, бо дефис ва ҷудо навиштани калимаҳо, оид ба истифодаи ҳарфи калон ва ҳарфи хурд, оид ба гузаронидани калима ва қисмҳои он аз як

сатр ба сатри дигар, ҳиссаҳои нутқ ва ғайраҳо маълумот медиҳад.

Худ аз худ маълум мешавад, ки илми сарф доир ба ҳиссаҳои нутқ маълумоти назарӣ медиҳад, имло бошад, доир ба қоидаҳои имлоии ҳарфу овозҳо ва ҳиссаҳои нутқ. Аз ин ҷиҳат илми сарф ва имло бо ҳам алоқаи узви доранд.

Машқи 327. Пасванду пешванд, реша ва асоси калимаҳоро бо гузоштани аломати шартӣ муайян кунед.

Сарватманд, бошукӯҳ, босавод, насиҳатчи, ғамгин, истироҳатгоҳ, осмонранг, қаҳдон, анҷирзор, ҷангалзор, хиҷолатманд, мусиқанавоз, гулобранг.

Машқи 328. Ба кадом ҳиссаи нутқ алоқаманд буданашонро гуед. Баъд аз он имлояшонро аз китоби «*Имлои забони тоҷикӣ*» дарёфт намуда, хонед.

Панҷум, нӯҳум, сеюм, шонздаҳ, ҳаждаҳ, дуто, сето, 20-то, 40-то, ду ҳазору ёздаҳум, панҷоҳу панҷ, ду дона себ, ду нафар донишомӯз, сад фоиз.

Машқи 329. Бо кӯмаки омузгор пасоянд, пайвандак, ҳиссача ва нидохоро дар алоҳидаги нависед. Гуед, ки кадоме аз онҳо яққоя, ҷудо, бо дефис навишта мешаванд.

-ро, қатӣ, пеш, қабл, балки, агарчи, азбаски, вагарна, чунки, ва (-у, -ю), ки, вақте ки, зеро ки, бо вучуди он ки, ба тавре ки, в-ар, к-аз, к-он, -чу, -ку, на фақат, танҳо, магар, кошки, бигзор, биё мон, ҳо бале, дарего, илоҳо, худоё, бай-бай, ҳай-ҳай, боҳ-боҳ, во дарего, э вой, ҳа офарин.



Саволҳо барои санҷиши дониш:

1. Илми сарф гуфта чӣ гуна соҳаи илми забоншиносиро мефаҳмед?
2. Сарф доир ба чӣҳо маълумот медиҳад?
3. Сарф ва наҳв дар яққояги чиро ташкил медиҳанд?
4. Чӣ гуна қоидаҳои имлоӣ мавҷуданд?



Машқи 330. Дар мавзуи «*Бобои насиҳатгӯям*» матн тартиб дода, воситаҳои калимасозро бо аломати шартӣ ишора кунед.

Дарси 95. ҲИССАҲОИ НУТҚ

Мо дар нутқи худ калимаҳои зиёдеро кор мефармоем. Як гуруҳи калимаҳо номҳои предмет, шахс, ҳодисаю воқеаро ифода мекунанд, ки онҳоро исм меномем: *абр, чанг, барф*. Гуруҳи дигари калимаҳо аломату хусусият, чигунагии предметро: *дур, гарм, ҷавон, зебо (сифат)*, адад, миқдори предметро: *панҷ, даҳ, ёздаҳ (шумора)*, амалу ҳолат, ҳаракату муносибати предметро: *давид, нишаст, хандид, афтид* (феъл), аломати амал, замону макон, миқдору андоза, сабабу мақсади предметро: *оҳиста омадан, ниҳоят хурсанд, дирӯз, имрӯз (зарф)*, дар ҷойи исму сифату шумора меояд (ҷонишин), алоқаманд ва пайваст кардан, инчунин инъикоси тобишҳои луғавию грамматикӣ ва услубӣ хизмат мекунанд (пешоянду пасоянд, пайвандак, ҳиссача, нидо) ифода мекунанд, ҳар яке дар алоҳидагӣ ҳиссаҳои нутқ ба шумор мераванд.

Аз рӯи маъноӣ луғавӣ ва хусусияти грамматикӣ-ашон ҳамаи калимаҳои забонро ба даҳ гуруҳ ё даҳ ҳиссаи нутқ ҷудо мекунанд: исм, сифат, шумора, ҷонишин, феъл, зарф, пешоянду пасоянд, пайвандак, ҳиссача, нидо.

Исм, сифат, шумора, ҷонишин, феъл ва зарфро ҳиссаҳои мустақили нутқ меноманд, зеро онҳо маъноӣ луғавӣ доранд ва ба саволҳои алоҳида ҷавоб мешаванд. Пешоянду пасоянд, пайвандак, ҳиссача, нидо маъноӣ луғавӣ надоранд ва ба саволҳо ҷавоб намешаванд. Лекин онҳо алоқамандӣ, ҳиссиёту ҳаяҷон, тобишҳои иродаӣ ва ғайраро таъмин мегардонанд. Аз ин ҷиҳат онҳо ҳиссаҳои номустақил (ёвар) ба шумор мераванд.

Машқи 331. Саволҳои исм, сифат, феъл ва шумораро ба хотир оварда, ба ҳар яке онҳо дутой мисол нависед.

Машқи 332. Бо интихоби ҳиссаҳои нутқ дар мавзӯи дилхоҳ матни хурдакак тортиб диҳед.

Машқи 333. Ба кадом ҳиссаҳои нутқ алоқаманд буданашонро номбар карда, ба калимаҳои панд, панҷ, хуб, хондан, шумо саволҳои мувофиқ гузоред.



Саволҳо барои санҷиши дониш:

1. Ҳиссаҳои нутқ аз рӯи ифодаи маъноӣ луғавӣ-грамматикӣ ба кадом гуруҳҳо ҷудо мешаванд?
2. Дар забони тоҷикӣ чанд ҳиссаи нутқ ҳаст?
3. Ҳиссаҳои мустақилмаъно ва номустақилмаъноӣ нутқ кадомҳоянд?
Онҳоро аз рӯи тартиб номбар кунед.
4. Ҳиссаҳои мустақилмаъно ва номустақилмаъно аз кадом ҷиҳат аз ҳамдигар фарқ доранд?
5. Кадом гуруҳи ҳиссаҳои нутқ ба саволҳо ҷавоб намешаванд ва ҳам маъноӣ луғавӣ надоранд?



Машқи 334. Доир ба ҳиссаҳои нутқ дутоӣ мисол нависед.

ИСМ

Дарси 96. ИСМ

Ҳиссаи нутқе, ки номҳои предмет, шахс, ҳодисаю воқеаро ифода карда, ба саволҳои *кӣ? кӣҳо? чӣ? чӣҳо?* ҷавоб мешавад, исм ном дорад: *лаълӣ, заргар, ширбинҷ, анор, Сурхондарё.*

Машқи 335. Аз силсилаи мисолҳо исмро дарёфт намуда, дар алоҳидагӣ номбар кунед.

Чормағз, хоккей, хом, фараҳбахш, қафас, тунд, афтид, хунолуд, шакаргуфтор, у, қисса, вай, давид, панҷ.

Машқи 336. Исмҳоро аз рӯи ифодаи маъноӣ дар катакҷаҳои холии ҷадвал ҷобаҷо гузошта нависед.

Себ, олу, тут, чормағз, бодом, pista, шафтолу, анҷир, зардолу, биҳӣ, нок, хурмо, бед, сафедор, маҷнунтол, мурч, ғуҷум, мастоба, палав, шӯрбо, барак, атола, кабоб,

арра, теша, табар, корд, каланд, бел, гандум, ҷав, ҷуворимакка, арзан.

Номи дарахт ва меваҳо	Номи таомҳо	Номи аслиҳоҳои меҳнат	Номи ғалла

Машқи 337. Ба ҳар як саволи исми сетоӣ мисол нависед.

Саволҳои барои санҷиши дониш:



1. Исм чист?
2. Исм ба кадом саволҳои ҷавоб мешавад?
3. Кадоме аз саволҳои исми номи предметҳои қондорро кадоме предметҳои бечонро ифода мекунад?

Машқи 338. Номи асбоби анҷомҳои ҳурукпази ва таомҳои медонистагитонро ба хотир оварда, дар мавзӯи «*Модари ман – назанда*» матн тартиб диҳед.

Дарси 97. ВАЗИФАИ ИСМ ДАР ҶУМЛА

Машқи 339. Ҷумлаҳои хонед ва ба вазифаи кадом аъзои ҷумла омадани исми муайян кунед.

1. Шоир ба ҳуҷра баргашта, сари қоғазу қалам нишаст.
2. Биноӣ калони душӯнаи меҳмонсаро дар даруни боғ буд.
3. Ҷавон даст ба сина ниҳода сӯйи Фирдавси нимтаъзиме кард.
4. Бачаҳои миҷжа мезаданд.
5. Барфгудай калони ҳавли ҳанӯз об нашудааст.
6. Писарак соатҳои дар болои хоктӯда бози мекард, калонсолон бо корҳои худ машғул буданд.
7. Нурҳои офтоб ба болои меваҳои аҷоиб афтод.

Машқи 340. Матнро хонед. Баъд аз он исми ва вазифаи наҳвиширо муайян кунед.

Чайраҳо шабона ба полиз даромада, ба хоҷагии қишлоқ зарари калон мерасонанд. На танҳо харбуза, каду, балки чворимаккаи баландро ҳам тороҷ мекунанд. Бо дандонҳои тези худ решаи чворимаккаро хоида, ҳосилашро меҳуранд. Онҳо зироатҳои тухмашон ширин: лубиё, мош ва нахурдо ҳам хеле дӯст медоранд.



Машқи 341. Мисолҳои нависед, ки исм дар ҷумла ба вазифаи аъзоҳои ҷумла омада бошад.

Дарси 98. ИСМҲОИ ҶОНДОР ВА БЕҶОН

Исмҳо ба ду гуруҳи ҷудо мешаванд: *ҷондор* ва *беҷон*.

Ба гуруҳи исмҳои ҷондор номи предметҳои ҷондор — ҳайвонҳо, паррандаҳо, ҳашарот дохил мешаванд: *шер, моҳӣ, малах, кабӯтар*.

Ашёҳо, воқеаву ҳодисаҳо ва дигар мафҳумҳои исмҳои беҷонанд: *пиёз, моҳтоб, ҳаво, ситора, ангур, ниҳол, чанг, зилзила, об*.

Машқи 342. Исмҳои ҷондорро дар сутуни чап ва исмҳои беҷонро дар сутуни рост нависед.

Наққош, баҳо, машқ, тахта, хома, дарахт, мусича, соат, ҳофиз, роҳ, раққоса, товус, ранг, оҳангар, меҳнат, оху, хорпушт, гург, шер.

Машқи 343. Ҷумлаҳоро хонед, ба исмҳои ҷондору беҷон саволҳои мувофиқ гузоред.

1. Саманд бозистод ва гӯшҳояшро сих кард. 2. Харгӯш ру ба саҳро медавид, онҳо аз паси вай метохтанд. 3. Садои карнаю сурнай, нағораю доира, дутору танбӯрҳо ба атроф паҳн мешавад.

Машқи 344. Панҷтои исмҳои ҷондори ифодакунандаи номи одамон, паррандагон, ҳайвонотро нависед.



Саволҳо барои санҷиши дониш:

1. Кадом навъи исм номи предметҳои ҷондорро ифода мекунад?
2. Чӣ гуна исмҳоро исмҳои бечон меноманд?
3. Фарқияти исмҳои ҷондору бечон дар чист?



Машқи 345. Номи асбобу анҷом ва воситаҳои дузандагиرو аз модаркалон ё худ модаратон пурсида, ба дафтар нависед. Мисоли кадом гуруҳи исм буданашонро гуед.

Дарси 99. ИСМҲОИ ХОС ВА ҶИНС

Исмҳо ду хел мешаванд: *хос* ва *ҷинс*.

Исме, ки ба номи ин ё он шахс, ноҳия, вилоят, кӯҳ, дарё, маҷалла хос мебошад, исми хос ном дорад.

Ному насаби одамон, тахаллус, номи унвонҳои фахри, ҳодисаҳои таърихӣ, рӯзномаю маҷаллаҳо, кӯҳҳо, дарёҳо, шаҳрҳо, вилоятҳо, мамлакатҳо исмҳои хос мебошанд. Исмҳои хос бо ҳарфи калон навишта мешаванд: Дар бораи иди Наврӯз Рудаки, Фирдавси, Умари Хайём, Носири Хисрав ва дигарон ашъори дилписанде аз худ ба ёдгор мондаанд.

Исме, ки номи гуруҳи предметҳо, ашё ва ҷисмҳои ҳамҷинс (монанд)-ро ифода мекунад, исми ҷинс ном дорад. Исмҳои ҷинс бо ҳарфи хурд навишта мешаванд: санг, олуҷа, ҳамшира, ҷангал, коса.

Машқи 346. Исмҳои хос ва ҷинсро дар алоҳидагӣ нависед ва ба онҳо саволҳои мувофиқ гузored.

Ўзбекистон, ҷумҳурият, Тошканд, шаҳр, Нурато, ноҳия, Амударё, Бехзод, наққош, Борбад, Ҳофиз, Қоф, кӯҳ, Рахш, асп.

Машқи 347. Исмҳои ҷинсро ба исмҳои хос табдил дода, аз ҷиҳати маънӣ фарқияташонро гуед.

Гавҳар, неъмат, савсан, дониш, равшан, наврӯз, ҳосил, саодат, роҳат, сардор, намоз, ниёз, олим, маърифат, лола, ситора, давлат.

Машқи 348. Исмҳои хоси таркиби ҷумлаҳои муайян кунед.

1. Мирзо Улугбек олими бузургест, ки ба рушди нуҷумшиносӣ саҳми беназир гузоштааст. 2. Навруз айёми ҷавонӣ, зебову камолот аст. 3. Сагамон Малла низ ҳамроҳи мост. 4. Мо аз растии Қандалотфуруши ва Мисғари гузашта, ба тоқи Тиргарон расидем ва аз он ҷо ба тарафи шимол баргашта, аз растии Собунфуруши ва Регистон гузашта ба тарафи ғарб баргаштем.



Саволҳои барои санҷиши дониш:

1. Чи гуна исмиҳои исмиҳои хос меноманд?
2. Фарқи исмиҳои хос ва чинс дар чист?
3. Исмиҳои хос бо чи гуна ҳарфи навишта мешаванд?



Машқи 349. Исмиҳои чинсро ба исмиҳои хос табдил дода нависед. Маънояшро аз «Фарҳанги забони тоҷикӣ» дарёфт намуда, ба дафтар рӯбардор кунед.

Даврон, дoston, қаҳрамон, мамлакат, диёр, шаҳриёр, гулшан, гулистон.

Дарси 100. ҲАРФИ КАЛОН ВА ИМЛОИ ИСМИИ ХОС

Исмиҳои хос бо ҳарфи калон навишта мешаванд:

1. *Номҳои Худо:* Худованд, Парвардигор, Офаридгор, Яздон, Аллоҳ.

2. *Ному насаб ва тахаллус:* Адаш Истад, Акбар Пирӯзи, Абдулло Субҳон, Ҷаъфари Муҳаммади Тирмизӣ, Чоршанбеи Деҳнавӣ, Нодир Нодирӣ, Муҳаммад Шодӣ, Паймон, Озармеҳр, Парисо.

3. *Номи сулолаҳои таърихӣ:* Ашкониён, Сосониён, Тоҳириён, Саффорӣён, Сомониён, Ғазнавиён.

4. *Номҳои маъмуриву сиёсӣ ва ҷуғрофӣ (номи мамлакат, кишвар, ҷумҳурӣ, шаҳр, ноҳия, уқёнус, баҳр, дарё, кӯҳҳо, сайёраҳо):* Осиёи Марказӣ, Шарқи Дур, Зараф-

шон, Аму, Қароргоҳи Оқсарой, уқёнуси Ором, Зухра, Зуҳал.

5. Мансабҳои олии давлати ва унвонҳои фахри: Президенти Республикаи Ўзбекистон, Раиси Девони Вазирон, Аълоҷии маорифи халқи Республикаи Ўзбекистон, Арбоби илм ва техникаи Республикаи Ўзбекистон.

6. *Калимаҳои аввали номи вазоратхонаҳо ва муассисаҳои илмиву фарҳангӣ*: Вазорати маориф, Вазорати корҳои хориҷӣ, Фарҳангистони Улуми Республикаи Ўзбекистон, Донишгоҳи давлатии Бухоро.

7. Ҳар як калимаи номи таркибии ҳодиса ва воқеаҳои таърихӣ: Шуриши Восеъ, Исёни Муқаннаъ.

8. Калимаи аввал ва исмҳои хоси дохили номи асарҳои бадеӣ, илмӣ, суруд, мусиқӣ, филм ва рӯзнамаву маҷаллаҳо: Писари Ватан, Суруди миллӣ, Шашмақом, Садои Сурхон, Булбулча.

9. Номи фурушгоҳ, кинотеатр, ошхонаву чойхона, нақлиёт, ширкатҳо: бозори Сиёб, кинотеатри Шаҳристон, ширкати Ситора.

Машқи 350. Исмҳои хоси ифодакунандаи номҳои сулолаҳои таърихӣ, ҷуғрофӣ, маъмури, вазоратхонаҳо, муассисаҳои илмиву фарҳангиро нависед ва доир ба имлои онҳо маълумот диҳед.

Машқи 351. Порчаҳои шеърро хонед, фикратонро аз рӯи мазмуни он баён кунед. Аз саҳифаи аввали рӯномаи «*Овози тоҷик*» номҳои пешинаашро дарёфт намуда, ба дафтар нависед.

Маро «Овози тоҷик» ёр бошад,
Анису ҳамдилу гамхор бошад.
Набошад гофил он аз набзи айём,
Ба дӯшаш маънии бисёр бор бошад.

Чӣ хуш, «Овози тоҷик» дар бари мост,
Ҳароратбахш шамсе бар сари мост.
Биё, дар сафҳаҳояш роз гӯем,
Ки он охир ягона минбари мост.

Н. Каримзода

Машқи 352. Аз таркиби ҷумлаҳо исмҳои хосро муайян карда, ба зераш хат кашед.

1. Дар Бухоро ҳар сол гузаронидани тадбири «Сайри харбуза» одат шудааст. 2. «Садои Сӯх»-ро берун аз Сӯх ҳам бо шавқ мехонанд. 3. «Шоҳнома»-и Фирдавси бузургтарин ҳамоса дар адабиёти форс-тоҷик ва адабиёти ҷаҳон мебошад. 4. Мероси адабии Шоҳин аз девони ашъор, маснавии «Лайли ва Мачнун», маснавии нотамоми «Тӯҳфаи дӯстон» ва асари мансури «Бадоеъ-ус-саноеъ» иборат аст.

Машқи 353. Матро хонед, исмҳои ба даруни ноҳунак навишташударо ба дафтар нависед. Дар хусуси имло ва ифодаи маъни фикратро баён кунед.

Шашмақом

«Шашмақом» мероси мусиқии мардуми тоҷик буда, аз шаш мақом: «Бузург», «Рост», «Наво», «Дугоҳ», «Сегоҳ» ва «Ироқ» ибрат аст. Ҳар мақом қисматҳои сози — «Мушкилот» ва овози — «Наср»-ро дар бар мегирад. «Мушкилот» танҳо тарзи оҳангӣ буда, тавассути созиҳои мусиқӣ иҷро мешавад ва он шаклҳои оҳангӣ «Тасниф», «Тарҷеъ», «Гардун», «Мухаммас» ва «Сақил» таркиб ёфтааст. Қисмати «Наср», ки танҳо тарзи овозист, дар навбати худ шӯбаҳо дорад. Шӯбаи якуми қисмати «Наср»-и ҳар мақом, мавзӯҳои аслии мақомро дар бар мегирад, ки аз «Сарахбор» сар шуда, бо «Уфар» хотима меёбад. Шӯбаи дуюми «Наср» силсилаи панҷқисма буда, дар он мавзӯҳои асли ба тарзи сюита, қисми асосиаш «Савт» бо шаклҳои оҳангии «Талқинча», «Қашқарча», «Соқинома» ва «Уфар» иҷро мешаванд.



Саволҳои барои санҷиши дониш:

1. Исмҳои хос бо чӣ гуна ҳарфҳои навишта мешаванд?
2. Имлои исмҳои хос гуфта чиро дар назар доред?



Машқи 354. Ба ҳар як қоидаи имлоии исмҳои хос дутоӣ мисол нависед.

Дарси 101. ИСМҲОИ ШАХС ВА ҒАЙРИШАХС

Исмҳое, ки ба саволи *кӣ? кӣҳо?* ҷавоб мешавад, исмҳои шахс ба шумор меравад: *рӯзноманигор, Аҳмадмаҳдум, донишомӯзон.*

Исмҳое, ки ба саволи *чӣ? чӣҳо?* ҷавоб мешаванд, исмҳои ғайришахс ба шумор меравад: *оҳу, булбул, мор, саҳро, дарахт, мошин.*

Хабари ҷумла бо исмҳои ифодакунандаи шахс, ки дар вазифаи мубтадо омадаанд, аз ҷиҳати шахсу шумора мувофиқат мекунад: *Одамон ҷамъ шуда буданд. Бача дар болои кат хобида буд.*

Истисно: Барои поси эҳтиром мубтадо дар шумораи танҳо ва хабар дар шумораи ҷамъ кор фармуда мешавад: *1. Муаллим ба ман баҳои аъло гузоштанд. 2. Модарам барои ман велосипед хариданд.*

Вале хабар бо мубтадои ғайришахси дар шумораи ҷамъ омада ҳамеша мувофиқат намекунад: *1. Хонаҳо дар баландӣ сохта шуда буданд. 2. Аз ду тараф мушакҳо парронда шуд.*

Машқи 355. Даҳо исми ифодакунандаи касбу ҳунар нависед ва ба онҳо саволҳои мувофиқ гузоред. Мисоли кадом гуруҳи исм буда-нашонро гӯед.

Машқи 356. Матнро хонед, исмҳои шахс ва ғайришахсро муайян карда, дар алоҳидагӣ нависед.

Дар «Шоҳнома» Исфандиёр барои ба тахт соҳиб шудан мебоист Рустами Достонро банд карда, ба назди падараш шоҳ Гуштосп биёрад. Лекин Рустам бандии ӯ шуда, ба назди Гуштосп дар ишкел ҳозир шуданро қатъиян рад мекунад. Ҷанги байни ду паҳлавон ногузир гардид. Дар ҷанг Рустам бо маслиҳати Симурғ аз шоҳи он дарахт

хаданге месозад. Рузи дигар ба майдони ҷанг баромада, бо он тир чашми Исфандиёрро мезанад ва у мемирад. (Аз «Шоҳнома»-и А. Фирдавӣ)

Машқи 357. Исмҳои ғайришаҳси ифодакунандаи номҳои ғалла ва маҳсулоти кишти ғаллакорино нависед, ки онҳо ба саволҳои *чӣ? чихо?* ҷавоб шуда бошанд.



Саволҳо барои санҷиши дониш:

1. Чи гуна исмҳоро исмҳои шаҳс меноманд?
2. Исмҳои ғайришаҳс ба кадом саволҳо ҷавоб мешаванд?
3. Кадоме аз саволҳои исмҳои шаҳс ва ғайришаҳс шумораи танҳо ва кадоме шумораи ҷамъро ифода мекунад?

Машқи 358. Аз «*Фарҳанги забони тоҷикӣ*» номи худ ва 5—6 нафар ҳамсинфонатонро дарёфт намуда, бо маънои луғавӣ ба дафтар рӯбардор кунед.

Дарси 102. ИСМҲОИ ТАНҲО ВА ҶАМЪ

Исм шумораи *танҳо* ва *ҷамъ* дорад.

Исмҳое, ки аз рӯи шакл ва маънои луғавӣ якто будани предметро мефаҳмонад, *исмҳои танҳо* ном дорад: нон, коса, кафгир.

Исмҳои бо ёрии пасвандҳои ҷамъбандии *-он* (*-гон*, *-ён*, *-вон*), *-ҳо* омадаи ифодакунандаи шумораи ҷамъи предмет, исмҳои ҷамъ ном дорад: заргарон, саррофон, нонвойҳо, хонандагон, донишҷӯён, абрувон.

Исм дар шакли ҷамъ миқдори зиёди предметҳои ҳамчинсро ва дар шакли танҳо якто будани предметро мефаҳмонад.

Дар ҷумлаҳои чидааъзо пасвандро аъзои охирин мегирад ва он ба ҳамаи аъзоҳо тааллуқ дорад: Суханҳои тавсифии заргарону тиллофурушонро бо хурсанди ба ёд меовард.

Машқи 359. Ҷумлаҳоро хонед, исмҳои ҷамъ ва воситаҳои онро муайян кунед.

1. Пайраҳаи морпеч, сой, дарахтон, кӯху сангҳо мисли пешина дар ҷояшон қарор доранд. 2. Ҳар баҳор гулу гиёҳҳо, дарахтон гӯё аз хоби зимистонӣ мехезанд. 3. Дар дили онҳо орзуҳои нав ба нав пайдо мешавад. 4. Паҳлавонон гуштин мегирифтанд, ҳофизон суруд мехонданд, дорбозҳо, шуъбадабозҳо, масхарабозҳо хунарнамоӣ карда, дилхуш менамуданд.

Машқи 360. Бо илова кардани пасвандҳои *-он (-гон, -ён, -вон)*, *-ҳо* аз исмҳои танҳо, исмҳои ҷамъ созед.

Дарё, шаршара, чашма, абру, даст, гесу, оху, шунаванда, сурудхон.

Машқи 361. Матнро хонед, исмҳои дар таркиб пасвандҳои ҷамъсоз доштаро ба дафтар рубардор кунед.

Аз ҳар ҷо гилкорон, сангтарошон, наққошон, меъморон гирд шуданд. Бунёди шаҳри нав оғоз ёфт. Сиёвуш дар он қор фаровон ранҷо бурд. Саранҷом шаҳристон ба вучуд омад, ки ба девори баланди сангин иҳота шуда буд ва коҳҳои зебо, майдонҳои фарох, ҷуйборҳо, гармобаҳо, боғу гулзорҳои босафо дошт. Сиёвуш номи шаҳри навбунёдро Гангидж гузошт. *(Аз «Шоҳнома»-и А. Фирдавӣ)*

Машқи 362. Пасвандҳои ҷамъсози аз забони араби ба забони тоҷикӣ қабулшударо муайян кунед. Дар хусуси *«ҷамъбандии солим»* (шахсҳо, шоирҳо), *«ҷамъи шикаста»* (ашхос, шуаро) ва *«ҷамъулҷамъ»* (қавсайн, тарафайн, адабиётҳо) аз омузгор маълумот пурсед.

Ҳаҷвиёт, баҳориёт, Латофат, Рисолат, Сабоҳат, Саломат, Башорат, расмият, урфият, инсоният, ташкилот, деҳот, навиштаҷот.

Машқи 363. Исмҳои ҷамъро ба исмҳои танҳо тадил дода нависед. Воситаҳои ҷамъсозро номбар кунед.

Ангуштон, бозувон, посбонон, сарҳадчиён, майдонҳо, бофандагон, таълимот, таъминот, шахсият, эҳтиётот, қатъият.



Саволҳо барои санҷиши дониш:

1. Исм дорои чи гуна шумораҳост?
2. Пасвандҳои ҷамъсоз кадомҳоянд?
3. Фарқияти шумораи танҳо ва ҷамъ дар чист?



Машқи 364. Ба исмҳои танҳо ва ҷамъ даҳтой мисол нависед.

Дарси 103. ИСМҲОИ МУАЙЯН ВА НОМУАЙЯН

Муайяни ва номуайянии исмҳо ба интиҳоб ва қорбасти пасванд (артикл)и *-е*, ҳиссаҷаҳои *як, ягон, ҷонишинҳои кадом, ҳар, ҳеч* алоқаманд мебошад. Пасванди *-е* пас аз исм, ҳиссаҷаву ҷонишинҳои *як, ягон, кадом, ҳар, ҳеч* пеш аз исм дар шакли танҳо, дар мавридҳои дигар онҳо пайи ҳам дар як таркиб омада, номуайяниро ифода мекунанд. Аз ин ҷиҳат онҳо муродифи ҳамдигар ба шумор мераванд: *гап* — *як гап, одаме* — *як одам, касе* — *ягон кас, дар сола* — дар ҳар як сол.

Аз воситаҳои номуайяни пасванд (артикл)и *-е* дар услуби китоби бештар ва дар услуби гуфтугуӣ камтар, пасвандҳои боқимонда услубан бетараф буда, дар услуби китоби ва гуфтугуӣ баробар истифода мешаванд.

Машқи 365. Исмҳои муайян ва номуайянро дар алоҳидаги номбар кунед ва бо интиҳоби онҳо 5—6 ҷумла тартиб диҳед.

Тадбиркор, шахсе, бозор, касе, нарх, мағозае, матоъ, харидоре, фурушанда, одаме, ронандае, чароғак.

Машқи 366. Ҷумлаҳоро ба дафтар рубардор карда, ба зери воситаҳои исмҳои номуайян хат кашед.

1. То ҳол у маро барои коре ҷеғ назада буд. 2. Ў баъд аз соате хушёр шуда, ба хонаи худ рафт. 3. Рузе уро дар ҷойе дидам. 4. Магар шумо ба ман ягон коре доштед? 5. Яке аз шоирони он замон гуфта буд. 6. Гурӯҳе мерафтанд, гурӯҳе меомаданд.

Машқи 367. Бо интиҳоб ва қорбасти воситаҳои номуайяни *-е*, як, ягон, кадом, ҳар, ҳеч мисолҳо нависед.

Машқи 368. Воситаҳои номуайяниро номбар кунед. Онҳоро бо му-
родифҷояшон иваз карда, ба дафтар нависед.

Ягон бемории дигар, марде нек, дар ягон вақти муно-
сиб, шаҳре обод, майдоне васеъ, паскӯчае, як воқеаи
дигар, ягон чизи қиматбаҳо, ягон хабари нофорам, сояи
касе, як шаб.

Намуна: ягон гап — як гап — гапе.



Саволҳо барои санҷиши дониш:

1. Чиҳо воситаҳои ифодаи номуайяни ба шумор мераванд?
2. Воситаҳои ифодаҳои номуайяни дорои чӣ гуна хусусиятанд?
3. Кадоме аз воситаҳои номуайяни бештар дар услуби китоби истифода мешаванд?



Машқи 369. Шашто исми муайян нависед. Пас аз он бо ин-
тиҳоб ва қорбасти воситаҳои номуайяни исмҳои муайяно
ба исмҳои номуайян тадил диҳед.

Намуна: афсона (исми муайян), афсонае (исми ному-
айян).

Дарси 104. ИФОДАИ ҚИНСИЯТ ДАР ИСМ

Қинсияти табиӣ исм дар забони тоҷикӣ ба воситаи
калимаҳои мард, зан, писарбача, духтарбача, модар,
падар, модаркалон, бобо, тағо, амак, хола, хоҳар,
бародар ва амсоли инҳо, пасвандҳои *-зода*, *-зод*, *-иён*,
-нур, *-духт*, *-а*, *-ка*, *-ов*, *-ев*, *-ова*, *-ева*, *-ович*, *-евич*
ифода мегардад: Мирзода, Афсаҳзод, Нодириён, Са-
лимпур, Зафардухт.

Пасванди *-а* аз забони араби, пасвандҳои *-ка*, *-ов*,
-ев, *-ова*, *-ева*, *-ович*, *-евич* аз забони русӣ ба забони
тоҷикӣ дохил шудааст: шоир-шоира, лаборант-лабо-
рантка, Равшановна, Шамсиев.

Чинсият бо номбар ва хотирнишин кардани чинси занона ва мардона (нисбат ба шахс) муайян карда мешавад.

Машқи 370. Ба исмҳои пасванди *-а* ҳамроҳ карда нависед ва чинсияташонро номбар кунед.

Адиб, муаллим, олим, Хуршед, Салим, Саид, Райҳон, Обид, Нодир, Камол, Малик, Раҳим, Иқбол, Ҳалим, Ҷамил.

Машқи 371. Исмиҳоро аз рӯи чинсият ба гуруҳҳо ҷудо карда нависед.

Пирамард, пиразан, арӯс, домод, хола, амак, модаркалон, бобо, Лутфинисо, Хиромон, Манучеҳр.

Машқи 372. Бо интиҳоб ва қорбасти пасвандҳои 8-то ному насаби ифодакунандаи чинси занонаву мардона нависед.

Намуна: Зебунисои Тоҳириён, Урун Куҳзод.



Саволҳои барои санҷиши дониш:

1. Дар забони тоҷикӣ чинсият бо кадом воситаҳои ифода мегардад?
2. Пасванди аз забони арабӣ ба забони тоҷикӣ дохилшудаи *-а* кадом чинсиятро муайян менамояд?
3. Кадоме аз пасвандҳои русии ба забони тоҷикӣ дохилшуда чинсияти занона ва кадоме чинсияти мардонро ифода мекунанд?
4. Пасвандҳои ифодакунандаи чинсияти занона ва мардонаи забони тоҷикӣ кадомҳоянд?



Машқи 373. Бо интиҳоб ва қорбасти пасвандҳои *-зода*, *-зод*, *-иён*, *-пур*, *-духт* исмиҳои хос нависед. Чинсияташонро низ муайян кунед.

Намуна:

1. Шоҳзода дар ҷавоби пурсиши Судоба сукут кард.
2. Синдухт парешонхотир ва ғамгин буд.

Дарси 105. СОХТИ ИСМ. ИСМҲОИ СОДДА

Исм аз ҷиҳати сохт: содда, сохта, мураккаб ва таркибӣ мешавад.

Исмҳое, ки аз як реша иборатанд, исмҳои содда ном доранд: *нон, чой, қанд, мураббо, хурмо, санҷид*.

Машқи 374. Аз силсилаи мисолҳо исмҳои соддаро муайян карда, ба дафтар рубадор кунед.

Барзгар, деҳқонӣ, оташгирак, бодбезак, санг, хор, каду, навигарӣ, боронгарӣ, картошкабирён, мурч, гург-бача, наҳудбирён, мошоба, мурчдон, пешчаспак, пас-часпак, пешванд, пасванд, орд, танӯр, гулхан.

Машқи 375. Матнро хонед, исмҳои пасванди *-ҳо* қабул намударо муайян кунед.

Баҳор

Баҳор! Фасли зеботарини сол аст. Дар ин фасл майсаҳо месабзанду гулҳо мешукуфанд. Паррандагони хушовоз нағмасарой мекунанд. Бачаҳо шодикунон ба сайри гул мераванд. Кишту кори деҳқонӣ оғоз меёбад. Рузҳо дарозтару шабҳо кӯтоҳтар мегарданд. Офтоб нурҳои гарми худро ба замин мепошад. Боришгарӣ зиёд мешавад. Дарахтон муғча бароварда гул мекунанд. Барг мебароранд. Рӯи замин бо майсаҳои сабз пушида мешавад.

Машқи 376. Чанде аз номи предметҳои дар раставу куча дидаатонро ба хотир оварда нависед.



Саволҳо барои санҷиши дониш:

1. Исм аз ҷиҳати сохт чӣ гуна мешавад?
2. Чӣ гуна исмҳоро исмҳои содда меноманд?

Машқи 377. Дар мавзӯи «*Кӯҳистони хушманзар*» матн тартиб диҳед. Баъд аз он исмҳоро аз ҷиҳати сохт ба гурӯҳҳо ҷудо кунед.

Дарсҳои 106—107. ИСМҲОИ СОҲТА

Исмҳое, ки аз реша ва пасванд ё пешванд сохта шудааст, *исми сохта* номида мешавад.

-а (-я), -акӣ, -андар, -бон, -ванд, -вар, -во (-вой), -вода, -вор (-вора), -ворӣ, -гар, -гарӣ, -гонӣ, -гор, -гоҳ (-гаҳ), -дон, -зор, -ӣ (-гӣ), -ина, -истон, (-стон), чӣ, -иш, -ия, -ият, -лоҳ, -мон пасавандҳои калимасоз, -ак (-як), -акак (-якак), -ино, -ка, -он (-ён, -вон, -гон), -ҳо, -ча, -ича пасвандҳои шаклсози исм ба шумор мераванд. Исмҳои сохта ба воситаи пасвандҳои мазкур ва бо пешванди ҳам сохта мешаванд: навбатчи, боғбон, гулзор, шабистон, дуредгар, хониш, писарча, даста, чарогоҳ, ҳамкор.

Машқи 378. Ба қойи нуқта пасвандҳои мувофиқ гузошта, онҳоро дар шакли пурра нависед ва сохташонро номбар кунед.

Пахта..., офтоб..., раҳ..., саёҳат..., сурма..., хона, шамъ.

Пасвандҳо барои истифода: -а, -зор, -ча, -гоҳ, -чи, -дон, -вода.

Машқи 379. Пасвандҳои маконсозро пас аз калимаҳо илова карда, исмҳои сохта тартиб диҳед.

Машқи 380. Бо пасвандҳои шаклсози исм -ак (-як), -акак (-якак), -ино, -ка, -он (-ён, -вон, -гон), -ҳо, -ча, -ича мисолҳо нависед.

Машқи 381. Бо интиҳоб ва қорбасти пасвандҳо исмҳои соддаро ба исмҳои сохта тақдир дода нависед. Фарқиат ва умумияти шаклу маънои калимаҳоро гӯед.

Гӯш (-а, -ак, -вор, -вора), буз (-ак, -вор, -ича), *анор* (-зор, -истон), *кор* (-гар, -ӣ, -гоҳ, ҳам-), *кӯрна* (-вори, -ча), *муаллиф* (ҳам-), *насиҳат* (-гар, -чи), *нашр* (-иёт, -ия), *оташ* (-ак, -вор, -гоҳ).

Машқи 382. Порчаи шеъриро хонед, исм ва сифатҳои дар таркиб пасванди -ак доштаро ба дафтар рубардор кунед.

Дилакам бурд ба горат зи барам дилбараке,
 Сар фуру карда парипайкарак аз манзараке.
 Бахтакам шӯрак аз он зулфаки шӯрангезак,
 Суханаш талхаку ширин, лабакаш шаккараке.

Ҳочуи Кирмонӣ

Машқи 383. Дар болои пасвандҳои калимасоз ҳарфи *к* ва дар болои пасвандҳои шаклсоз ҳарфи *ш* гузошта муайян кунед.

Хониш, дониш, сухтор, рафтор, гуфтор, гузаргоҳ, писарак, сарвқадак.



Саволҳои барои санҷиши дониш:

1. Чи гуна исмҳоро исмҳои сохта меноманд?
2. Пас аз реша дар таркиби исмҳои сохта кадом воситаҳои калимасоз меояд?
3. Исмҳои сохта ғайр аз пасвандҳои боз бо кадом воситаи калимасоз сохта мешаванд?



Машқи 384. Аз силсилаи пасвандҳои 12-то пасаванди дилхоҳро интихоб карда, исмҳои сохта тартиб диҳед.

Дарси 108. ИСМҲОИ МУРАККАБ

Исмҳои мураккаб калимаест, ки аз ду (ё гоҳ аз се) реша сохта шудааст. Исмҳои мураккаб аз ҳиссаҳои гуногуни нутқи сохта мешаванд: талхакбодом, талхдона, лулакабоб, лухтакбоз, майдадона, масалнавис, матоъбоф, маҷнунбед, мевафуруш, мошпиеба, танбурнавоз.

Машқи 385. Таркиби исмҳои мураккабро аз рӯи фарогирии ҳиссаҳои нутқи ба гуруҳҳои ҷудо карда нависед ва аломати шартии решаҳо гузоред.

Барфғуда, барфғозакунӣ, алочабоф, масхарабоз, чуворимаккакорӣ, ҳосилғундорӣ, ангиштсанг, ҳароратсанҷ, рубобнавоз, ҳикматшинос, моҳипаз, гаҳвораҷунбон, маҳсидӯз, сурнайнавоз, телпақдӯз, чодирдӯз.

Машқи 386. Аз силсилаи мисолҳо исмҳои мураккабро муайян карда, дар алоҳидагӣ нависед.

Харбузафуруш, асал, харбузахар, набот, харгӯшхона, арчазор, арусак, абрпора, тичоратхона, акколдаста, аккос, тире камон, устохона, дастшӯяк, сабру тоқат, нишонгоҳ, нишебӣ.



Саволҳо барои санҷиши дониш:

1. Чи гуна исмҳоро исмҳои мураккаб меноманд?
2. Исмҳои мураккаб ғайр аз исму исм боз бо кадом ҳиссаҳои нутқ таркиб меёбад?



Машқи 387. Понздаҳо исмҳои мураккаб нависед, ки таркибҳояшон *аз исму исм, аз исму сифат, аз исму феъл* иборат ёфта бошанд.

Дарси 109. ИСМ ДАР ВАЗИФАИ МУХОТАБ

Исм дар ҷумла ба вазифаи мухотаб кор фармуда шуда, аз аъзоҳои ҷумла бо аломати вергул ва хитоб ҷудо карда мешавад.

Исме, ки ба вазифаи мухотаб меояд, аъзои ҷумла намешавад, зеро мухотаб аъзои ҷумла нест.

Машқи 388. Ҷумлаҳоро хонед, мухотабҳояшро муайян кунед.

1. Шумо, усто, дар ҳама ҷо ҳозире мушкилкушо.
2. Духтарам! Ту ҳавлиро тез рӯфта тоза кун.
3. Рузибой, ту одами паҳлавон мебоши.
4. Тақсирҷон, тавба кардам, ман шӯҳӣ накардам, — гӯён фарёд баровард ӯ.

Машқи 389. Ҷумлаҳои мухотабдор нависед, ки исмҳои хос номи шахс, исмҳои ҷинс касбу кор ва ҳунарро ифода карда бошанд.

Дарси 110. ТАҲЛИЛИ САРФИИ ИСМ

Тартиби таҳлили сарфии исм

1. Кадом калима исм аст ва он ба кадом савол ҷавоб мешавад?
2. Муайян кардани аломатҳои сарфӣ:
 - а) ҷондор ва бечон;
 - б) хос ва ҷинс;
 - в) шахс ва ғайришахс;
 - г) танҳо ва ҷамъ;
 - ғ) муайян ва номуайян;
 - д) сохти исм: содда, сохта, мураккаб, таркибӣ.
3. Вазифаи исм дар ҷумла.

Мисол: Меҳмонон дар атрофи дастархони бо меваҳои тар ва қанду қурс ородода менишастанд.

Намунаи таҳлили даҳонӣ:

1. «*Меҳмонон*» исм аст, он ба саволи *киҳо?* ҷавоб мешавад.
2. Исми ҷондор, ҷинс, шахс, ҷамъ, муайян, сохта мебошад.
3. Дар ҷумла ба вазифаи мубтадо омадааст.

Супориш. Исми таркиби ҷумларо мисли намуна таҳлил кунед.

1. Абр осмонро фаро гирифт.
2. Дарахтҳо муғча мебастанд.
3. Зану шавҳар ба гирди сари кӯдак парвона буданд.
4. Духтарак тасдиқомез сар ҷунбонида хомӯш аз дар баромад.
5. Мутрибон, ҳофизон давраро тафсонда, ба ҳозирон ғизои маънавӣ мебахшанд.
6. Нодир Нодирӣ, Аҳрори Маҳмудзод, Олимҷон Олимов, Ёктамҷон Зиёдуллоев эҷодкорони рӯзномаи «Садои Сух» мебошанд.

8. Исм дар ҷумла ба вазифаи кадом аъзоҳои ҷумла меояд?

- а) танҳо ба вазифаи мубтадо
- б) мубтадо, хабар, муайянкунанда, пуркунанда, ҳол
- в) танҳо ба вазифаи сараъзоҳо
- г) танҳо ба вазифаи аъзоҳои пайрав

Дарсҳои 113—114. АЗ РҶҲИИ МАЗМУНИ РАСМ НАВИШТАНИ БАЁН МУВОФИҚИ НАҚША

СИФАТ

Дарси 115. СИФАТ

Ҳиссаи нутқа, ки аломати предметро мефаҳмонад, *сифат* ном дорад.

Сифат ба саволҳои *чӣ хел? чӣ гуна?* ҷавоб мешавад: *хушрӯ, хушбӯ, дилнишин, чобук, зебо.*

Машқи 390. Матро хонед, сифат ва саволҳои муайян кунед.

Файзу шукӯҳи моҳи март

Март моҳи аввали фасли баҳор аст. Кишоварзон ин моҳро ҳамал мегуянд. Дар ин моҳ тамоми мавҷудоти рӯи олам ва зери хок ба амал меоянд. Гирду атроф сабзу гулпуш мешавад. Дар кӯҳу дашт гулҳои муждарасони фасли баҳор савсану сада, бойчечаку лола, майсаву растаниҳои гуногунном мерӯянд месабзанд. Кабку булбул ва дигар паррандагон хушҳолона нағмасаро мешаванд. Занбури асал бо болафшонӣ чанги шифобахши гулу майсаҳоро гун мекунад. Барраву бузғолачаҳои навзод майсаҳои сабзидаву нешзадаро хӯрда рақсанон ҷасту хез мекунанд. Гала (рама)-и бузу бузғолагон, барраву гусфандон, гову гусолаҳо, хару аспҳо ба дашту саҳро паҳн мешаванд.

Хурдтаракон мерақсанду мебозанд. Гулҳои навшукуфтарао чида барои модарон гулдастаҳо тайёр мекунанд.

Модар ва хоҳаронро бо иди фархундаи 8-уми март табрик мегуянд. Инчунин, дар арафай иди Наврӯз барои густурдани дастархони наврӯзӣ кӯмакрасон мешаванд.

Машқи 391. Порчай шеъриро хонед, сифатҳояшро муайян карда, ба дафтар рубардор кунед.

Хуршед ханда карду фазо беғубор шуд,
 Аз чашма оби соф равон нуқравор шуд.
 Форам насим омаду анбарнисор шуд,
 Гулбоғ гулфишон шуда файзи саҳар гирифт.

Наимҷон Назирӣ

Машқи 392. Бо интиҳоб ва корбасти сифатҳои ифодакунандаи таъм, шакл, ҳарорат ва синну сол ҷумлаҳо тартиб диҳед.

Машқи 393. Ҷумлаҳоро хонед, сифат ва саволҳояшро муайян кунед.

1. Акси шафақи шом харсангҳои сари роҳро тобиши ҷигарии тирагуне меод.

2. Аз шохчаҳои борик нартҳои нав месабзид.

3. Дар осмон абрҳои сиёҳ менамуданд.



Саволҳо барои санҷиши дониш:

1. Сифат чист?

2. Сифат ба кадом саволҳо ҷавоб мешавад?

3. Пердметҳои дорои ҷи гуна аломатҳои ҳама?

Машқи 394. Бо исми сифатҳои мувофиқ ибораҳои тартиб диҳед ва ба зери воситаи грамматикӣ исми сифат хат кашед.

Бача, хушфезл, хандонру, одам, софдил, кӯҳ, баланд, ош, бенамак, ҷавон, қаддароз, гул, пажмурда.

Намуна: насими форам.

Дарси 116. ВАЗИФАИ СИФАТ ДАР ҶУМЛА

Сифат дар ҷумла ба вазифаи *муайянкунанда* ва *хабар* меояд: 1. Шамолаки сард ба машом бӯйи тирамохро меовард. 2. Осмон соф ва беғубор буд.

Калимаҳои сард, соф, беғубор сифат мебошанд, онҳо дар ҷумлаи яқум ба вазифаи муайянкунанда ва дар ҷумлаи дуум ба вазифаи хабар омадаанд.

Сифат дар ҷумла ба вазифаи муайянкунанда бештар ва ба вазифаи хабар камтар меояд. Агар сифат дар ҷумла ба вазифаи муайянкунанда омада бошад, ба зери он хати мавҷнок, агар ба вазифаи хабар омада бошад, ду хати рост кашида мешавад.

Машқи 395. Ҷумлаҳоро хонед, сифат ва вазифаи наҳвиашро муайян кунед.

1. Асалхӯрак тиллоранг ва сабз мешавад. 2. Боди форама мудом рӯю мӯйи роҳгузарро навозиш мекунад. 3. Ранги рӯяш номуқаррару норавшан — зардчатоби сурхчанамо. 4. Булбулон одатан дар ҷойҳои сабзу хуррам ва гулзор манзил мекунад. 5. Ҳаво тира шуда бошад ҳам, осмон соф буд. 6. Зардолуи тару тоза ва хуштаъму хушбӯ чун ҳалво дар даҳон об мешуд.

Машқи 396. Чистонро хонед, ҷавобашро ёбед. Сифат ва саволҳои муайян кунед.

Зард аст, на зардолу,
Сурх аст, на шафтолу.
Чорбоғи ҳалимон аст,
Хуроки ҳакимон аст.

Машқи 397. Матнро хонед, мазмунашро баён кунед. Сифатро муайян намуда, ба дафтар рубардор кунед.

Саёҳати фаромӯшнашаванда

Гулҳои ҳархела қатор андар қатор. Агар аз дур нигаред, қолини калони хушнақшу нигореро мемонад. Ҳар як гулу

бутта дар ҷойи худ. Буйи райҳон, кашнич, ҳулбу, гули садбарг ба машом мерасид. Дар он суйи гулзор тоқзор доман паҳн кардааст. Хушаҳои калони сиёҳ, сафед, зард ва сурхтоби ангур аз байни баргҳо дар хавоза назаррабой мекарданд. Дар як қитъа дарахтони гелос, он тарафтар зардолу, олу, шафтолу, себу нок, биҳизору чормағззор ва бодомзор.

Ҳамаи дарахтон зебо менамуданд. Чӣ хеле ки машшо-таи моҳир мӯйи сарро қайчию шона зада, ба тартиб меорад, боғбонҳои боҳавсалаи ин ҷо низ дарахтонро хуб оро додаанд. Беҳи онҳо нарм, танаашон сафед карда шуда буд. (Аз китоби «Мурғи сухангӯй»)



Саволҳо барои санҷиши дониш:

1. Сифат дар ҷумла ба вазифаи кадом аъзоҳои ҷумла меояд?
2. Аз рӯйи вазифаи наҳвӣ ба зерӣ сифат чӣ гуна хат кашида мешавад?



Машқи 398. Бо интиҳоби сифат шашто ҷумла тартиб диҳед, ки он дар ҷумла ба вазифаи муайянкунанда, хабар омада бошад.

Дарси 117. СИФАТҲОИ АСЛӢ ВА НИСБӢ

Сифат аз ҷиҳати маъно ва вазифаи граматикиаш ба ду гурӯҳи калон ҷудо мешавад: *аслӣ* ва *нисбӣ*.

Гурӯҳи сифатҳое, ки маҳз аломат, хусусият ва ё ҷиғунагии предметро бевосита, бе алоқамандӣ ба предметҳои дигар ифода мекунанд, *аслӣ* номида мешаванд: *хурд, калон, сабук, вазнин, муаттар, дилнишин*.

Гурӯҳи сифатҳое, ки аломат ё хусусияти предметро дар алоқамандӣ ба предмет, амал, ҳолат, замон, макон ва ғайра ифода мекунанд, *нисбӣ* номида мешаванд: *панҷараи оҳанин, хӯроки бегоҳӣ, оҳуи кӯҳӣ, саломии бародарона*.

Сифатҳои нисбӣ аз ҳиссаҳои гуногуни нутқ бо ёрии пасвандҳои *-ин, -ӣ (-гӣ, -вӣ), -она (-гона)* сохта мешаванд: *девори сангин, мурғи даштӣ, пирӯҳани духтаракона*.

Машқи 399. Сифатҳои асли ва нисби ро дар алоҳидагӣ ҳудо карда нависед.

Саҳрои васеъ, табақи сафолин, роҳи кӯтоҳ, гандуми баҳорӣ, тоқии ҳустӣ, меваи ширин, мори оби, марди доно, меҳри модарона, либоси бачагона, пули ҳубин.

Машқи 400. Панҷтоӣ сифатҳои асли ва нисби нависед.

Машқи 401. Ба исмиҳои зерин сифатҳои нисбии мувофиқ илова карда, дар шакли ибора нависед.

Забон, замин, хона, мурғ, қалам, ҷадвал, кор, коса, оҳан, ҳуб.

Машқи 402. Ба сифатҳои нисби саволҳои мувофиқ гузоред ва пасвандҳои бо гузоштани аломати шартӣ муайян кунед.

Меҳри падарӣ, забони модарӣ, ҳамаи чармин, меҳнати фикри, кори илмӣ, ҳодисаи имруза, бози шикорӣ.

Намуна: забони тоҷикӣ.



Саволҳои бари санҷиши дониш:

1. Сифат аз ҳаҷати маъно ва вазиҳои грамматикаш ба ҳи гуна гуруҳҳо тақсим мешавад?
2. Кадом хели сифат аслияти аломати предметро айнан ифода мекунад?
3. Ҳи гуна сифатҳоро сифатҳои нисби меноманд?
4. Сифатҳои асли ва нисби аз ҳамдигар аз кадом ҳаҷат фарқ доранд?
5. Кадом нави сифат пасвандҳои *-ин*, *-ӣ* (*-гӣ*, *-вӣ*), *-она* (*-гона*) қабул мекунад?



Машқи 403. Аз калимаҳои зер сифатҳои нисбие созед, ки маънои макон, замон, табиот ва касбу корро ифода кунанд.

Фикр, бача, имруз, дирӯз, саҳро, пагоҳ, мард, шаҳр, қишлоқ.

Намуна: зан — занона — либоси занона.

Дарси 118. ИҶРОИ МАШҚҲОИ 404—408

Машқи 404. Ибораҳое созед, ки исмҳои зерин ба сифати нисби таъдил ёбанд.

Оҳан, чуб, хона, бача, кӯҳ, дашт, об, даст, баҳор, зимистон, куча, ҳаво.

Намуна: Оҳан — кати оҳанин.

Машқи 405. Порчаи шеърро хонед, сифат ва навъи онро муайян кунед.

Дили модар бузургу беканор аст,
Навозишкору нарму беқарор аст.
Умеду орзуяш ҳаст фарзанд,
Фақат фикраш ба хушбахтии ӯ банд.

Наимҷон Назирӣ

Машқи 406. Сифатҳоро бо антонимҳояшон иваз карда нависед.

Шиноси дерина, дарахти баланд, писараки чобук,
марди далер, кори хуб, девори баланд, хӯроки гарм, хӯроки пагоҳӣ,
рафиқи хуб.

Машқи 407. Шеърро хонед ва аз банди якум ибораҳоро муайян намуда, воситаи алоқаи исму сифатҳоро аниқ кунед.

Сафои олам

(Таронаи халқӣ)

Баҳори хуррам омад,
Сафои олам омад.
Шодии одам омад,
Баҳори нав муборак!

Замин пур аз гиё(ҳ) шуд,
Гули бунафша во шуд.
Лола ба ҳар кучо шуд,
Баҳори нав муборак!

Дар баҳор борон шавад,
Ғалла ҳам арзон шавад.
Нон ҳам фаровон шавад,
Баҳори нав муборак!



Машқи 408. Панҷтой сифати асли ва нисби нависед, бо онҳо ҷумла тартиб диҳед. Аз рӯи маъно онҳоро ба ҳелҳо ҷудо кунед.

Дарси 119. ДАРАҶАҶОИ СИФАТ

Сифат се дараҷа дорад: *оддӣ, қиёсӣ* ва *оли*.

Дараҷаи оддӣ нишонаи сарфӣ надорад ва аломати предметро бе муқоиса бо аломати предмети дигар ифода мекунад: *абри сафед, манзараи зебо*.

Дараҷаи қиёсӣ ба воситаи пасванди *-тар* сохта мешавад ва аломати як предметро дар муқоиса бо предмети дигар нишон медиҳад: *талхтар, тундтар, чобуктар*.

Дараҷаи оли ба ёрии пасванди *-тарин* сохта мешавад ва аломати як предметро нисбат ба ҳамаи предметҳо ифода мекунад: *зеботарин шахр, беҳтарин донишомӯз, шавқовартарин асар*.

Машқи 409. Сифатҳоро аз рӯи мансубияти дараҷа дар алоҳидаги нависед.

Беҳ, беҳтар, беҳтарин, хушбахт, хушбахттар, хушбахттарин, накӯ, накӯтар, накӯтарин, нафис, нафистар, нафистарин, арзон, арзонтар, арзонтарин, фарбеҳ, фарбеҳтар, фарбеҳтарин, фаровон, фаровонтар, фаровонтарин.

Дараҷаи оддӣ	Дараҷаи қиёсӣ	Дараҷаи оли
маъруф	маъруфтар	маъруфтарин

Машқи 410. Аз сифатҳои оддӣ сифатҳои дараҷаи қиёсӣ, оли созед. Воситаҳои калимасозии онҳоро муайян кунед.

Машхур, бақувват, неруманд, баланд, калон, доно, аъло.

Намуна: нерумандтар (дараҷаи қиёси), нерумандтарин (дараҷаи олий).

Машқи 411. Сифатҳои дараҷаашон олиро ба сифатҳои дараҷаашон одди табдил дода нависед.

Пурасрортарин, серазобтарин, қавитарин, хуррамтарин, хурсандтарин, хушрутарин, муҳимтарин.



Саволҳо барои санҷиши дониш:

1. Сифат чанд дараҷа дорад?
2. Кадом дараҷаи сифат нишонаи сарфи надорад ва аломати пред-метро бе муқоиса бо аломати предмети дигар ифода мекунад?
3. Кадом дараҷаи сифат пасванди *-тар* қабул карда, аломати як пред-метро дар муқоиса бо предмети дигар нишон медиҳад?
4. Пасванди *-тарин* қабулкардаи дараҷаи сифат чи ном дорад?

Машқи 412. Фикр карда даҳто сифати дараҷааш одди нависед. Сонӣ бо илова кардани пасванди *-тар*, *-тарин* сифатҳои дараҷаашон қиёсиву олий тартиб диҳед.

Дарси 120. ИҶРОИ МАШҚҲОИ 412—416

Машқи 413. Ба сифатҳо пасванди *-тар*, *-таринро* илова карда нависед. Дараҷаи онро номбар кунед.

Нилгун, заковатманд, хурд, кабуд, сиёҳ, нозук, борик, васеъ, хушмуомила, муҳтарам, рангоранг.

Машқи 414. Дараҷа, вазифаи наҳви ва ба кадом савол ҷавоб шудани сифатҳоро муайян кунед.

1. Баъд нолаву фиғонаш торафт баландтар шудан гирифт.
2. Қадаммониаш андаке далеронатар гардид.
3. Рӯйи ӯ дар зери тарс ва шарм сафеди сурхчатоб шуда буд.
4. Шаби дароз абрҳои хокистарранг ба замин зарраҷаҳои нуқратоб пошиданд.
5. Чашмони мешии зинда, рӯйи кало-

ни камочинги мард дилкашу Ҷозибадор буд. 6. Тарбияи авлоди баркамол орзуи бузурgtарини мост.

Машқи 415. Аз руйи мазмуни расм бо интиҳоб ва қорбасти пасвандҳои *-тар, -тарин* матн тартиб диҳед.



Машқи 416. Ҷумлаҳои хонед, сифат ва дараҷаҳои муайян кунед.

1. Нони гандуми хушбӯй, шири гарм ва асал ҷоғи меҳмонро тасфонд. 2. Вай вориди борғаҳ шуда, марди хурдҷуссаи сиёҳҷурдаеро дид, ки дар танаш қабои зарбоғти осмониранг ва бар сараш дастори сафеди ҷавохирнишин, дар пешғаҳ нишаста буд. 3. Борғаҳ иборат аз хонаи калони дарозрӯяи гаҷқорӣ буда, тоқчаҳои мунаққашӣ меҳробшакл дошт, дар шифти баландаш чилчароғи булурин овезон, фаршаш бо қолинҳои тиллоранги гулдор пушида буд. 4. Чашмонаш дар зери абрувони ғафси кӯтоҳи у гоҳ нилобӣ, гоҳ қабудранг метофтанд. (*Аз романи «Фирдавсӣ»-и С. Улуғзода*)

Машқи 417. Аз асарҳои хондагитон понздаҳо сифат интиҳоб кунед, ки дараҷаҳои одди, қиёси ва оли бошад.

Дарси 121. СОХТИ СИФАТ

Сифат аз чиҳати *сохт содда*, *сохта*, *мураккаб* ва *таркибӣ* мешавад.

Сифатҳое, ки танҳо аз реша иборатанд, *сифати содда* номида мешаванд: *хуб*, *дур*, *нав*, *гарм*, *равшан*.

Сифатҳое, ки ба реша бо илова кардани пешванд ё худ пасвандҳо сохта мешаванд, *сифати сохта* ба шумор меравад: *боинтизом*, *бамаънӣ*, *баркамол*, *ношинос*, *сангин*.

Сифатҳои аз ду ва зиёда калимаҳо таркибёфта, *сифати мураккаб* ба шумор меравад: *моҳнайкара*, *бодно*, *фараҳбахш*, *хушхон*.

Сифатҳое, ки аз ду ва зиёда калимаҳои чудагона барои ифодаи мафҳуми умумӣ таркиб ёфтаанд, *сифатҳои таркибӣ* номида мешаванд: *сурхӣ*, *сабзӣ*, *ҷавони соҳибистеъдод*.

Машқи 418. Сифатҳоро аз рӯи сохт ба гуруҳҳо чудо карда нависед.

Васеъ, фарох, баланд, нав, кӯҳна, лоларанг, меҳрангез, ширмол, дилкаш, лулашақл, пурдон, соҳибхирад, баинсоф, хушфезл, қабат ба қабат, суҳбаторо, лугатдон, суҳансанҷ.

Сифатҳои содда	Сифатҳои сохта	Сифатҳои мураккаб	Сифатҳои таркибӣ

Машқи 419. Реша ва воситаҳои калимасозии сифатҳои сохтаро бо гузоштани аломати шартӣ муайян кунед.

Саодатманд, хушруяк, майгун, босафо, бамаврид, пас-
такак, илмдор, заковатманд, сафолин, чармин, шарм-
гин, шўҳратманд, ноком, бенамак, нуқрагин, ақлдор,
лаългун, нуқрасон, нуқрафом.

Матқи 420. Бо кадом ҳиссаҳои нутқ сохта шудани сифатҳои му-
раккабро номбар кунед ва онҳоро аз рӯи маъни шарҳ диҳед.

Сарсабз, хокистарранг, кўҳансол, ширинсухан, сер-
гап, сердуд, соҳибҳунар, раҳмдил, қаҳваранг, мижгон-
сиёҳ, махмалмонанд, моҳпайкар, маҷлисафруз, мисранг,
мадани-равшаннамой, адаби-бадеи, гуногун, рангоранг,
ҷоноҷон, дуродур.



Саволҳо барои санҷиши дониш:

1. Сифат аз ҷиҳати сохт чӣ гуна мешавад?
2. Чӣ гуна сифатҳоро сифатҳои содда меноманд?
3. Сифатҳои сохта аз ҷиҳи таркиб меёбанд?
4. Сифатҳои мураккаб гуфта чӣ гуна сифатҳоро дар назар доред?
5. Чӣ гуна сифатҳоро сифатҳои таркибӣ меноманд?

Матқи 421. Аз асарҳои хондагиатон панҷтоӣ сифатҳои содда,
сохта, мураккаб ва таркиби интиҳоб карда, ба дафтар нависед.

Дарси 122. ПАСВАНД ВА ПЕШВАНДҲОИ СИФАТСОЗ

Пасвандҳои сифатсоз аз рӯи вазифа ба ду гурӯҳ тақ-
сим мешавад: *калимасоз* ва *шаклсоз*.

-а (-я), -ак (-як), -акӣ (-якӣ), -ам, -ангӣ, (-нгӣ), -вар,
-ваш, -гар, -гун, -ин (-гин), -ина, -ӣ (-гӣ, -вӣ), -ик,
-манд, -нок, -она (-вона), -гона (-ёна), -онӣ, -о, -осо, -сор,
-ук, -фом, -чак пасвандҳои калимасоз, -ак (-як), -акак
(-якак), -ина, -тар, -тарин, -ча пасвандҳои шаклсоз ба
шумор мераванд.

ба-, бар-, бе-, бо-, дар-, но-, то- пешвандҳои сифат-
созанд.

Баъзе аз воситаҳои калимасозии сифат хусусияти си-
нонимӣ доранд. Аз ин ҷиҳат онҳо ба ивази ҳамдигар

кор фармуда мешаванд. Чунончи: пешванди *бе-* бар ивази пешванди *бо-, ба-, но* ё худ ҳодисаи баракс: *бе-илоҷ — ноилоҷ, баинсоф — беинсоф*. Пасвандҳои *-манд, -нок, -ваш, -вар, -ваш, -фом, -гар, -осо, -гин, -гун, -ин, -ча бар ивази ҳамдигар ва пасвандҳои бе-, бо-, ба-: боандеша-андешаманд-андешанок, гулгун-гулфом*.

Машқи 422. Пешванд ва пасвандҳои сифатсозро бо гузоштани аломати шартӣ муайян кунед.

Давлатманд, давлатдор, босаховат, саховатманд, саховатнок, ноумед, донишвар, сиёҳваш, кӯдакона, барқосо, ғамгин, ёкутфом, гандумгун, банур.

Машқи 423. Пас аз калимаҳои поёни пасвандҳои мувофиқро интихоб карда, ҳамчун синоними ҳамдигар кор фармоед.

Заковат, шукӯҳ, обрӯ, баҳра, ҳунар, хашм, ғам
Пасвандҳо: *-манд, -нок, -вар, -гин*.

Намуна: обрӯманд — обрӯнок, ҳунарвар — ҳунарманд.

Машқи 424. Пас аз калимаҳои пасвандҳои шаклсози *-ак (-як), -акак (-якак), -ина, -тар, -тарин, -ча-*ро кор фармуда калимаҳои тартиб диҳед.

Машқи 425. Матнро хонед, сифатҳои рӯбардор карда, сохт ва дараҷаҳои муайян кунед.

Насими саҳарғаҳи нарм-нарм вазида, бӯйи биҳию себҳои ҳануз дар шохҳои дарахтон боқимондари бӯйи ҳазону алафу хошоки шабнамзада омехта ба ҳаво мефишонад. Биҳии тиллоранг, себҳои сурхгуна ва нуқрафом бо гаронии худ шохҳои дарахтонашонро ҳамондаанд. Зардию сурхии тирамоҳи саросари боғу бӯстонро пушонда, ба онҳо боз ҳусни дигаре баҳшидааст. Қас аз тамошои ин ҳусну ин манзараи табиат дар дилаш як фараҳи андӯҳомез ё ҳасратолуде эҳсос мекунад.

Шоир назди дарахти себи баланду паҳноваре истода, ба шоҳҳои пурбору анбӯҳи он менигарад. (*Аз романи «Фирдавси»-и С. Улуғзода*)

Машқи 426. Пасванду пешвандҳоро бамаврид кор фармуда, калимаҳо тартиб диҳед. Воситаҳои сифатсозро номбар кунед.

Чолок (но-, -она, -и), *хуршед* (-ваш, -фом), *тира* (-гун, -ғи, -фом), *сурма* (-гун, -дон, -нок, -сон), *садаф* (-ак, -вор, -гун, -ин, -осо, -и), *зард* (-а, -ак, -гун, -ина, -фом, -ча, -и), *жола* (-гун, -нок, -сон).

Намуна: Ёқутвор, ёқутгун, ёқутин, ёқутфом.



Саволҳо барои санҷиши дониш:

1. Пасвандҳои сифатсоз аз рӯи вазифа ба чанд ва ҷи гуна гуруҳ тақсим мешаванд?
2. Пасвандҳои калимасози сифат кадомҳоянд?
3. Пасвандҳои шаклсози сифат кадомҳоянд?
4. Кадом воситаи сифатсоз пеш аз реша меояд?
5. Пасвандҳои сифатсоз ғайр аз калимасозиву шаклсози боз ҷи гуна хусусиятро доранд?
6. Кадоме аз пешвандҳои сифатсоз ҳамчун синоним бар ивази ҳамдигар кор фармуда мешавад?

Машқи 427. Бо қорбасти пасвандҳои *-гун, -ин, -манд, -нок, -она, -ина, -тар, -тарин* сифатҳо нависед.

Дарси 123. СИФАТҲОИ ТАЪКИДӢ ВА ТАКРОР

Таъкид қарда шудани маънои сифати таъкидиёт ба шумор меравад.

Сифатҳои таъкидӣ ва такрор дар ифодаи маъно нутқро пурқувват ва таъсирбахш менамоянд. Дар байни сифатҳои таъкидӣ ва такрор дефис (нимтире) гузошта мешавад: *сун-сурх, сан-сафед, тор-тор, рах-рах*.

Машқи 428. Аз таркиби ҷумлаҳо сифатҳои таъкидӣ ва такрорро муайян қарда, дар алоҳидагӣ нависед.

1. Риши расидааш рӯйи заб-зарди уро бадвоҳима карда нишон меод. 2. Даруни мошин тип-торик буд. 3. Рангаш мисли девори гаҷ сап-сафед канд. 4. Бар манзараи фаровонӣ бо чашмони шикоф менигаристу чуқур-чуқур нафас мекашид. 5. Аз берун паст-паст машварат кардани касоне шунида шуд.

Машқи 429. Ба воситаи сифатҳои таъкиди ва такрор ҷумлаҳои тартиб диҳед.

Сип-сиёҳ, каб-кабуд, калон-калон, баланд-баланд, фарбеҳ-фарбеҳ, лӯк-лӯк, майда-майда, хурд-хурд, қатра-қатра, тор-тор, мавҷ-мавҷ, зор-зор, пичир-пичир, шақар-шақар, реш-реш, ҷиринг-ҷиринг, ғирч-ғирч.

Машқи 430. Аз лавҳи хотир шаштои сифатҳои таъкиди ва такрор нависед.



Саволҳои барои санҷиши дониш:

1. Чӣ гуна сифатҳоро сифатҳои таъкиди меноманд?
2. Фарқи сифатҳои таъкиди аз сифатҳои такрор дар чист?
3. Дар байни сифатҳои таъкиди ва такрор чӣ гуна аломат гузошта мешавад?

Машқи 431. Аз китоби «*Имлои забони тоҷикӣ*» доир ба сифатҳои таъкиди ва такрор маълумот нависед.

Дарси 124. ИФОДАИ КАМӢ ВА ХУРДИВУ НАВОЗИШ ДАР СИФАТ

Ифодаи камӣ ва хурдиву навозиш ба воситаи пасвандҳои *-ча, -ина, -ак (-як), -акак (-якак)* ва калимаи *тоб* ба вуқӯъ меоянд: зардча, пастак, дӯструяк, калонакак, сиёҳтоб, гулобитоб.

Машқи 432. Ҷумлаҳоро хонед, ифодаи маъни ва воситаҳои сифатро муайян кунед.

1. Чун махмали сиёҳи кабудчатоб барқ мезанад. 2. Торҳои гиребонаш ҳам сап-сафед, вале нӯкҳояш андак зардчатоби фаххак аст. 3. Писараки хурдакак ба падараш хурок

овард. 4. Фурушанда худи ҳозир як қутти афлесунҳои зебои зарди сурхчатобро кушоду онҳоро ба сабадчаи калони пиразане андохт.

Машқи 433. Бо илова кардани пасвандҳои *-ча, -ина, -ак (-як), -акак (-якак)* ба сифат калимаҳо нависед.

Машқи 434. Чистонро хонед, ҷавобашро ёбед. Сифат ва воситаи ифодаи хурдино номбар кунед.

Берун тубчаи зардак,
Дарун ҳалвои қандак.

Машқи 435. Бо сифатҳои поёни ҷумлаҳо тартиб диҳед.

Хушруяк, дуструяк, харобак, калонакак, хурдакак, беозоракак, зебоякак.

Машқи 436. Аз асарҳои хондагиатон даҳто сифат нависед, ки онҳо камӣ ва хурдиву навозиширо ифода карда бошанд.

Дарси 125. ТАҲЛИЛИ САРФИИ СИФАТ

Тартиби таҳлили сарфии сифат

1. Кадом калима сифат аст ва он ба кадом савол ҷавоб мешавад?

2. Муайян кардани аломатҳои сарфи:

а) асли ё нисби;

б) дараҷаҳои сифат: оддӣ, қиёсӣ, оли;

в) сохти сифат: содда, сохта, мураккаб, таркибӣ.

3. Вазифаи сифат дар ҷумла.

Мисол: Фирдавсӣ аз назди маликушшуаро малул ва андӯҳгин баргашт.

Намунаи таҳлили даҳонӣ:

1. «Малул», «андӯҳгин» сифат аст, он ба саволи *чӣ хел?* ҷавоб мешавад.

2. Сифати асли, дараҷааш оддӣ, аз ҷиҳати сохт содда (малул), инчунин, сохта (андӯҳ+гин) мебошад.

3. Дар ҷумла ба вазифаи муайянкунанда омадааст.

Намунаи таҳлили хаттӣ:

Мисол: Фирдавсӣ аз назди маликушшуаро малул ва андӯҳгин баргашт.

Супориш. Сифатҳои таркиби ҷумларо мисли намуна таҳлил кунед.

1. Мавҷҳои хурушон яхпораҳоро пешандоз карда мебурданд.

2. Дар чаҳор сӯйи боғ савту садои рангоранг ба фалак печид.

3. Бӯйи хуше ба димоғ мезанад.

Дарси 126. ТАКРОРИ МАВЗҶӢИ СИФАТ



Тест

1. Ҳиссаи нутқа, ки аломати предметро мефаҳмонад, ҷӣ ном дорад?

- | | |
|----------|-----------|
| а) исм | в) феъл |
| б) сифат | г) шумора |

2. Кадоме аз сифатҳо таъми предметро ифода мекунад?

- | | |
|---------|----------|
| а) хурд | в) ширин |
| б) сабз | г) дур |

3. Кадоме аз саволҳо мансуби сифат аст?

- | | |
|---------------------|----------------------------|
| а) ҷӣ хел? ҷӣ гуна? | в) ҷӣ кор мекунад? ҷӣ шуд? |
| б) ки? ҷӣ? | г) ҷӣ қадар? чандто? |

4. Дар кадом банд пасвандҳои калимасози сифат ҷо гирифтааст?

- | |
|--|
| а) -манд, -нок, -она, гона, -осо, -сор |
| б) ба-, бар-, бе-, бо-, дар-, но-, то- |
| в) -ак (-як), -акак (-якак) |
| г) -ина, -тар, -тарин, -ча |

5. Кадоме аз сифатҳо таъми предметҳоро ифода кардааст?

- а) муаттар, хушбӯ, бадбӯ

- б) ширин, шўр, талх, тунд
- в) васеъ, танг, дур, дароз
- г) ҷигарранг, нилгун, қаҳваранг

6. Сифатҳое, ки ба реша бо илова кардани пешванд ё худ пасвандҳо сохта мешаванд, ҷи гуна сифат ба шумор мераванд?

- а) содда
- б) сохта
- в) мураккаб
- г) таркибӣ

7. Сифат дар ҷумла ба вазифаи кадом аъзоҳои ҷумла меояд?

- а) мубтадо
- б) муайянкунанда, хабар
- в) пуркунанда
- г) ҳол

8. Дар кадом банд сифатҳои мураккаб навишта шудааст?

- а) сернақш, мўрмиён, абрусӣёҳ
- б) дурахшон, номавзун, ҷуръатнок
- в) гунчавор, гунчасон, дуствор
- г) зумуррабранг, нурунӣ

9. Дар калимаҳои бебахт, бобакт, бактнок воситаҳои калимасозии сифат ҷи гуна хусусият пайдо кардааст?

- а) хусусияти муродифӣ
- б) хусусияти тазодӣ
- в) хусусияти маҷозӣ
- г) хусусияти услубӣ

10. Дар кадом банд пасвандҳои шаклсозии сифат навишта шудааст?

- а) -гун, -дон, -нок, -сон
- б) -гун, -ин (-гин), -ина
- в) -она (-вона), -гона (-ёна)
- г) -ак (-як), -акак (-якак), -ина, -тар, -тарин, -ча

Дарси 127. ТАРТИБ ДОДАНИ МАТН

Супориши 1. Дар яке аз мавзӯҳои поёни матн тартиб диҳед.

- а) Ҳунар дорӣ, ҳазинаи зар дорӣ.
- б) Ба як ҷавон чил ҳунар кам.
- в) Дасти одамизод — гул.
- г) Шаҳси беҳунар — дараҳти бесамар.

Супориши 2. Сохти сифатҳои интиҳоб ва қор фарму-даатонро муайян кунед.

Дарси 128. ТАКРОРИ МАВЗӢҲӢИ ЧОРЯКИ СЕӢМ

ФЕЪЛ

Дарси 129. ФЕЪЛ

Он ҳиссаи нутқе, ки амалиёту ҳаракати предметро ифода қарда, ба саволҳои *чӣ қор қард? чӣ қор меқонад? чӣ мешавад? чӣ шуд? чӣ қор қарда истодааст?* ва ғайра ҷавоб мешавад, *феъл* ном дорад: *қон, рав, бин, гуфт, дид, нишаст, меравам, мехонем.*

Феъл ду асос (асоси замони гузашта ва ҳозира), ду намуд (мутлақу давомдор), ду шумора (танҳо ва ҷамъ), ду тарз (фоил ва мафъул), се замон (гузашта, ҳозира, оянда), се шахс (шаҳси яқум — гӯянда, шаҳси дуҷум-шунаванда, шаҳси сеҷум — ғоиб), чор сифа (хабарӣ, шартӣ — хоҳишмандӣ, амрӣ, эҳтимоли) дорад, ки аз ин ҷиҳат аз исму сифат ва дигар ҳиссаҳои нутқ фарқ меқонад.

Машқи 437. Аз силсилаи мисолҳо феълҳоро муайян намуда, ба дафтар нависед ва ба онҳо саволҳои мувофиқ гузоред.

Нишаст, омад, ў, китоб, қонд, пурмазмун, нарх, арзон, бозор, нав, харидем, қўҳна, супоридем, қурушанда, матоъ, қурухт, қирифт, давид, сард, қунук, ҳаво, дидам.

Машқи 438. Матнро хонед, феълҳои таркиби ҷумларо муайян кунед. Ба кадом савол ҷавоб шуданашонро гуед.

Гашти рӯз. Як села кабутарони рангбаранг дар болои Ҷуйбор дар парвозанд. Гоҳ баланд мепаранд, гоҳ якбора паст фуromaда, аз пеши назар шуввасзанон гузашта мераванд. Баъзеашон болҳои худро беҳаракат рост нигоҳ дошта, муаллақзанон қариб то худи замин мерасанд. Чи мурғи базеби шӯху беозор аст кабутар! *(Аз романи «Вафо»-и Ф. Ниёзӣ)*

Машқи 439. Ҷумлаҳоро ба дафтар рубардор карда, ба зери феълҳо хат кашед.

1. Рӯзҳои истироҳат ба саёҳат мерафтем. 2. Мешинанд, боз мепаранд, ба чапу рост ба пешу қафо болафшонӣ карда, аз нав ба сӯи лонаи худ меоянд. 3. Ҳарду бо мамнуният хандиданд. 4. Дарди ҷонгудозе уро ба нолиш овард.



Тест

1. Кадоме аз ҳиссаҳои нутқ амалиёту ҳаракати предметро ифода мекунад?

а) исм б) сифат в) феъл г) шумора

2. Феъл ба кадом саволҳо ҷавоб мешавад?

а) ки? чи? киҳо? чиҳо?

б) чи хел? чи гуна?

в) чи кор кард? чи шуд? чи кор карда истодааст?

г) чандто? чандум?

3. Феъл чи гуна категорияҳои грамматикӣ дорад?

а) хос ва ҷинс, танҳо ва ҷамъ

б) дараҷаи оддӣ, оли, қиёсӣ

в) шахсу шумора, намуд, тарз, замон, сиға

г) шахс ва ғайришахс, ҷомеъ.

Машқи 440. Ба ҳар як саволи феъл дутоӣ мисол нависед.

Дарси 130. ВАЗИФАИ ФЕЪЛ ДАР ҶУМЛА

Феъл дар ҷумла асосан, ба вазифаи хабар меояд: Аз вазиши бод шоҳу барғҳои дарахтон алвонҷ меҳурданд.

Одатан феъл дар охири ҷумла ҷой мегирад. Он баъзан дар назму наср бо мақсади муассир ва нишонрас баён кардани фикр дар аввал корбаст мешавад. Ин ҳодиса хеле кам рух медиҳад:

Немеоӣ, намепурсӣ, намефаҳмӣ дили покам,
Вале як рӯз мечӯӣ, ки ман андар дили хокам.

Лоиқ Шералӣ

Дар вақти дарёфт ва хотирнишин кардани вазифаи наҳвӣ феъл дар зераш аломати шартӣ хабар ду хати рост кашида мешавад: Тамошоӣ гул, чаҳ-чаҳӣ булбул инсонро зиндадилу ҷавонтар мекунанд.

Машқи 441. Феъл ва вазифаи наҳвиашро муайян кунед.

1. Даричаи пасти оҳангархона боз аст. 2. Ман роҳи серчангу холи ва андуҳовари деҳаамонро мебинам. 3. Дар гардани ӯ шаддаи қаҳрабии оташгуну норранг медурахшид. 4. Муаллақ меистад, фаро мегирад, девонаву мастат мекунад ин дуди ширину сиёҳу ангубинмаза. 5. Бо дасти дигар аз занҷир медорам. 6. Хоки замин нарм мешавад, ба пой мечаспад, тунук мегардад. 7. Ҳар ду муддате хомӯш сар ба зер афканда нишастанд. (*Аз повести «Ишқи аввали Хоҷа Насриддин»-и Т. Зулфиқоров*)

Машқи 442. Порчаҳои шеърро хонед, феъл ва мавриди корбасташро номбар кунед.

Бихандад лола дар саҳро ба сони чехраи Лайло,
Бигиряд абр бар гардун ба сони дидаи Маҷнун.

Абуабдуллоҳи Рӯдакӣ

Бипошам шаддаи армони худро,
 Ба рӯйи лолазорони шукуфон.
Ҳадиса

Мешавад кам шумори ёрон, лек
 Мешавад беш меҳрашон дар дил.

Камол Насрулло

Машқи 443. Чумлаҳоро ба дафтар рубардор карда, ба зери феълҳо хат кашед.

1. Аз тиреза ба базми осмонкафи ҷавонон, ба рақсу суруди онон назаре меандохту меҳазид, менолиду мегирист, меларзиду метапид. 2. Мешинанд, боз мепаранд, ба чапу рост, ба пешу қафо болафшонӣ карда, аз нав ба сӯи лонаи худ меоянд. 3. Дар тоқзорҳои кишварамон навъҳои хусайни, чарос, тоифи, кишмиши ангур парвариш меёбанд. 4. Пеш аз ҳама бодом, баъд зардолу, шафтолу, гелос, олуболу, олуча гул мекунанд. 5. Дар кӯҳҳо, дар сарғаҳи дарёҳо об хеле шаффоф ва тоза мешавад. 6. Моддаҳои гиёҳванд ба системаи асаб, дил, меда, ҷигар ва дигар аъзои муҳими одам таъсири сахти манфӣ мерасонанд.



Саволҳо барои санҷиши дониш:

1. Феъл дар ҷумла ба вазифаи кадом аъзои ҷумла меояд?
2. Ҷойи феъл дар ҷумла чӣ гуна аст?
3. Бо чӣ мақсад, баъзан феъл дар аввал кор фармуда мешавад?

Машқи 444. Панҷто ҷумлаи дар таркиб феъл дошта нависед. Вазифаи наҳви ва саволҳои муайян кунед.

Дарси 131. ШАКЛҲОИ ТАСРИФӢ ВА ҒАЙРИТАСРИФИИ ФЕЪЛ

Феъл ду шакл дорад: *тасрифӣ* ва *ғайритасрифӣ*. Шаклҳои тасрифии феъл аз рӯйи шахсу шумора тасриф мешаванд. Масдар, сифати феъли ва феъли ҳол шакл-

ҳои ғайритасрифийи феъл мебошанд, ки онҳо аз рӯйи шахсу шумора тасриф намешаванд.

Феъле, ки амалу ҳолатро фаҳмонда замон, шахсу шумора ва сиға надорад, *масдар* ном дорад. Нишонаи дастурии масдар пасванди *-ан* мебошад: *дидан, давидан, овардан, додан*. Феълҳо дар луғатҳо дар шакли масдар оварда мешаванд.

Шакли феълие, ки аломати замонии амалу ҳолати предметро ифода мекунад, *сифати феълӣ* номида мешавад: *гулҳои шукуфта, гулҳои шукуфта истодагӣ, гулҳои мешукуфтагӣ*.

Феъли ҳол амалу ҳолатеро ифода менамояд, ки ҳамчун аломати феъли асосӣ воқеъ мешавад: *чилвақунон, табассумқунон, гапзанон*.

Машқи 445. Феълҳои тасрифӣ ва ғайритасрифиро дар алоҳидагӣ нависед.

Рафт, хобидан, хестан, кандан, сӯҳбатқунон, омада-истодагон, задан, тайёр шудаистода, рав, дарафтидан, таъзимқунон, кашолақунон, гузаранда, мефиристодагиатон, гирифтган, хайрухушқунон, шунида, омад, бишукӯфта, тартибдода.

Машқи 446. Матнро хонед, феъл ва саволҳояшро муайян кунед.

Як рӯз падарам аз кӯҳ омада, оши угро хӯрданду дар болои кӯрпача дароз кашида, гуфтанд, ки рав, писарам, аспро ба дарё бурда, об дода биё. Мани он вақт даҳдувоздаҳсола аз ин хоҳиши падарам ниҳоят хурсанд шуда, савори асп, ба лаби дарё рафтам.

Мепурсед, ки дар ҳамон син аспсаворӣ мекардӣ?
Албатта!

Аз падарам омӯхта будам.

Хулоса, дар поини деҳа ба лаби дарё расида, ҷонварро аз об хуб сер кардаму дар бозгашт — аз кӯҳтал гузаштан баробар тозондам. Падарам пеш чандин маротиба бо таъкид гуфта буданд, ки аспро баъд аз об хӯрданаш тозондан гуноҳ!

Аммо шавқи кӯдакиам боло гирифтуба ба пушти ҷонвар қамчин зада, дар кучаи деҳа хеле тозондамаш. Ман хабар надоштам, ки падарам ба хона омада, аили онро қадре суст кардаанд. Аз ин рӯ, вақте асп бо шаст ба дарвозаи ҳавлиамон наздик мешуд, нохост аз болои он чаппа гардида, бо зину зерпушаш ба ҷуи хушки канори роҳ афтидам. Дар замин саҳт шонаам зарб хурда, ҳамоно фарёд кашидам.

То даме ки фигони маро шунида, падарам тохта аз хона баромаданд, асп гунаҳкорона шиҳа кашида, дар гирдам аллакай чарх мезад, бо нигоҳи чашмони равшан ва калон-калони худ гӯё узр мехост. Чунин менамуд, ки вай аз ман дида бештар азоб мекашад. (*Аз новеллаи «Даррахти ҳазорсола»-и Саттор Турсун*)

Машқи 447. Бо интиҳоб ва қорбасти феълҳои тасрифи ва ғайри-тасрифи матни дилхоҳ тартиб диҳед.

Машқи 448. Панҷтои феълҳои тасрифи ва ғайритасрифи нависед.

Дарси 132. АСОСҲОИ ФЕЪЛ

Феъл ду асос дорад: *асоси замони гузашта* ва *асоси замони ҳозира*.

Агар аз масдар пасванди *-ан* партофта шавад, асоси замони гузашта ҳосил мешавад: *хондан* — *хонд*, *дидан* — *дид*, *овардан* — *овард*.

Асоси замони гузашта ба анҷом расидани амалро дар замони гузашта мефаҳмонад. Тамоми замони гузашта ва шаклҳои гуногуни онҳо дар заминаи асоси замони гузашта сохта мешавад: *хондан*, *мехондам*, *хонда будам*, *хондаам*, *хонда меистодам*.

Асоси замони ҳозира бо роҳи аз асоси замони гузашта партофтани ҳамсадои охир *-т ё -д* ва бадалшавии овозҳои мувофиқ сохта мешавад: *гуфт* — *гӯй*, *рафт* — *рав*, *бурд* — *бар*.

Асоси замони ҳозира ичрои амалро дар замони ҳозира ё оянда мефаҳмонад. Замонҳои ҳозира ва оянда дар заминаи асоси замони ҳозира сохта мешаванд. Асоси замони ҳозира дар айни замон вазифаи феъли амрро ҳам ичро мекунад: *хон, рав, гир, нӯш, бар*.

Дар вазифаи феъли амр бо асоси замони ҳозира гоҳо пешванди *би- // бу-* ҳамроҳ меояд: *хон- бихон, гир — бигир, бин — бубин*.

Машқи 449. Феълҳои асоси замони гузаштаро ба сутуни чап ва асоси замони ҳозираро ба сутуни рост нависед.

Шунавидан, гурехтан, ҷобачо гузоштан, фаромадан, нақл кардан, хурдан, огоҳонидан, дошт, шунавид, гурехт, пайвастан, боздоштан, вохурдан, ҷобачо гузошт, баргаштан, фуromaдан, омадан, ором кардан, хурд, даромадан, огоҳонид, боздошт, доштан, огоҳонид, фаромад, овардан, нақл кард, вохурд, омад, фуromaд, баргашт, пайваст, гурезондан, фиреб додан, пухтан, коштан, ёфтан, овард, кошт, гурезонд, фиреб дод, пухт, ором кард, даромад, гурезонд, фиреб дод, ёфт.

Машқи 450. Асоси замонҳои гузашта ва ҳозираро муқоиса кунед, ба сохти овозии онҳо зеҳн монда, умумияту фарқияташонро фаҳмонед.

Хонд — хон, рафт — рав, сӯхт — сӯз, дошт — дор, гузошт — гузор, намуд — намо, кошт — кор.

Машқи 451. Феълҳои нависед, ки ҳангоми аз асоси замони ҳозира ба гузашта табдил додан на танҳо ҳамсадоҳо, балки садонокҳо ҳам бадал шаванд.

Намуна: бош — буд.

Машқи 452. Феълҳои асоси замони ҳозираро ба феълҳои асоси замони гузашта табдил дода нависед.

Соз, дав, хон, шунав, дарав, мон, гурез, пурс, тоз, сӯз, рез.

Машқи 453. Калимаҳои зеро хонед ва аҳамияти асосҳои феълиро дар соҳти ин калимаҳо гӯед.

Сарнавишт, доно, гуфтор, нодон, гузаргоҳ, ёддошт, забоншинос, кӯшиш, гуфтугӯӣ, санъатшинос, забондон, даводав, саҳархез, бодбез, нишастгоҳ, омузгор, бино, хонанда.



Тест

1. Феъл чанд асос дорад?

- | | |
|------------|-------------|
| а) як асос | в) се асос |
| б) ду асос | г) чор асос |

2. Кадом асоси феъл ба анҷом расидани амалро дар замони гузашта мефаҳмонад?

- | | |
|-------------------------|------------------------|
| а) асоси замони гузашта | б) асоси замони ҳозира |
| в) ҳар ду асоси феъл | г) масдар |

3. Асоси иҷрои амалро дар замони ҳозира ё оянда ифодакунанда чӣ ном дорад?

- а) шаклҳои ғайритасрифи
- б) асоси замони ҳозира
- в) асоси замони гузашта
- г) сиға

Машқи 454. Феъли асосҳояш замони ҳозираву гузашта нависед. Ба зери овоз ва ҳарфҳои бадалшуда хат кашед.

Дарсҳои 133—134. ШАХС ВА ШУМОРА ДАР ФЕЪЛ

Феъл *се шахс ва ду шумора* дорад. Шахс ва шумораи феъл ба воситаи бандакҳои феъли ва хабарӣ ифода мегардад. *Шахси якум — гӯянда, шахси дуҷум — шунаванда, шахси сеюм ғоиб.*

Феъл шумораи *танҳо* ва *чамъ* дорад. Дар шумораи танҳо иҷроқунандаи амал як кас аст, дар шумораи чамъ иҷроқунандаи амал ду ва зиёда предмет аст.

Феъл дар ҷумла ҳамеша дар ифодаи шахсу шумора бо мубтадо мувофиқат мекунад: Дар он зиёфат ошро ман мепухтам ва дигар хизматҳоро ҳам ман мекардам.

Шахси дуҷум ва сеюми чамъ барои ифодаи маъноҳои эҳтиром ба ҷойи шахси дуҷум ва сеюми танҳо ҳам кор фармуда мешавад: Муаллима аз мо пурсиданд, ки мо кай ба саёҳат рафтамо мехоҳем.

Аз рӯи шахс ва шумора тағйир ёфтани феълро тасрифи феъл меноманд.

Тасрифи феъли рӯфтан аз рӯи шахс ва шумора:

Шахсҳо	Шумораи танҳо	Шумораи чамъ
1	руфтам	руфтем
2	руфти	руфтед
3	руфт	руфтанд

Машқи 455. Феълҳои гуфт, рафт, дид, омад, нишаст, давид, гу-рехт, бурид, кошт, қуфтро мисли феъли хондан дар замони гузашта, ҳозира ва ҳозира-оянда тасриф кунед. Гуед, ки дар кадом замонҳо шахси сеюми танҳо бандаки феъли надорад.

Тасрифи феъли хондан дар замони гузашта

шахсҳо	танҳо	чамъ
1	хондам	хондем
2	хонди	хондед
3	хонд	хонданд

Тасрифи феъли хондан дар замони ҳозира

шахсҳо	танҳо	ҷамъ
1	хонда истодаам	хонда истодаем
2	хонда истодаИ	хонда истодаед
3	хонда истодааст	хонда истодаанд

Тасрифи феъли хондан дар замони ҳозира-оянда

шахсҳо	танҳо	ҷамъ
1	мехонам	мехонем
2	мехонИ	мехонед
3	мехонад	мехонанд

Машқи 456. Матнро хонед, феъл ва шахсу шумораашро муайян кунед.

Шабнами рӯи алаф

Пагоҳии рӯзи офтобии тобистон, вақте ки ба дашт ва ҷангал меравем, дар рӯи алафҳо алмоспораҳо мебинем. Ҳамаи ин алмоспораҳо дар зери шуълаи офтоб медурахшанд ва ба ҳар ранг — зард, сурх ва кабуд метобанд. Вақте ки «ин ҷо чӣ бошанд» гуфта ба наздикаш рафта нигоҳ мекунем, мебинем, ки онҳо алмоспора не, балки қатраҳои шабнам мебошанд, ки дар рӯи баргҳои секунҷаи алафҳо ҷамъ шудаанд ва дар шуои офтоб медурахшанд.

Тарафи даруни он баргҳо мисли бахмал патдор аст. Бинобар ин қатраҳои шабнам худи баргҳо тар накарда, дар рӯи паташон мегеланд.

Вақте ки барги шабнамдорро боэҳтиёт меканед, қатра монанди саққочаи дурахшон чунон озодона гелида меравад, ки ба пояи алаф нарасида фуromaда рафтаниро нафаҳмида мемонад.

Баъзан яке аз он баргҳоро оҳиста канда, мисли пиёла-чае ба пеши даҳонатон мебиёреду як қатра шабнами дар он ҷамъшударо менӯшед ва гумон мекунед, ки ин қатраи шабнам аз тамоми нӯшокиҳои дигар лаззатноктар аст. (*Аз китоби «Муғча»*)

Машқи 457. Порчаҳои шеърро хонед ва маънидод кунед. Гуед, ки фикрҳо нисбат ба кадом шахс нигаронида гуфта шудааст.

Ростиро пешаи худ кун мудом,
То шави дар ҳар ду олам некном.

Ҷалолиддини Румӣ

Дар ҳунар кӯш, ки зар чизе нест,
Ганҷу зар пеши ҳунар чизе нест.

Абдураҳмони Ҷомӣ

Обро аз рушной кун қиёс,
Дӯстонро бо нигоҳи дил шинос.

Мирзо Турсунзода



Тест

- Феъл чанд шахс ва шумора дорад?

а) се шахс, ду шумора	в) як шахс, як шумора
б) ду шахс, ду шумора	г) се шахс, се шумора
- Кадам шахси феъл шахси гуянда аст?

а) шахси сеюм	в) шахси якум
б) шахси дуум	г) шахси якум, дуум, сеюм
- Шахси дууми феъл чӣ гуна шахс ба шумор меравад?

а) гуянда	б) ғоиб
б) шунаванда	г) ҳеҷ гуна шахс
- Аз руйи шахс ва шумора тағйир ёфтани феъл чӣ номида мешавад?

а) тасриф	в) такмил
б) тасниф	г) тағйир

Дарсҳои 135—136. ТАСРИФИ ФЕЪЛҲО БО БАНДАҚҲОИ ФЕЪЛӢ ВА ХАБАРӢ

Бандақҳои феъли ва *хабарӣ* шахсу шумораҳои амалу соҳиби амалро аниқ ва равшан ёдрас мекунанд. Феъли замони гузашта дар шахси сеюми танҳо бандаки феъли надорад, он ба асоси замони гузашта баробар аст.

Машқи 458. Феълҳои зеринро аз рӯи шахсу шумора дар замони ҳозира ва гузашта тасриф кунед. Фарқи бандақҳои феъли ва хабариро гуед.

Хондан, нақл кардан, навиштан, сафар кардан, шунидан.

Машқи 459. Калимаҳои зеро ба шахсу шумораи муайян гузored. Баъд аз он ба ин калимаҳо бандаки феъли ё хабарӣ ҳамроҳ карда нависед.

Рафтани, хондаги, донишомӯз, омузгор, тамошобин, шунаванда.

Машқи 460. Матни аз афсонаи халқии «*Кадуи фелон*» интихобкардaro хонед ва аз таркибаш феълҳоро муайян намуда, аз рӯи шахсу шумора тасриф кунед.

Кадуи фелон

... Каду фелон-фелон рафт-рафту ба лаби ҷӯе расид. Он ҷо се духтараконро, хулбуйчинаконро дида гуфт:

— Салом се духтаракон, хулбуйчинакон! Ҳозир ман шумоёнро мехӯрам.

Духтаракон ҳайрон шуданд, ҳайрону ҳаросон шуданд. Каду фелон-фелону шақар-шуқуркунон пеши пояшон боз истод. Духтаракон тарсиданд, тарсиданду ларзиданду бо як овоз зорикунон гуфтанд:

— Инсоф кун! Моро нахур! Се фатири равганин, равганини нозанин дорем, ба ту медиҳем.

Каду се фатири равганин, равганини нозанинро гирифтуну фелон-фелон, шақару-шуқуркунон рафт-рафт ба таги

як сафедори калон расид. Дар таги сафедори калон се чупон дастархон густурда шурбо мехурданд. Шурбо мехурданд, бе нон мехурданд.

Каду се фатири равганин, равганини нозанинро, ки се духтаракон дода буданд, ба рӯи дастархон гузошту гелида он сӯтар рафта тамошо кард.

Чупонҳо се фатири равганини нозанинро лаззат бурда, пок-покиза хӯрданду ба каду ташаккур гуфтанд...



Машқи 461. Феълҳои таркиби ҷумларо бо бандакҳои феъли ва хабарӣ тасриф кунед.

1. Ранг аз ру ва ҳуш аз сари Заҳҳок парид. 2. Теги бурро-ни ӯ даҳҳо душманро дар хоку хун ҷулонд. 3. Ӯ шодмон гашта, ба онҳо симу зар бахшид. 4. Хурраму дилшод ба хонаи модар давид ва аз он ҷо ба куча тохт. (Аз «Шоҳнома»-и А. Фирдавӣ)

Дарси 137. ФЕЪЛҲОИ МОНДА ВА ГУЗАРАНДА

Феълҳо *монда* ва *гузаранда* мешаванд.

Феъли монда амалеро мефаҳмонад, ки таъсиру ҳаракати як предмет ба предмети дигар нагузашта дар ҳудуд мемонад: *хобидан, хестан, хандидан, гиристан, давидан, омадан, рафтан*.

Феъли *гузаранда* амалеро мефаҳмонад, ки таъсиру ҳаракати як предмет ба предмети дигар мегузарад: *навиштан, хондан, гуфтан, дидан, донистан, коридан, овардан*.

Феълҳои гузаранда саволҳои *чӣ? чиро? киро?* талаб карда, пуркунандаи бевоситаро ба худ тобеъ мекунанд: Низомиддин табассуми даври даҳонашро гундошт.

Баъзе феълҳо вобаста ба матн гоҳ гузаранда, гоҳ монда мешаванд. Аз ин ҷиҳат онҳоро *феълҳои дубаҳра (духӯра)* меноманд. Агар амал вобаста ба шахсе иҷро шавад — *гузаранда (Оширо пухт)*, агар худ аз худ иҷро гардад, монда (*Ош пухт*) мешавад.

Агар ба феъли монда миёнванди *-он-* илова шавад, ба феълҳои гузаранда табдил меёбад: *гузашт — гузаронд, хобид — хобонд, тохт — тозонд, рӯфт — рӯбонд.*

Машқи 462. Чумлаҳоро хонед, феълҳои монда ва гузарандаро дар алоҳидагӣ нависед.

1. Салим аз ҷояш хест. 2. Умед қаламро гирифт. 3. Лаклак парвоз кард. 4. Салим ба мактаб рафт. 5. Модарам аз бозор омад. 6. Дар ҳамон ҷо мехобидам, хӯрок мехӯрдм, бо кори илмӣ машғул мешудам ва дар ҳамон ҷо меҳмонҳои худро қабул мекардам.

Машқи 463. Аз феълҳои мондаи зер феълҳои гузаранда созед.

Гурехтан, нишастан, шукуфтан, хобидан, давидан, кор кардан, таъсир кардан, баромадан, даромадан, фаромадан, хестан, ларзидан, хунук хӯрдан.

Машқи 464. Чумлаҳои дар таркиб феълҳои гузаранда ва монда доштаро дар алоҳидагӣ номбар кунед.

1. Об аз сатил рехт. 2. Вай дар зери ниҳолҳо об рехт. 3. Гул сабзид. 4. Гулро Гулнисо сабзонд. 5. Кабк хониш кард. 6. Кабкро ба хониш кардан маҷбур кард. 7. Шавла пухт. 8. Шавларо пухт. 9. Коса шикаст. 10. Косаро шикаст.

Машқи 465. Даҳоғо феъли монда нависед, сонӣ ба онҳо миёнванди *-он-* илова намуда, ба феъли гузаранда табдил диҳед.

Намуна: хонд — хононд.

Машқи 466. Феълҳои монда ва гузарандаи таркиби ҷумлаҳо ро дар алоҳидагӣ нависед.

1. Кӯҳҳои кишвари ман аз дур ҳамчун алмоси носуфта асрорангез ҷило медиҳанд. 2. Меҳмон ба кӯҳистон ҳамеша ногаҳон меояд. 3. Медонам, ки мутриб хушовоз аст. 4. Рӯзе муридон ба ҳамдигар шамшери худро таъриф мекарданд. 5. Кудаконро алла мегуфтам, ба гушашон суруд мехондам ва бо ин сурудҳои оддии ман онҳоро хоби ширин мебурд. 6. Дар хонаҳои азодор сокиту сархам менишастам, дар туйҳо бо шавқ мерақсидам. 7. Ҳозирон ба суханҳои у кафқуби карданд. (*Аз «Доғистон»-и Р. Фамзатов*)



Саволҳо барои санҷиши дониш:

1. Феълҳои монда чи гуна амалро ифода мекунанд?
2. Чи гуна феълҳо ро феълҳои гузаранда меноманд?
3. Феълҳои гузаранда ба кадом саволҳо ҷавоб мешавад?
4. Агар ба феъли монда миёнванди *-он-* илова шавад, он ба чи табдил меёбад?

Машқи 467. Шаштои феълҳои монда ва гузаранда нависед.

Дарси 138. ФЕЪЛҲОИ БЕВОСИТА ВА БАВОСИТА

Феълҳо аз ҷиҳати воситаи иҷрои амал ва муносибати бо он дошта *бевосита* ва *бавосита* мешаванд.

Дар *феълҳои бевосита* амалро мубтадо иҷро мекунад: Чамила дар рӯи ҷогаҳ ҳамёзаи дароз кашида, чашмакони сиёҳашро пушид.

Дар *феълҳои бавосита* мубтадо амалро ба воситаи касе ё чизе дигар иҷро мекунад: \bar{U} зангуларо аз рӯи стол гирифта чингироз занонд.

Феълҳои бавосита аз феълҳои гузаранда бо илова кардани миёнванди *-он-* сохта мешаванд: рафтани — равондан, ҷунбидани — ҷунбонидани, афтидани — афтондани, сохтани — созондани.

Машқи 468. Феълҳои бевосита ва бавоситаро дар алоҳидагӣ нависед.

Хонондан, рафтан, дидан, хушконида, фиребидан, давидан, ҷаҳидан, кўчонида, машварат кардан, шунавонида, гурехтан, сохтан, пазонида, нависонида, шурида, дигар кардан, бино кардан, гурезонида, тақсим намудан.

Машқи 469. Бо феълҳои гузаранда панҷ ҷумла тартиб диҳед, баъд ба онҳо миёнванди *-он* илова карда, онҳоро ба феълҳои бавосита гардонида ҷумлаи нав созед.

Намуна: Модар барои писараш курта дӯхт — Модарам барои писараш курта дӯзонд.

Машқи 470. Матнро хонед, мазмунашро баён кунед. Феълҳои бевоситаву бавоситаро муайян кунед.

Симурғ сӯйи дарё парвоз кард. Рустам дар сояи болҳои азими ӯ равон шуд. Симурғ дар наздикии дарё фуруд омад. Дар он ҷо як бех буттаи газ сабзида буд, ки гулҳои гулобирангаш бӯйи хуше медоданд. Симурғ ба тори бутта пари худро молиду ба Рустам гуфт:

— Як шоҳаи қачи инро бурида гир, ки сараш гафстар бошад. Ҷони Исфандиёр бо ин газ пайванд аст. Шоҳаро бубару дар оташ тоб дода рост кун, сипас ба вай се пар ва ду пайкон бинишон.

Рустам ҳамин тавр кард.

— Акнун, — гуфт Симурғ, — Исфандиёр ба разм, ки омад, ту бо забони ширин ӯро ба оштии бихон, узр бихоҳ ва ризочӯй бош. Агар напазируфту тундӣ кард, камонатро зеҳ кун ва чашми ӯро нишон гирифта ҳамин тири газро паррон. (*Аз «Шоҳнома»-и А. Фирдавсӣ, нигориши С. Улуғзода*)

Машқи 471. Даҳтоӣ феълҳои бевосита ва бавосита нависед.

Дарсҳои 139—140. ТАРЗҲОИ ФЕЪЛ

Категорияи махсуси дастурии ба феълҳои мондаю гузаранда ва бевоситаю бавосита алоқаманде, ки муносибати дар феъл асосёфтаи байни фоил ва мафъули амалро ифода мекунад, *тарз* ном дорад.

Тарз бо шаклҳои гуногуни феъл ифода мегардад. Амал дар забони тоҷикӣ ду тарзи иҷро дорад: *тарзи фоилӣ* ва *тарзи мафъулӣ*.

Тарзи фоилӣ. Ин тарзи феъл мефаҳмонад, ки мубтадо иҷрокунандаи амал аст. Мисол. Акбар дар суфачаи дарвозахона нишаст.

Дар ҷумлаи мазкур мубтадо (Акбар) дар айни замон соҳиби амалу ҳолат (нишаст) мебошад ва байни мубтадою иҷрокунандаи амал фарқе нест.

Тарзи мафъулӣ. Ин тарзи феъл муносибати мураккаби байни фоил (мубтадо), мафъул (пуркунанда) ва феъл (амал ё ҳолат)-ро ифода мекунад. Дар тарзи мафъулии феъл фоили асли (иҷрокунандаи амал) ҳамчун мафъул (пуркунандаи бевосита) воқеъ мегардад, мафъули асли бошад, ба вазифаи фоил (мубтадо) меояд. Мисол. Муҳаббат ва самимияти ин пирони хушбахт беҳтарин мукофотест, ки ба вай аз тарафи халқ карда мешавад. Тарзи фоилии ин ҷумла: Халқ ба вай изҳор мекунад.

Машқи 472. Феълҳои тарзи фоилро ба сутуни рост, тарзи мафъулро ба сутуни чап нависед.

1. Ман чизи фармудаи шуморо муҳайё кардам. 2. Аз дур садои моторҳо, гулдурӯси ба санг хӯрдани онҳо шумида шуд. 3. Аҳмадбек ба қафо нигарист. 4. Соли ҷорӣ тамоми кӯчаҳои шаҳр мумфарш ва атрофи он кабудизор кунонида шуд.

Машқи 473. Матнро хонед, феъл ва тарзҳои тарзи муайян кунед.

Ман чанд муддат меҳазам, боло мебароям бо занҷири тару лағжонак. Занҷир озор медиҳад дастонамро, мебурад. Пойҳои ларзонам алвонҷ меҳуранд, қат мешаванд ва бар-

мехуранд ба девори гафси резон. Дурудароз меҳазам. Занҷирро ба боло мекашам, гун мекунам ва ба зулмоти холии боронии ҳисор сар медиҳам, мепартоям. Онро дошта-дошта фуруд меоям. Занҷир меҳарошад, меканад, меда-ронад, ба дард меорад кафи дастонамро, валекин ҳис мекунам инро. Оҳ! Ман дар ҳисорам! Сухайл, кучой ту? (Аз повести «Ишқи аввали Хоҷа Насриддин»-и Т. Зулфиқоров)

Машқи 474. Бо илова кардани миёнванди *-он* аз феълҳои монда феълҳои гузаранда тартиб диҳед.

Гурехт, хобид, давид, хест, ларзид, ҷунбид.

Машқи 475. Панҷтой феълҳои монда ва гузаранда нависед.

Дарси 141. НАМУДҲОИ МУТЛАҚ ВА ДАВОМДОРИ ФЕЪЛ

Феълҳо ду амалро ифода мекунанд: *тамомишуда* (мутлақ) ва *нотамом* (давомдор), ки онҳоро *намуди феъл* меноманд.

Намуди мутлақ ба воситаи феълҳои замони гузашта ва феълҳои ёвар ифода меёбад: *дид, бурд, овард, чашид, хонда баромад, тамошо кард*. Ин намуд аз он далолат медиҳад, ки амал то лаҳзаи нутқ ба анҷом расидааст.

Намуди давомдор амалро мефаҳмонад, ки то лаҳзаи нутқ (дар гузашта ё ҳозира) амал ба охир нарасидааст, пас аз он ҳам давом кардааст ё давом мекунад: *бозӣ карда меистод, хонда истода буд, дида истодааст, бозӣ карда гаштааст, тамошо кардан гирифтааст, омада меистад*.

Машқи 476. Феълҳои намуди мутлақ ва давомдорро дар алоҳидагӣ нависед.

Рафтам, рафтан гиред, фиристодӣ, кор карда гаштаанд, мебофтагӣ шуд, саргардон шудааст.

Машқи 477. Матнро хонед, феъл ва намудҳояшро муайян кунед.

Фарёдзанон медавам аз боғи нопойдори тару тираи боронзада. Ва ин дам чизе аз пеши чашмам мегузарад, ба назар менамояд, кадом сояи номаълуми қач аз паси танҳои дарахтони оғуши туман лаҳзае намоён мегардад. Бозмеистам, атрофро аз назар мегузаронам: сояи қач ғайб мезанад. Шояд ин ҳама ба чашмам намуда? Шояд пораи тумани ғафсест меҳазад, шино мекунад, пора мегардад, худро мегустурад. *(Аз повести «Ишқи аввали хоҷа Насриддин»-и Т. Зулфиқоров)*

Машқи 478. Ба феълҳои *давидан, фиристодан, хандидан, овардан, кашидан, бозӣ кардан пешванди ме-* илова карда нависед. Аз ҷиҳати замон фарқияташонро гӯед.

Машқи 479. Шаштой феълҳои намудашон мутлақ ва давомдор нависед.

Дарси 142. ЗАБОНХАТ

Забонхат ҳуҷҷатест, ки гирифтани ин ё он чизеро тасдиқ менамояд. Дар ин ҳуҷҷат ададҳо пеш аз қавс бо рақам ва дар дохили қавсайн бо ҳарф навишта мешаванд. Забонхат дар як нусха таълиф меёбад. Он аз чузӯҳои зерин иборат аст:

1. Номи ҳуҷҷат.
2. Ном, номи падар, номи хонаводагӣ ва вазифа ё маҳалли зисти таълифкунандаи забонхат.
3. Маблағи пул ё чизи гирифташуда.
4. Таърихи таҳияи забонхат.
5. Имзoi соҳиби забонхат.

Забонхат

Ман, Комрони Раҳимиён донишомӯзи синфи 5-уми «Б»-и мактаби миёнаи № 14 шаҳри Бухоро аз китобхонаи вилоятии «Абуалӣ ибн Сино» барои истифода дар маҳфили «Суханварон» бо шарти баргардонидан дар

давоми ду рӯз 5 (панҷ) дона китоби «Куллиёт»-и Лоиқ Шералиро гирифтам.

2 март соли 2015

Имзо

Супориш. Забонхат нависед, ки мазмуни он амалу ҳаракатҳоятонро ифода карда бошад.

Дарси 143. СИҒАҶОИ ФЕЪЛ

Бо тағйир ёфтани шакли феъл тобиши нав гирифта-ни амалро сиға мегӯянд. Сиға ба тарзи хабар, эҳтимол, шарту хоҳиш ва ё амр ифода гардидани амал мебошад.

Феъл чаҳор сиға дорад: хабарӣ, амрӣ, шартӣ-хоҳиш-мандӣ, эҳтимоли.

Машқи 480. Матнро хонед, сиға ва замонҳояшро муайян кунед.

Ҳамон ҳавлича. Абуали бар рӯи як минбари пасте, ки се зина дорад, нишастааст ва дарсгӯияшро ба охир мера-сонад:

— Донишманди ҳақиқӣ бояд ҳамаи рангҳоро дуст дошта бошад ва нагӯяд, ки «ба ман ранги сиёҳ ё сафед ё кабуд хуш аст».

Дар байни шогирдон хушҳолие рӯй дод, ки одатан дар вақти тамом шудани мавъиза (дарс) ба зухур меояд. Яке аз шогирдон бо овози баланд пурсид:

— Устод! Шумо имруз роҷеъ ба аҳамияти таҷриба дар илм батафсил сухан рондед. Агар, фаразан, таҷриба ба мо натиҷае надиҳад, чӣ кор кунем?

— Саъйи одами босубот ҳар гуна садду бандро барта-раф мекунад, — ҷавоб дод Абуали.

Як талабаи ҷавон соддалавҳона савол дод:

— Наход ки барои ба даст овардани як зарра ҳақиқат садҳо таҷриба гузаронидан лозим бошад?

— Албатта, — табассум кард Абуали. — Боғбон ҳам барои як гул сад хорро парвариш мекунад.

Вай бархоста аз минбар фаромад ва гуфт:

— Акнун ба таҷриба машғул шавед!

Шогирдон ҳар яке ба коре машғул гардиданд. Яке дар тарозу сангҳои рангро бармекашад. Дигаре чузъҳои устухони паррандаеро ба ҳам васл мекард. Саввумӣ кадом як моддаи обакиро ба яке аз зарфҳои, ки дар болои оташдон ба симҳо шадда карда овехта шуда буданд, мерехт, дар оташдон алав дармегиронд. *(Аз «Мунтахабот»-и С. Улуғзода)*

Машқи 481. Матнро хонед, намудҳои феълро муайян кунед.

Меҳтар ҷуфти гов ва тухмиро аз деҳқонони деҳоти ҳамсоя ба даст овард. Хурду калон, марду зан ҳама бо сардории саркори пир ба саҳро баромаданд, ҷуфт ронданд, ҷуйҳоро тоза карданд, дарахтҳо нишонданд. Инро шунида, аз деҳа рафтагон боз баргашта гун шудан гирифтанд, ҳама даст ба кор шуданд, то он ки деҳа дар се сол аз пештарааш ҳам ободтар гардид. *(Аз «Шоҳнома»-и А. Фирдавсӣ, нигориши С. Улуғзода).*



Саволҳо барои санҷиши дониш:

1. Сиға гуфта чиро меноманд?
2. Феъл чанд сиға дорад?

Машқи 482. Порчаҳои шеъриро хонед, шахсу шумора ва сиғаҳои феълро муайян кунед.

Гуфтамаш: эй ҷони ширин, ғам махӯр,
Садқай сар гую биншин, ғам махӯр.

Назар афтод маро сӯи гулу лолаи боғ,
Ҳама ораста дидам, ҳамаро тозаву тар.

Мирзо Турсунзода

Дарси 144. ИҶРОИ МАШҚҲОИ 483—487

Сиғаи хабарӣ ба вуқӯъ омадан ва ё наомадани амалро дар замони феъл ифода мекунад: *меояд, омада истодааст, хоҳад омад, наомад, намеояд.*

Ин сиға тавассути ба асоси замони гузашта ва ҳозираи феъл ҳамроҳ кардани бандакҳои феъли ва хабарӣ сохта мешавад.

Сиғаи амрӣ амалеро ифода мекунад, ки нисбат ба шахси дуюм гуфта шудааст. Ба воситаи сиғаи амрӣ илтимос, хоҳиш, даъват, фармон ва водорӣ ифода меёбад. Сиғаи амрӣ аз асоси замони ҳозираи феъл сохта мешавад.

Машқи 483. Матнро хонед, феъл ва сиғаҳояшро муайян кунед.

Медавам, мегурезам! Нафаси рост, озод мекашам. Бедор мешавам. Субҳи содиқи мусаффою дилпазир ҳукмрон аст. Алаққай оҳи саҳар, ҳаври саҳар байни дарахтони тира саргум мегардад. Тумани серрутубат. Тунук. Аммо дар чунин тумани бомлодии нарму ларзон чизе медурахшад.

Ҷисми зинда! Медурахшад чу зар! Чашмак мезанад! Чун сари духтараконе, ки тоқии зардӯзии қуқандӣ доранд. Аз лойи тумани ғализ, муҳаррик, чашмак мезанад, об мегардад, шиновар мешавад, лаппас мекунад. (Аз повести «*Ишқи аввали Хоҷа Насриддин*»-и Т.Зулфиқоров)

Машқи 484. Порчаи шеъриро хонед, феъл ва сиғаҳояшро муайян кунед.

Бикӯш имрӯз, то гандум бипошӣ,
Ки фардо бар ҷаве қодир набошӣ.

Саъдии Шерозӣ

Машқи 485. Соҳиби амали сиғаи амрӣ кадом шахс буданаширо гӯед.

1. Бирав, гирди ҷаҳон бипӯй ва се духтар аз нажоди меҳтарон бичӯй. 2. Ба Диж бирав, дижбонро бигӯ, ки бе-

дору хушёр бошад, худат ёрирасони у бош. 3. Ба аспи сиёҳ барнишину равон шав. 4. Мардумонро гирд овар, деҳаро обод кун. 4. Ба ҳар кор сару саркор бош. (Аз «Шоҳнома»-и Фирдавси, нигориши С. Улуғзода)

Машқи 486. Шахси дуёми танҳои сиғаҳои амриро бо илова кардани пасвандҳои *-ед*, *-етон* тағйир диҳед.

1. Деги калона бор кун, ҳешу табора ёд кун. 2. Панҷ панҷаро ба даҳон маяндоз. 3. Чав хоб кунад, анбор бисоз, гандум хоб кунад, қаҳдон. 4. Забонро покиза ниғаҳ дор.



Саволҳо барои санҷиши дониш:

1. Чи гуна сиғаро сиғаи хабарӣ меноманд?
2. Сиғаи хабарии феъл оё чигунагии амалро ифода мекунад?
3. Сиғаи амрӣ оё амали нисбати ба кадом шахс гуфташударо ифода мекунад?
4. Сиғаи амрӣ ба ғайр аз амру фармон боз чи гуна оҳангу маъниро ифода мекунад?

Машқи 487. Аз масдарҳои зер сиғаи амрӣ созед.

Шукуфтан, коштан, духтан, давидан, кор кардан, такмил додан, тамом кардан, хушконида, талабидан, ҷаҳидан.

Дарси 145. ИҶРОИ МАШҚҲОИ 488—491

Сиғаи шартӣ-хоҳишмандӣ амалеро ифода мекунад, ки воқеъ шудани он ба майлу хоҳиш ва ё шарте вобаста аст.

Сиғаи шартӣ-хоҳишмандӣ аз асоси замони ҳозира бо ҳамроҳ кардани бандаки феъли сохта мешавад: *хон+ам*, *хон+ӣ*, *хон+ад*; *хон+ем*, *хон+ед*, *хон+данд*.

Сиғаи эҳтимолӣ аз шакли феълии *хондагист* бо ҳамроҳ кардани бандакҳои феъли сохта мешавад. Шахси сеюми танҳо бандак надорад: *хондагист+ам*, *хондагист+ӣ*, *хондагист+ем*, *хондагист+ед*, *хондагист+анд*. Сиғаи эҳтимолӣ замонҳои гузашта, ҳозира, оянда дорад ва

тасриф мешавад. *Ман хондагистам, мехондагистам. Вай хондагист, хонда истодагист, мехондагист. Мо хондагистем, мехондагистем.*

Машқи 488. Чумлаҳоро хонед, феълҳои сифташон шартӣ-хоҳишмандӣ ва эҳтимолиро муайян намуда, ба дафтар нависед.

1. Надонам, ба ягон ҷой сарф мешудагист-дия, — гуфт.
2. Дар баҳор ҳар кас мехоҳад, ки озодонатар нафас кашад, аз хонаи тангу тор, аз байни чор девор барояд. 3. Биёед, ки ана дар ҳамин ҳаракат шинаму аз рушноии офтоб, аз ҳур-ҳури шамол, аз бӯи ана ин гулҳо баҳравар шавам, ҷигарам. 4. Кораш тамом нашудагист ё ягон кори дигар баромадагист.

Машқи 489. Аз масдарҳои зер замонҳои гузашта, ҳозира, ҳозираояндаи сифаи эҳтимолий созед.

Чидан, хонда шудан, шитоб кардан, номидан, рафтани, истодан.

Машқи 490. Феълҳоро ба сифаи шартӣ-хоҳишмандӣ баргардонда, тасриф кунед.

Дидан, навохтан, сохтан, фиристодан, чидан, нӯшидан, пушидан, барҳостан, ҷустуҷӯ кардан.



Саволҳо барои санҷиши дониш:

1. Чи гуна сифаро сифаи шартӣ-хоҳишмандӣ меноманд?
2. Сифаи шартӣ-хоҳишмандӣ ба кадом асоси феъл бо илова кардани бандакҳои феъли сохта мешавад?

Машқи 491. Бо интиҳоб ва корбасти феълҳои сифташон шартӣ-хоҳишмандӣ чорго чумла тартиб диҳед.

Дарси 146. ЗАМОНҲОИ ФЕЪЛ

Феъл се замон дорад: замони гузашта, замони ҳозира, замони оянда.

Машқи 492. Пас аз мисолҳо дар қавсайн замони феълҳоро нависед.

Кор мекунам, рафтам, хонда истодаам, меоям, гуфт, хоҳам омад, меравӣ, пурсидам, рафта истодааст, хоҳанд хонд.

Машқи 493. Матнро хонед, феъл ва замонҳояшро номбар кунед.

Ҳар тобистон ба аёдати волидайн, хешу табор меояд. Дар руйи айвон кабки дарӣ мегашт. Чучаҳояшонро низ бо алафу гиёҳҳо калон мекунанд. Лонаи ин паррандаро дар канори руд борҳо дидаам. Ҳамон шаб дар канори чашма хобидем.

Аз вазиши бод шоху баргҳои дарахтон алвонҷ мехурданд. Тобистон ба сафар тайёри мекунем. Мо аз дараи танге роҳ рафтем. Ман даррав бо нардбон ба бом баромадам.

Машқи 494. Бо кумаки калонсолон сето ҷумла нависед, ки замони феълҳояшон гузашта, ҳозира ва оянда бошад.

Дарси 147. ЗАМОНИ ГУЗАШТА

Замони гузашта ҳолати пеш аз замони нутқи гӯянда воқеъ шудаву ба охир расидаро ифода мекунанд: рафт, омад, гуфт.

Машқи 495. Матнро хонед, феъл ва замонҳояшро муайян кунед.

Онҳо вайро якзайл тела мекунанд. Гоҳ ба реземавҷҳо савор шудаву гоҳ дар байнашон афтида, аз лаби нон ҳарисона насиба мегирифтанд.

Ва он торафт кам мегардид.

Даме ки қариб нисфашон монд, аз қариб кул як моҳии калон — ба қадри боимҷони хурдтар — тирвор баромада, худро дар миёни моҳичаҳо зад ва онҳоро зуд гурезонда, аз нон луқмаеро канда гирифтубозпас ба зерии рафт.

Вай рафтан баробар селай моҳичаҳо боз пайдо шуда, ҳамдигарро тела дода, ба пораи боқимонда дубора ҳуҷум оварданд. Нон мелапид, метапид. Дар ҳалқаи талоши моҳичаҳо аз сари як резамавҷ ба сари дигаре мегузашт. Баъзан гирд мегашт, камтар поин мерафт ва аз нав ба рӯи об баромада, аз моҳичаҳо лат меҳурд, гоҳо аз тазйиқи села чаппа мешуд ва боз бо такони резамавҷе боло мечаст. Лекин аз он моҳичаҳои ҳарис ҳеҷ халосӣ намеёфт ва лаҳза ба лаҳза кам мегардид. *(Аз новеллаи «Дарахти ҳазорсола»-и Саттор Турсун).*

Машқи 496. Масдарҳои зеринро ба замони гузаштаи нақлии дур баргардонида нависед.

Истиқомат кардан, омадан, овардан, барафрӯхтан, гузоштан, харидан, тамоm кардан.

Машқи 497. Бо интиҳоб ва корбасти феълҳои замонашон гузашта чорто ҷумла тартиб диҳед.

Дарси 148. ЗАМОНИ ҲОЗИРА

Феъли замони ҳозира амалеро ифода мекунад, ки худи ҳозир ба вуқӯъ омада истодааст: гуфта истодаам, гап зада истодааст.

Замони ҳозира аз шакли якуми замони гузаштаи сифати феъли асосӣ ва феъли ёридиҳандаи *истодан* бо илова шудани бандаки хабарӣ таркиб меёбад.

Машқи 498. Ба ҷойи нуқтаҳо феъли замони ҳозираи мувофиқ гузошта, ҷумлаҳоро дар шакли пурра ба дафтар нависед.

1. Ҷуйҳои обаш зулол, дарахтони қатори соядор як-як аз пеши назарам 2. Ҷура ба ақиб нигоҳ накарда 3. Мо барои боз ҳам тараққӣ кардани Ватанамон 4. Дар дониш-омӯзи ғайрату шуҷоати худро намоён ... 5. Хурду калон роҳи худро давом

Машқи 499. Феълҳои *сохтан*, *медонам*-ро мисли намуна дар шакли замонҳои ҳозираи давомдор ва оянда тасриф кунед.

Замони ҳозираи давомдор

шахсҳо	танҳо	ҷамъ
I	шунда истодаам	шунда истодаем
II	шунда истодаӣ	шунда истодаед
III	шунда истодааст	шунда истодаанд

шахсҳо	танҳо	ҷамъ
I	меравам	меравем
II	меравӣ	меравед
III	меравад	мераванд

Машқи 500. Масдарҳои дохили қавсро ба феълҳои замони ҳозира баргардонда нависед.

1. Осмон (софи беғубор шудан). 2. Мардум ба кӯҳу камар (баромадан). 3. Зери дарахтонро нарм (кардан). 4. Дар кӯҳу дара гулҳои рангоранг (руйидан).

Машқи 501. Панҷто феъли замонашон ҳозира нависед.

Дарси 149. ЗАМОНИ ОЯНДА

Феъли замони оянда амалеро ифода мекунад, ки пас аз лаҳзаи нутқ ба вуқӯъ меояд.

Машқи 502. Ҷумлаҳоро ба дафтар рубардор кунед. Баъд аз он феълҳои замони ояндаро муайян намуда, ба зераш хат кашед.

1. Ба наздики мо он ҷо хоҳем рафт. 2. Ту он вақтҳо бисёр хурд будӣ, дили ман ба ту месӯхт, ки дар мактаб бисёр азоб хоҳӣ кашид. 3. Сафар умедвор буд, ки ё Зеби ва ё Юнусбобо уро аз ин хабардор хоҳанд кард.

Машқи 503. Феълҳои рафт, навиштро мисли намуна дар шакли замонҳои оянда тасриф кунед.

Замони ҳозира-оянда

шахсҳо	танҳо	ҷамъ
I	хоҳам хонд	хоҳем хонд
II	хоҳӣ хонд	хоҳед хонд
III	хоҳад хонд	хоҳанд хонд

Машқи 504. Панҷто феъли замонашон оянда нависед.

Дарси 150. ИҶРОИ МАШҚҲОИ 505—508

Машқи 505. Матнро хонед, феъл ва замонҳояшро муайян кунед.

Дар қариби соҳил, дуртар аз айвони кушоди чойхона, ки нонҳои он ба қабри кул рафта, устувор меистоданд, ру-руйи об дар ин ҷо сабзавот, дар оғуши резамавҷҳои лағжон як пора нони танӯри маҳин-маҳин лапида, оҳиста шино мекард. Вай фалла шуда буд. Дар атрофаш якта-нимта баргҳои бед, тор-тор алафҳои зерӣ об, ҷубҷаву хас-пораҳо печутоб хурда шино мекарданд.

Аз байн ягон дақиқа гузашта ё нагузашта, аз тағи об селай моҳичаҳои бисёр хурд, ки аксарият гужби ангири ҳусайнии дар зерӣ офтоб тирашударо мемонданд, нохост берун баромада, аз чор тараф ба пораи нон часпиданд. (*Аз новеллаи «Дарахти ҳазорсола»-и Саттор Турсун*)

Машқи 506. Порчаи шеърро хонед, замонҳои феълро муайян намуда, мисли намунаҳои болоӣ бо дигаргунӣ замонҳо тасриф кунед.

Чашми гирёнаш ҷу оҳанпорае бигдохтам,
 Ҳастии худро ба ашке зерӣ по-ш андохтам.
 То дар ин ҳамхона аз ҷонам иморат сохтам,
 Ин гули дар ғунчагӣ пажмурдаро бишнохтам.

Қутбӣ Киrom

Машқи 507. Бо илова кардани бандаки феълии *-ед, -етон* шахсу шумораи феълҳои рав, бин, биёрро тағйир диҳед.

Машқи 508. Бо интиҳоб ва корбасти феълҳои замони гузашта, ҳозира, оянда дар мавзуи «Табиати хушманзара» матн тартиб диҳед.

Дарсҳои 151—152. СОХТИ ФЕЪЛ

Феъл аз ҷиҳати сохт содда, сохта ва таркибӣ мешавад.

Феъли танҳо аз як реша иборат будаи дар таркиб пешванду пасванд нашошта, *феъли содда* ба шумор меравад: *кошт, ғундошт, борид, сабзид*.

Феълҳои сохта, ки ба воситаи пешвандҳо (*бар-*, *во-*, *боз-*, *фур-*, *дар-* ...) ва пасвандҳо (*-ид*, *-он*, *-онид*, *-онд* ...) ба вучуд омадаанд, *феълҳои сохта* мебошанд: *баромад, фуromaд, вохӯрд, мукофтонид*.

Феълҳои сохта, ки аз ҳиссаҳои нутқ — исм, сифат, шумора, ҷонишин ба воситаи ёридиҳандаҳои феълии сохта шудаанд, феълҳои таркибии номӣ (нигоҳ кардан, даъват намудан, рӯ ба рӯ шудан), феълҳои сохта, ки ҷузъҳои таркибиашон аз шаклҳои гуногуни феълии иборат буда, ҳамчун як воҳиди луғавӣ ё грамматикӣ феъл ба ҳисоб гирифта мешаванд, *феълҳои таркибии феълӣ* номида мешавад (омадан гирифта, гуфта гирифта).

Машқи 509. Феълҳои зеро аз рӯи сохташон ба содда, сохта, таркиби ҷудо карда нависед.

Даромадан, шундан, гуфта мондан, сабзидан, даъво кардан, даравидан, тез кардан, навиштан, фуromaдан, бозгаштан, шинохтан, номбар намудан, чарх задан, хунук хӯрдан, гарм шудан, барангехтан, қувват гирифта, даромада омадан, ворид шудан, саросема гаштан, боздоштан.

Машқи 510. Бо корбасти пешвандҳои *бар-*, *дар-*, *фур-* (*фар-*), *во-*, *боз-* феълҳои сохта тартиб диҳед.

Машқи 511. Феълҳои таркибии номӣ ва феълиро дар алоҳидаги нависед.

Кор кардан, гуфта мегашт, қадам гузоштан, навиштан гирифт, сер шудан, намоён гаштан, сурху сафед шудан, пеш гирифтан, хандида монд, тақ-тақ кардан, хондан мехоҳад.

Машқи 512. Аз калимаҳо феълҳои таркиби созад.

Хондаги, китоб, омада, бача, бино, бунёдгардида, вазифа, таъингардида, навиштам, хат, нохонда, меҳмон, намудан, дарҷ, кардан, ислоҳ шудан, раҳнамо.

Машқи 513. Бо қорбасти пасвандҳои *-ид, -он, -онид, -онд* феълҳои сохта тартиб диҳед.



Саволҳо барои санҷиши дониш:

1. Феъл аз чиҳати сохт чӣ гуна мешавад?
2. Феълҳои сохта гуфта чӣ гуна феълҳоро дар назар доред?
3. Феъли таркибии номӣ ва феъли аз қадом чиҳат аз ҳамдигар фарқдоранд?

Машқи 514. Сетой феълҳои сохташон содда, сохта, таркиби нависед.

Дарсҳои 153—154. ИҶРОИ МАШҚҲОИ 515—519

Машқи 515. Аз рӯи сохт феълҳоро ба гуруҳҳо ҷудо карда нависед. Доир ба феълҳои содда, сохта, таркиби маълумот диҳед.

Омад, омадӣ, меояд, наомад, омада истодаам, хоҳад омад; кор мекардагист, кор мекунад, ба кор шурӯъ кард, кор карда истодааст, корро ба охир расонд; баромад, баромадӣ, баромадем, баромада будӣ, баромада истодаӣ, баромада бошӣ, мебароянд, баромадаанд.

Машқи 516. Порчай шеъриро хонед, феълҳои дар таркибаш истифода шударо муайян намоед. Муродифи калимаҳои *дӯст, савт, осмонро* номбар кунед.

Месарояд дар сифоти дӯстон,
Дар сурудаш акс боғу бӯстон.
Савту оҳангаш чу мурғони ҳаво,
Мекунад парвозҳо бар осмон.

Салим Кенча

Машқи 517. Аз таркиби матн феълҳои бевосита ва бавоситаро муайян кунед.

Сайёде дом монду мурғакеро дошта гирифт. Дошта гирифт ба мурғак гуфт: — Ман хеле заҳмат кашида, туро дастгир кардам. Аммо он чӣ, ки ту дорӣ, кирои заҳмати ман намекунад: ту на хонише дорӣ, ки ба қафас андозаму гӯш карда, ҳаловат барам, на гушти казой, ки туро сар занаму пар канаму бирён карда, хӯрда, аққалан нимсер шавам. Гушти туро хӯрам, даҳонам мегӯяд, ки омад, гулӯ мегӯяд, ки даромад, шикам мегӯяд, ки он чӣ буд, ки поён нафуромад.

Мурғак гуфт:

— Гапат дуруст, эй сайёд, ман аз он мурғакони хушхон нестам, гушти ман ҳам барои ту лоямут намешавад, аммо ман хурсандам, метавонам пандҳое бигӯям, ки тамоми умр ба ту суду манфиат хоҳанд овард.

— Бигӯ пандҳоятро! — фармуд сайёд.

Мурғак гуфт:

Машқи 518. Пандҳоро хонед, шахсу шумораҳои феълро муайян кунед.

Имрӯз сухани ман туро дард кунад,
Фардо сухани ман туро мард кунад.

* * *

Дусти ҷони бош, на дусти нони.

* * *

Хонаи дӯстон бирӯбу дари душманон макӯб.

* * *

Дуст панд медиҳаду душман фанд.

Машқи 519. Феълҳои *омад*, *нишаст*-ро аз рӯи шахсу шумора ва бандакҳои феълӣ тасриф кунед.

Дарси 155. ИФОДАИ МАЪНОИ ИНКОР ВА ТАСДИҚ ДАР ФЕЪЛ

Феъл дар ду шакл истифода мешавад: *тасдиқӣ* ва *инкорӣ*.

Дар шакли тасдиқӣ иҷрои амал дар яке аз замонҳои феъл (гузашта, ҳозира ё оянда) тасдиқ карда мешавад: *Падарам дар бораи деҳаамон ривоятҳои қадимро нақл мекард.*

Дар шакли инкорӣ амал дар яке аз замонҳо (гузашта, ҳозира ё оянда) инкор карда мешавад. Шакли инкории феъл аз шакли тасдиқӣ бо илова шудани пешванди *на-* (*гоҳ ма-*) сохта мешавад. Муқоиса кунед: *ӯ* наменхонд ва намедонист. *ӯ* на мехонд ва на медонист.

Машқи 520. Нависед, муқоиса кунед: кадом феълҳо амали иҷрошуда ва иҷронашударо мефаҳмонанд?

Шунид — нашунид
хонд — нахонд
занг зад — занг назад
дид — надид

даргирифт — дарнагирифт
кор кард — кор накард
мебинад — намебинад
пухта аст — напухта аст

Машқи 521. Бо интиҳоб ва қорбасти пешванди *на-* *ма-* даҳтӯй феълҳои инкориву тасдиқӣ тартиб диҳед.

Машқи 522. Порчай шеърро хонед ва дар кадом шакл воқеъ гаштани феълро гуед.

Аз қатраҳои борон дар офтоби тобон,
Рухсора тар намуда абрукамон баромад.
Бо рангҳои дилкаш, бо чеҳраи мунаққаш,
Ҳусни замин дамида, фавворасон баромад.

Мирзо Турсунзода

Машқи 523. Бо феълҳои тасдиқии *мехонад, намехонд, меравад, намеравад, меояд, намеояд* ҷумлаҳо тартиб диҳед.

Дарсҳои 156—157. ТАҲЛИЛИ САРФИИ ФЕЪЛ

Тартиби таҳлили сарфии феъл

1. Кадом калима феъл аст ва он ба кадом савол ҷавоб мешавад?

2. Муайян кардани аломатҳои сарфи:

а) шакли тасрифи, ғайритасрифи;

б) асосҳои феъл: асоси замони гузашта, асоси замони ҳозира;

в) шахс ва шумораи феъл;

г) феъли монда, гузаранда;

ғ) феъли бевосита, бавосита;

д) намудҳои феъл: мутлақ, давомдор;

е) сифаҳои феъл: хабарӣ, амрӣ, шартӣ-хоҳишмандӣ, эҳтимолий;

ё) замонҳои феъл: гузашта, ҳозира, оянда;

ж) сохти феъл: содда, сохта, таркибӣ;

3. Вазифаи феъл дар ҷумла.

Мисол: Ман беихтиёр табассум кардам.

Намунаи таҳлили даҳонӣ:

1. "*Табассум кардам*" феъл аст, он ба саволи *чӣ кор кардам?* ҷавоб мешавад.

2. Феъли тасрифи, шахси якуми танҳо, монда, бевосита, мутлақ, сифаи хабарӣ, замони гузашта, таркибии номӣ.

3. Дар ҷумла ба вазифаи хабар омадааст.

Намунаи таҳлили хаттӣ:

кӣ? чӣ тарз? чӣ кор кардам?

Ман беихтиёр табассум кардам.

Супориш. Феълҳои таркиби ҷумлаҳоро мисли намуна таҳлил кунед.

Дарси 160. ЧУМЛАҲОИ ҲИКОЯГӢ, САВОЛИ, ХИТОБИ, АМРИ

Машқи 527. Аз руйи ифодаи мақсад хели чумлаҳоро муайян кунед.

1. Лонаро ба осони ёфтам. 2. Шумо аз кучо омада истодаед? 3. Бародарон, ба рафтан тайёр шавед! 4. Бачаҳоро рафтори бобо ба ҳайрат овард. 5. Кани бинем, истеъдоди кӣ баланд! 6. Маънои калимаи душворфаҳмо аз китоби лугат муайян кардам. 7. Шумо чаро ба машғулотии маҳфили адаби нарафтаед?

Машқи 528. Сетой чумлаи ҳикоягӣ, саволи, хитоби, амри нависед.

Машқи 529. Хонед ва хели чумлаҳоро номбар кунед. Худ чумлаҳои саволи тартиб диҳед.

1. Барқ дурахшид, раъд ғуррид. 2. Ҳаво метасфид. 3. Чашмони писарча аз шодӣ дурахшиданд. 4. Бигзор, диёри бостониамон булбулистон бошад!

Машқи 530. Аз ҳикояҳои хондагиатон чумлаҳои ҳикоягӣ, саволи, хитоби, амри интихоб карда нависед.

Дарси 161. САРАЪЗОҲОИ ЧУМЛА

Машқи 531. Хонед ва гуед, ки аломати тире ба адои кадом бандак омадааст?

1. Ранчи мо — ганчи мо. 2. Заҳри забон аз заҳри мор бадтар. 3. Сухани ҳақ талх аст. 4. Ҳамал — ҳама чиз дар амал. 5. Беҳи давлат — тани сиҳат. 6. Хоб — додари марг. 7. Хоксорӣ — зебу зинати инсонӣ. 8. Забони миллат — пояи миллат. 9. Одами беватан — булбули бечаман.

Машқи 532. Порчаҳои шеъриро хонед, мазмунашро баён кунед. Хабар ва мавриди истифодаи онро муайян намоед.

Мефитад гоҳ одам аз кӯҳсор,
Мефитад гоҳ дар раҳи ҳамвор.

Мехурад гоҳ пешпо бар санг,
Мефитад гоҳ аз назарҳо хор.

Қутбӣ Киром

Меравам аз хонадони ту, падар,
Сурма молида зи хоки остон.
Меравам обод карда манзиле,
Файз бахшам баҳри дигар хонадон.

Гулрухсор

Машқи 533. Хабарӣ ҷумлаҳои муайян кунед.

Шиддати таб ба дараҷае буд, ки ман гоҳ-гоҳ аз хуш мерафтам. Хобҳои парешони аҷибу ғариб медидам. Ба ҷоҳои пурхавф мерафтам. Гоҳ дар дарёи хурушон ғарқ мешудам, гоҳ дар миёнаи оташи шуълавари сӯзон меафтадам. Барои халос кардани худ ҷандала намуда, ҳаракат мекардам ва дар вақти шиддати ҳаракат ба хуш меомадам, ки дар ҷоям хобидам ва ҷи қадар вақт боз хобидани худро аз ёриди-ҳандагон мепурсидам. (Аз «Ёддоштҳо»-и С. Айни)

Дарси 162. АЪЗОҲОИ ПАЙРАВИ ҶУМЛА

Машқи 534. Матнро хонед, аъзоҳои пайрави ҷумларо муайян кунед.

Санҷид — меваи шифобахш

Санҷидҳои борикбарг, шарқӣ ва челон мавҷуданд. Баргҳои он нештаршакл ё ки тухмшакл, нугтез, теғояшон ҳамвор бо бандҳои кӯтоҳашон ба поя ва шохҳои пасиҳам мепайванданд. Моҳи май гул карда, моҳҳои август-октябр мевааш мепазад.

Санҷид ҳамчун хӯрок истеъмол карда мешавад. Меваи нағз хушида ва дар осеёб орд кардашудаи онро бо орди гандум омехта, нон мепазанд. Аз санҷид хӯрдани шакарпарвард омода кардан мумкин аст.

Санҷид аз қадим чун воситаи доругӣ ба кор бурда мешавад. Мева ё обҷуши онро дар табобати мардумӣ ба давои исҳол, бештар исҳоли бачагон, инчунин, роҳи нафас ва шамолхӯри кор фармудаанд. (*Аз рӯзномаи «Овози тоҷик»*)

Машқи 535. Байтро хонед ва аз рӯи мазмуни он бо интихоби сарлавҳа матн тартиб диҳед. Бо гузоштани аломатҳои шартӣ ва саволҳои аъзоҳои ҷумлаҳоро муайян кунед.

Ҳунар аз нуқраю тиллою зар беҳ,
Ҳунар аз мулку мероси падар беҳ.

Дарси 163. САДОНОК ВА ҲАМСАДОҲО

Машқи 536. Садонокҳоро номбар кунед ва бо онҳо калимаҳои нависед.

Машқи 537. Аз чанд ҳарфи овоз иборат будани калимаҳои поёниро муайян кунед.

Аъло, ало, шеър, шер, суръат, сурат, портфел, фарёд, ҳушёр, бирён, даъво, даво, баъд, бад.

Машқи 538. Калимаҳое нависед, ки дар таркиб ҳамсадоҳои шадда дошта бошанд.

Машқи 539. Ҳарфҳои садоноку ҳамсадоро дар алоҳидагӣ нависед.

Дарсҳои 164—165. ҲАМСАДОҲОИ ҚАРАНГДОР ВА БЕҚАРАНГ

Машқи 540. Ба қоидаи ҳамсадоҳои аввали бечаранг ҳамсадоҳои қарангдорро монда нависед ва маънои калимаҳоро шарҳ диҳед.

Тор, панд, фасл, сар, шола, чанг, кардан, хор.

Машқи 541. Талаффузи ҳамсадоҳои *б, д, э, з, Ғ*-ро шарҳ диҳед ва сабаби тағйири онҳоро фаҳмонед.

Бадтар, дегхона, дӯғкаши, сабк, лабханд, сабт.

Машқи 542. Ба талаффузи ҳамсадоҳои бечаранги *т, н, ш, к* эътибор дода, калимаҳои поёниро ба дафтар рубардор кунед. Сабаби бечарангшавии онҳоро гуед.

Боғсозӣ, дугкашӣ, бадтар, дудкаш, бузкашӣ, дегшакл, зудтар, pista.

Машқи 543. Бо ҳамсадоҳои ҷуфти ҷарангдор ва бечаранг мисол нависед.

Дарси 166. КАЛИМАҲОИ ҲАММАӢНО ВА ЗИДМАӢНО

Машқи 544. Калимаҳои ҳаммаӢноро муайян кунед.

1. Замин бо сабзаи тару тоза пушида мегардад. 2. Дар осмони софу беғубор ситораҳо медурахшиданд. 3. Қаламдони шаффоф аз байни қоғазӣ лулапеч кардашуда гӯида баромада тарафи ҷӯй шорид. 4. Оби зулоли чашма мавҷзанон ҳаракат мекард. 5. Ранги рухсорай вай мисли ранги себи сурх тоза, мусаффо буд.

Машқи 545. Хонед ва гуед, ки мафҳумҳои зеринро боз ба воситаи кадом калимаҳо ифода кардан мумкин аст.

Хуб, камбағал, хушрӯй, далер, қишлоқ, офтоб, рӯй, муаллим, доно, нодон, бад, купрук, тухфа, қалам, хабар, хобидан, танбал.

Машқи 546. Ба кадом услубҳои нутқ мансуб будани калимаҳои ҳаммаӢноӣ поёниро гуед.

Калон, бузург, кабир, азим, аъзам
Дунё, ҷаҳон, олам, гетӣ, даҳр.

Машқи 547. Даҳтой калимаҳои зидмаӢно ва ҳамшакл нависед.

Дарси 167. ИҶРОИ МАШҚҲОИ 548—551

Машқи 548. Аз таркиби ҷумлаҳо сифатҳоро муайян карда, ба дафтар нависед.

1. Офтоб домани нурҳои зарринашро меғундошт, сояи дарахтону теппаҳои сабз дарозтар мешуд. 2. Боғбонон дар ин айём тоқ, анҷир, анор барин растаниҳои гармидӯстро аз зери хок мебароранд. 3. Хурмоию мирсанҷари, бинигорию қандақ, рухиҷонону дарафшак, маҳтобию ҷавпазак, сафедпазаку оимхурак, шавлагию кадухасак, тоҷибой — ҳама бо роҳи пайванд ба вучуд омаданд. 4. Об аз суроҳ ба шиша таровида, қатра-қатра мечакид. 5. Зарро дар оташ, одамро дар меҳнат месанҷанд. 6. Оҳан дар гармиаш тоб меҳурад, одам дар хурди. 7. Ў басо тез ва ҷонкоҳона медавид. 8. Аз назди дарахтони азими сарсабз ҷуе равон мегашт. 8. Шохҳои дарахтон оҳиста-оҳиста ҷунбида, садои нозук мебароварданд.

Машқи 549. Панҷтой исм ва сифатҳои мураккаб нависед.

Машқи 550. Феъл ва пешвандҳои феълсозро муайян кунед.

Бархостан, баргаштан, баркашидан, даргирифтан, вохурдан, боздоштан, бозмондан, воғузоштан, даркашидан, барафтидан, даргузаштан, дарафтидан, барангехтан.

Машқи 551. Ҷумлаҳои нависед, ки дар таркиб феъли таркибии номӣ ва феъли дошта бошанд.

Дарси 168. ИСМ

Машқи 552. Даҳто исмҳои хоси ба исми ҷинс табилшаванда нависед.

Машқи 553. Матнро хонед, исмҳои мураккаби аз исму исм таркиб-ёфтара ба дафтар рубардор кунед.

Шабе модари Аҳмад дар хона набуд, айёми тобистон буда, вақтҳои рӯйиҳавлихоби буд. Падари Аҳмад ним таноб барин гандумпояшро, ки дар рӯйдариҷа дошт, он шаб об дода буд. Дар вақти ба замин об сар додан шамол бошад ҳам, ҳануз замин бо об такдав нашуда, ҳаво ором гирифт.

Бинобар ин обрубакҳои гандумпоя ба як сӯ гун нашуда монд.

Падари Аҳмад одами бодикқат буд, ӯ нахост, ки аз бешамоли замин ифлос шуда монад. Бинобар ин, як шоҳаи баргдори дарахти ғуҷумро бурида гирифта, ба замини нав обдодашуда даромада ва бо он шоҳа обро лат дода, обрубакҳоро ба як тараф ғундоштани шуд. *(Аз «Аҳмади девбанд»-и С. Айни)*

Машқи 554. Пасвандҳои калимасози исмро номбар кунед ва фарқашонро аз пасвандҳои ҷамъсоз гуед.

Машқи 555. Бо пасвандҳои ҷамъсози исм мисолҳо нависед.

Дарси 169. СИФАТ

Машқи 556. Ҷумлаҳоро ба дафтар рӯбардор карда, ба зери сифатҳо хат кашед. Дараҷаояшро номбар кунед.

1. Дар сараш чашмони заб-зард ва дар болои онҳо миҷжаҳои садафину тоҷи монанди гули тоҷихурус супсурх аҷаб зебо ба назар мерасанд. 2. Ӯ танҳо монд ва аз хунуки дир-дир меларзид. 3. Шамоли сард мевазид. Шитир-шитир хазон мерехт. 4. Баргу шохҳои дарахтон қасар-қасар садо мебароварданд.

Машқи 557. Матнро хонед ва мазмунашро маънидод кунед. Сифатҳоро дар алоҳидагӣ нависед.

Гуфтугӯи рангҳо

Шуниди, сафед чӣ мегӯяд:

— Ман шир, ман қанд, ман барф!

Зард ҳам хомуш намеистад:

— Ман пари мурғобича, ман гандум, ман офтоб!

Норинҷи низ аз қатор наместонад:

— Ман сабзи, ман афлесун, ман шафақи субҳ!

Аз паси вай сурх нидо мекунад:

— Ман лола, ман оташ, ман байрақ!

Сабз ҳам хитобан меғуяд:

— Ман гунча, ман барг, ман алаф!

Кабуд ба онҳо ҳамроҳ мешавад:

— Ман ранги хатнависӣ, ман осмон, ман баҳр!

Бунафш ҳам оҳишта пичиррос мезанад:

— Ман олу, ман гули ёсуман, ман шоми тирамоҳ!

Аммо борон хомӯш меистад. Ва баробари вай қаламҳои ранга ҳам дам намебароранд. Дар уфуқ тиру камон пайдо мешавад. Ҳанӯз ҳам ҳарҷо-ҳарҷо қатраҳои борон мечакад. Барорбари онҳо қаламҳои ранга ҳам ба гап медароянд.

— Тамошо кунед! — меғуяд сафед. — Рангинкамон ман ҳастам!

— Ман ҳам! — табассум мекунад зард.

— Ман ҳам! — илова мекунад норинҷӣ.

— Ман ҳам! — шодӣ мекунад сурх.

— Ман ҳам! — хитоб менамояд сабз.

— Ман ҳам! — исрор мекунад кабуд.

— Ман ҳам! — механдад бунафш.

Ҳамашон аз рангинкамони уфуқ хурсанданд — ҳам қанд, ҳам гандум, ҳам афлесун, ҳам байрақ, ҳам алаф, ҳам баҳр ва ҳам ёсуман. (*Аз китоби «Якшанбеҳо ҳархеланд»*)

Матҳи 558. Бо интиҳоб ва корбасти пасвандҳои сифатсози *-манд, -нок, -ваш, -осо, -гун, -тар* калимаҳо нависед.

Дарси 170. ТАҲЛИЛИ ФОНЕТИКӢ, ЛЕКСИКӢ ВА САРФӢ

Супориши 1. Калимаҳои дилхоҳи таркиби ҷумлаҳои таҳлили фонетикӣ кунед.

1. Забони тоҷикӣ хушоҳангу мавзун аст. 2. Мақсаду андешаҳои хубу бади инсон аз гуфтораш падида ояд. 3. Ҳар чӣ аз дил берун ояд, пок аст.

Супориши 2. Сифату феълҳои дилхоҳ нависед ва таҳлили сарфӣ кунед.

Сарчашмаҳои китоби дарсӣ

1. Афсонаҳои халқи тоҷик. — Тошканд: «Тамаддун», 2013.
2. Қаҳқашони орзу. — Тошканд: Нашриёти адабиёт ва санъати ба номи Фафур Фулом, 2000.
3. Қамарзода А. Гулистони адаб (барои синфҳои 5—6). — Тошканд: «Шарқ», 2007.
4. Маниёзов А., Мирзоев А. Лугати имло. — Душанбе: «Маориф», 1991.
5. Муҳаммадиев М. Лугати синонимҳои забони тоҷикӣ. — Душанбе, «Маориф», 1993.
6. Саъдии Шерозӣ. Гулистон. — Тошканд, «Нисо», 2012.
7. Тазкираи адабиёти бачагонаи тоҷик. Ҷилди 1, 2. — Душанбе: «Маориф», 1982.
8. Тазкираи адабиёти бачагонаи тоҷик. Ҷилди 3, 4. — Душанбе: «Маориф», 1982.
9. Тазкираи адабиёти бачагонаи тоҷик. Ҷилди 5. — Душанбе: «Маориф», 1984.
10. Тазкираи бачаҳо. Ҷ. 1. Душанбе: «Адабиёти бачаҳо», 2012.
11. Тазкираи бачаҳо. Ҷ. 1. Душанбе: «Адабиёти бачаҳо», 2013.
12. Фарҳанги ибораҳои забони ҳозираи тоҷик. Ҷ. 1, 2. — Душанбе: «Маориф», 1993.
13. Фарҳанги ибораҳои забони ҳозираи тоҷик. Ҷ. 1. — М., 1969.
14. Фарҳанги ибораҳои забони ҳозираи тоҷик. Ҷ. 2. — М., 1969.
15. Фарҳанги тафсирии забони тоҷикӣ Ҷ. 1, 2. — Душанбе, 2008.
16. Қоидаҳои имлои забони тоҷикӣ. — Тошканд, «Муҳаррир», 2013.

ИСТИЛОҲОТИ АСОСИ

Алифбо — маҷмӯи аломатҳои ҳарфҳо, ки бо тартиби муайяни ба ин ё он забон маҳсус қабул гардидааст.

Аломат — ҳарфе, ки дар калима танҳо бо мақсади муайяни тарзи талаффуз навишта мешавад.

Аломати диакритикӣ — аломати иловагии боло ва зерсатрии ҳарфу овозҳо.

Аломати савол (?) — аломати китобатиест, ки пурсишу саволро ифода мекунад.

Аломати хитоб (!) — аломати китобатиест, ки фикри оҳангдору баландтарро ифода мекунад.

Антоним — калимаҳои ба ҳам зид, муқобилмаъно.

Аорист — шакли феълиест, ки замони ҳозира-ояндаи сигаи шартӣ-хоҳишмандиро ифода мекунад.

Архаизм — калима ва ибораҳои кӯҳнашуда.

Бандак — ҳиссаи ёрирасони баъд аз реша ё худ асос омада.

Ванд (аффикс) — ҳиссае, ки пеш ё пас аз реша (асос) меояд.

Вергул (,) — аломати ист, чудоқунанда, тақсимқунанда.

Воҳидҳои забонӣ — қисми нутқ, ки чун ҷузъи муайяни дорой вазифа ва маъною мазмун, мундариҷа ба таври ҳамешагӣ истифода мешавад.

Воҳидҳои фонетикӣ — овозҳои нутқ, ки барои ташкил ёфтани ин ё он шакл ва маънои калима иштирок мекунанд.

Воҳиди фразеологӣ — ибораи аз ҷиҳати сохту таркиб устувор, аз ҷиҳати ифодаи маъно яклухт, ки чун воҳиди тайёри нутқ истифода мешавад.

Графика — маҷмӯи ҳамаи воситаҳои хати мавҷуда.

Дарозии овозҳо — овозҳое, ки дар таркиби калима зада ба онҳо афтида нисбатан дарозтар, кӯтоҳтар талаффуз карда мешаванд.

Дастнавис — нутқи хаттӣ, ки аз тарафи муаллиф ба коғаз сабт карда мешавад.

Дастгоҳи овозсоз (нутқ, гуфтор) — мавҷудият ва ягонагии узвҳои овозсоз.

Диалог — нутқи ду нафар шахс.

Зада — ҳарф ва овози пурқувват, дарозтар, кашишноктар талаффуз карда.

Интонатсия — шиддатнокии нутқ, паст ё баланд шудани тарзи талаффуз.

Исм — ҳиссаи нутқи ифодакунандаи номи предмет.

Калима — маҷмӯи овозҳои муайяност, ки барои баёни матлаб чун воҳиди забонӣ хизмат мекунад.

Калимаҳои иқтибосӣ — калимаҳои аз дигар забон гирифташуда.

Калимаҳои якҷиҷой — калимаҳое, ки аз як ҳиҷо иборатанд.

Калимаҳои ҳамреша — калимаҳои гуногуне, ки аз як реша сохта шудаанд.

Қоида — тартиб, низом ё таърифи ҳамеша амалкунандае, ки ин ё он ҳодисаи забонро ифода мекунад.

Қоидаҳои грамматикӣ — таъриф ё тавзеҳе, ки хусусиятҳои грамматикии нутқро мефаҳмонад.

Қоидаҳои имло — пешниҳод ва тавсияҳои қоидаҳои навишт.

Лексика — яке аз соҳаҳои илми забоншиносӣ, калима, луғат.

Луғат — китобе, ки дар он рӯйхати калимаҳои мавҷуда бо тартиби муайяни алифбо дода мешавад.

Матн — фикрҳои яклукhti мазмунан алоқаманд.

Мафҳум — ифода ва маънои умумии фаҳмидашаванда.

Машқ — супорише, ки барои дар амал татбиқ кардани ин ё он қоидаи забонӣ дода мешавад.

Маъно — мафҳуме, ки дар натиҷаи ба ҳамдигар алоқаманд шудани овозҳои нутқ дар шакли калимаҳо ба вучуд меояд.

Маънои асли — маънои лексикӣ калима ё иборае, ки баръакси маънои кучидаи калима ё ибора тасаввур мешавад.

Маънои лексикӣ (луғавӣ) — маъное, ки дар асоси маҷмуи овозҳои нутқ дар шакли калима ба вучуд меояд.

Маънои маҷозӣ — ба маънои ғайриаслӣ, кучида, тамоман дигар омадани мафҳуми калима.

Миёванд (инфикс ё интерфикс) — унсури дастуриест, ки дар дохили калима, ё дар дар байни ду реша меояд.

Морфема — қисми хурдтарини калима, ки онро дигар тақсим кардан мумкин нест.

Монолог — нутқе, ки ба шунаванда ё ба худи гуянда нигаронида мешавад.

Мухотаб — калима, таркиб ё иборае, ки гуянда ба воситаи он мурочиат мекунад.

Ним тире — хати дар байни қисмҳои калимаи мураккаб гузошташаванда.

Нутқ — як намуди фаъолияти инсонист, ки ҳангоми истифодаи забон дар ҷараёни мубодилаи афкори байни ҳамдигар воқеъ мегардад.

Овоз — воҳиди нутқи гуфташудаистода, ки ба воситаи узвҳои нутқ ба вучуд меояд.

Овози комӣ — овозе, ки баробари ба коми боло расидани миёни забон пайдо мешавад.

Овози ларзанда — овозе, ки ҷараёни ҳавои аз шуш барояндаи забонро мунтазам ларзонда ба вучуд меорад.

Овози нимсадо — овозе, ки дар ҳиҷо гоҳ чун садонок, гоҳ чун ҳамсадо вазифаҳои гуногунро иҷро мекунад.

Овози ҳалқӣ — овозе, ки дар ҳалқ пайдо мешавад.

Овозҳои бечаранг — ҳамсадоҳои бечаранг талаффузшаванда.

Овозҳои димоғӣ — овозҳои, ки дар вақти талаффузашон лабҳо маҳкам ба ҳам часпида, ҷараёни ҳаво ба воситаи сӯрохии димоғ хориҷ мегардад.

Овозҳои зич — овозҳое, ки дар натиҷаи ба ҳамдигар сахт часпидани узвҳои овозсози ғаъол ва ноғаъоли нутқ ба вучуд меоянд.

Овозҳои зичу рахнадор — овозҳое, ки дар натиҷаи нисбатан сусттар ба ҳамдигар часпидани узвҳои овозсози ғаъолу ноғаъоли нутқ пайдо мешаванд.

Овозҳои лабудандонӣ — овозҳое, ки дар натиҷаи ба ҳамдигар расидан ё ҷафс шудани лабу дандон ба вучуд меоянд.

Овозҳои лабулабӣ — овозҳое, ки дар натиҷаи ба ҳам ҷафс шудани ду лаб ба вучуд меоянд.

Овозҳои ноустувор — овозҳое, ки дар талаффуз ҳамеша як хел хусусият надошта, гоҳ дароз ва гоҳ кӯтоҳ мешаванд.

Овозҳои нутқ — воҳидҳое, ки дар нутқ талаффуз карда мешаванду ба воситаи узвҳои овозсози нутқ ба вучуд меоянд.

Овозҳои пасизабонӣ — овозҳое, ки дар натиҷаи ба коми боло бардошта шудани забон ба вучуд меоянд.

Овозҳои пешизабонӣ — овозҳое, ки дар натиҷаи ба дандонҳо ва вораҳои пеш наздик шудан ё расидани қисми пешии забон ба вучуд меоянд.

Овозҳои садонок — овози танҳо аз садо иборатбуда.

Овозҳои роғ — овозҳое, ки кашишдор талаффуз мешаванд.

Овозҳои устувор — овозҳое, ки дар талаффуз хусусияти якхелаи худро ҳамеша нигоҳ медоранд.

Овозҳои лабӣ — овозҳои дар лаб ба вучуд омада.

Овозҳои ғайрилабӣ — овозҳое, ки дар ташкилшави онҳо лабҳо иштирок намеkunанд.

Овозҳои қатори пеш — овозҳое, ки аз ҷиҳати иштироки забон ва тарзи ҳаракати он ба пеш пайдо мешаванд.

Овозҳои ҳамсадо — овозҳои шавшувдору бе шавшув (сонорӣ)-и ба садопардаҳо бархӯранда.

Овозҳои ҷарангдор — ҳамсадоҳои ҷарангдор талаффузшаванда.

Оҳанг — пасту баланд, бекашишу кашишдор талаффуз шудани овоз.

Пасванд (суффикс) — ҳиссае, ки пас аз реша меояд.

Пауза (ист) — муваққатан қатъ шудани овоз.

Поварақ — ҳошияи зери варақ, лаби поёни варақ.

Пешванд (префикс) — ҳиссае, ки пеш аз реша меояд.

Садо — овозе, ки баробари ларзиш ва ба ҳамдигар дучор шудани садопардаҳои кашидашуда дар натиҷаи таъбиқи ҳавоӣ берунбароянда дар гулу ба вучуд меояд.

Садопардаҳо — дар ғуҷуми хурди мускулҳое, ки ба охири гулу пайваста буда, ба тарзи горзионталӣ ҷойгир шудаанд.

Сархат — ҷойи холие, ки аз аввали сатр ба миқдори гунҷойиши се ё чор ҳарф гузошта мешавад. Инчунин порчаи хаттӣ ва ё ҷопии матнест, ки аз як ё чандин фикри ба ҳамдигар алоқаманд иборат аст.

Сарлавҳа — калима, таркиб, ибора ё ҷумлаест, ки дар аввали матн меояд.

Сатр — гурӯҳи ҳарфҳо, калимаҳо ё аломатҳои ҷудогонае, ки дар як хат навишта ё ҷоп карда мешавад.

Талаффуз — дар асоси ҳаракати узвҳои нутқ ба вучуд овардани овозҳо.

Тире — аломати китобист, бо андак дарозӣ аз аломати нимтире фарқ мекунад.

Узвҳои овозсоз — лаб, забон, забонча, ҳалқ, садопардаҳо, ки дар бунёди овозҳо иштирок мекунанд.

Фонема — воҳиди хурдтарини овоз, ки барои ба вучуд омадан ва фарқ кардани воҳидҳои маънодори забон — калимаю морфемаҳо хизмат мекунад.

Ҳарф — аломати графӣ дар таркиби алифбои забон, ки дар хат барои ифодаи овозҳо ва намудҳои онҳо хизмат мекунанд.

Ҳарфи калон — ҳарфе, ки аз ҷиҳати сохт, ҳаҷм, нисбат ба ҳарфҳои қаторӣ фарқ карда меистад.

Ҳарфи хурд — ҳарфҳое, ки дар ҳаҷм ва шакл баробар буда, пас аз ҳарфҳои калон навишта мешаванд.

Ҳошия — канори сатр.

Шарҳ — ошкор намудани маъноӣ пӯшида, маънидоди маъноӣ калима, ибора.

Шифр — аломати шартӣ барои махфинависӣ, ҳуҷҷати махфӣ.

Шрифт — акс, аломати бо ҳарф тасвиргардида, сабт-ёфта.

Эпиграф — ибора, ифодае, ки дар сарлавҳа ё пеш аз ягон қисми матн ва мундариҷаи он оварда мешавад.

ЛУҒАТИ КАЛИМАҲОИ ДУШВОРФАҲМ

А

- Аттор* — атрфуруш
Аккос — сураткаш, суратгир
Аккол — номи бозии кӯдакон
Афзуд — зиёдтар, бештар гардид
Андӯҳ — ғам
Афкор — фикр, ақида
Ахтар — ситора
Анбоз — рафиқ, шарик, ҳамдам
Анбарнисор — хушбӯй
Або — либоси болопуши васеи остинкӯтоҳ
Алвонч — арғунчак
Амният — озоиштағӣ, оромӣ

Б

- Базм* — зиёфат, туй
Барангехтан — ба ҷуш овардан, игво кардан
Бол — қанот, пар

В

- Ваҳӣ* — паём ва илҳоме, ки гуё худо бо пайгамбарон мефиристонад
Возуаштан — супурдан, ба ихтиёри касе додан, ҳавола кардан
Волидайн — падару модар

Г

- Гулоб* — оби муаттари як навъ гули садбарг
Гулгун — ба ранги гул, гулранг, сурхранг, сурх
Гавҳар — марворид, санги қимматбаҳо

Гардун — фалак, осмон
Густурдан — паҳн кардан

Ғ

Ғализ — норавшан, нофаҳмо
Ғафлат — беҳабарӣ, фаромӯши, бепарвой
Ғусса — ғам, андуҳ
Ғановат — боигарӣ, дорой

Д

Дарҷ — дохил, шомил
Дабистон — мактаб
Дом — ҳалқае, ки барои дастгир кардани паррандагон ба кор бурда мешавад
Дидбон — нигоҳбон, посбон
Даббус — гурз

Ж

Жарф — чуқур, амиқ, бепоён

З

Зин — афзоре, ки барои нишастан ба пушти асп ё дигар чорпоёни саворӣ мебанданд
Зулмот — маҷозан, ҷойи сиёҳ ва торик

И

Гесу — мӯйи дарозу бофтаи занон, печа, милла, кокул

К

Кавар, коvara — номҳои растанӣ
Камёб — хушбахт, саодатманд
Комрон — хушбахт, бахтиёр

Қ

Қабои зарбофт — киноя аз осмони пурситора

М

Малул — озурдахотир, хафа, гамгин

Матлаб — мақсад, хоҳиш

Маъюс — дилшикаста, рӯҳафтода

Меҳвар — тири асосии чарх, хати рости мавҳуми ва тахминӣ, ки як сари он аз қутби ҷанубии замин мегузарад ва замин ба даври он мегардад

Маҳҷур — дар ҳаҷр буда, дурафтода, ҷудомонда

Миннатдор — ризоманд, сипосгузор

Муаррих — таърихшинос, таърихнавис

Муҳаррир — таҳриргар, ислоҳқунанда

Муқарриз — тақризчи, тақриздиҳанда

Мунаққид — танқидгар

Мураттиб — тартибдиҳанда

Муассир — таъсирбахш

Маккор — фиребгар, фиребдиҳанда

Мизроб — асбобест, ки бо он танбур, рубоб, ва олотҳои дигари ториро менавозанд, нохунак

Муаттар — хушбӯ

Маҳзун — гамгин

Мубодила — бадал кардан, чизро ба чизе иваз кардан

Мукаммал — пурра

Мутриб — марди навозанда ва сароянда

Муфассал — тафсил, ба таври тамоm ва пурра

Машварат — маслиҳат

Меҳтар — калонтар, бузургтар

Минбар — ҷойи хутбахони

Муҳаррик — маҷозии ташвиққунанда, ба шӯр оваранда

Мустақиман — рост, дуруст, саҳеҳ

Н

Нуктадон — одами бофаҳм, касе, ки хубу бадро нағз фарқ мекунад

Носуфта — сайқалнаёфта, норавшан

Нилобӣ — кабуд, осмонранг

О

Омода — муҳайё, тайёр, ҳозир

П

Пайкар — найза, тир

Поктинат — вучудан тоза

Пунба — пахта

Р

Райъ — фикр, андеша, тадбир, ақида

Разм — қанг, набард, қидол

Роҷеъ — оид, мансуб, доир

Рутубат — намй, тарй, намноқй

С

Саҳв — хато, иштибоҳ

Сайъ — кўшиш, қидду қажд

Савт — садо, овоз, оҳанги мусиқй

Сарфароз — сарбаланд, хурсанд, шоду хуррам

Сидқ — ростй, ростгуй

Сафо — поки, тозагй

Сад(д) — гирифтани пеши чизе

Судманд — фоиданок, нафъовар

Суд — фоида, манфиат, нафъ

Села — рама, гуруҳй парранда ва ҳайвонот

Соқит — ором, беҳаракат

Суҳайл — номи ситораи дурахшон

Т

Тарҳрезй — банақшагирй

Тасхир — ром кардан, ба даст даровардан

Тараннум — замзама кардан, оҳиста-оҳиста хондан, сурудхонй

Тараҳҳум — раҳм, дилсузй, навозиш

Таҳаммул — ба саҳтй тоб овардан, сабру тоқат доштан

Тазъиқ — касеро ба ҷойи танг андохтан, азоб додан
Тиҷорат — савдогарӣ, хариду фуруш

Ф

Фарҳафзо — дилкушо
Фарҳанг — дониш, илм, маърифат, луғат
Фараҳ — хурсанд шудан, шодӣ, хушҳоли
Фазл — бартарӣ, афзалият
Фанд — макру фиреб, найранг
Фирефтан — фиреб додан, мафтун кардан

Х

Ханҷар — корди нугборик, аслиҳа
Хаданг — чуби сахте, ки аз он найза, тир ва зини асп месозанд
Хома — қалам, килк

Ҳ

Ҳарос — тарс, бим
Ҳуққа — қуттича, қуттичаи чубин, сандуқчаи ҷавоҳирот

Ч

Чавҳар — шакли арабишудаи гавҳар
Чаҳолат — нодонӣ, беҳабарӣ, гафлат
Чилва — намоиш, намуд, намудор шудан

Ш

Шӯбадабоз — найрангбоз, найрангбозӣ

Э

Эъзоз — кори ҳайратовар, муъҷиза

Ю

Юндӣ — обе, ки пас аз шустани дегу табақ мемонад

Я

Яқин — собитшуда, дуруст
Яшон — номи растанӣ

МУНДАРИЧА

Дарси 1. Забон — муҳимтарин воситаи алоқаи одамон	4
--	---

Такрор ва ҷамъбасти маводи омӯхташудаи синфҳои I—IV

Дарси 2. Калимаҳои ҳамреша	6
Дарси 3. Таркиби калима	8
Дарси 4. Исм ва сифат	9
Дарси 5. Феъл	11

Наҳв ва аломатҳои китобат

Дарси 6. Ибора	12
Дарси 7. Калимаи асосӣ ва тобеъ дар ибора	14
Дарси 8. Ҷумла	16
Дарси 9. Алоқаи грамматикӣ калимаҳо дар ҷумла	17
Дарси 10. Хели ҷумлаҳо аз ҷиҳати ифодаи мақсад	19
Дарси 11. Ҷумлаи ҳикоятӣ	21
Дарси 12. Ҷумлаи саволи	22
Дарси 13. Ҷумлаи хитоби	23
Дарси 14. Ҷумлаи амрӣ	25
Дарси 15. Аъзоҳои ҷумла	27
Дарси 16. Мубтадо	29
Дарси 17. Хабар	30
Дарси 18. Муайянкунанда	32
Дарси 19. Пуркунанда	34
Дарси 20. Ҳол	36
Дарси 21. Ҷумлаҳои хуллас ва тафсиلى	38

Дарси 22. Ҷумлаҳои соддаи яктаркиба.....	39
Дарси 23. Ҷумлаҳои чидааъзо.....	40
Дарси 24. Ҷумлаҳои чидааъзои пайвандақдор.....	42
Дарси 25. Ҷумлаҳои чидааъзои бепайвандақ.....	44
Дарси 26. Мухотаб.....	45
Дарси 27. Ҷумлаҳои мураккаб.....	46
Дарси 28. Нутқи айнан нақлшуда.....	48
Дарси 29. Муколама.....	49
Дарси 30. Такрори наҳв ва аломати китобат.....	51
Дарси 31. Услубҳои нутқ.....	53
Дарси 32. Матн ва сохту таркиби он.....	55

Овозшиносӣ. Талаффузи адабӣ. Имло

Дарси 33. Маълумоти мухтасар доир ба овозшиносӣ, талаффузи адабӣ ва имло.....	57
Дарси 34. Ҳосил шудани овозҳо.....	59
Дарси 35. Овоз ва ҳарф.....	61
Дарси 36. Алифбо.....	63
Дарси 37. Овозҳои садонок ва ҳамсадо.....	65
Дарси 38. Овозҳои садонок ва хелҳои он.....	67
Дарси 39. Овозҳои ҳамсадо ва хелҳои он.....	68
Дарси 40. Ҳамсадоҳои ҷарангдор ва бечаранг.....	70
Дарси 41. Имлои садоноки э.....	73
Дарси 42. Имлои садоноки и.....	74
Дарси 43. Имлои ҳарфи ӣ.....	76
Дарси 44. Имлои садонокҳои у ва ў.....	78
Дарси 45. Имлои садонокҳои о ва а.....	81
Дарси 46. Имлои ҳарфҳои ётбарсар.....	82
Дарси 47. Имлои ҳамсадоҳои шадда.....	83
Дарсҳои 48—49. Имлои ҳамсадои ӯ.....	85
Дарси 50. Имлои ҳамсадоҳои д, т, ҳ.....	88

Дарси 51. Ичрои машқҳои 226—230	89
Дарси 52. Имлои ҳамсадои <i>й</i>	91
Дарси 53. Такрори мавзӯҳои чоряки якум	92
Дарси 54. Имлои ҳамсадои <i>с</i> дар калимаҳои иқтибоси	92
Дарсҳои 55—56. Ҳичо ва хелҳои он	93
Дарси 57. Ба сатри дигар кучонидани ҳиссаи калима	94
Дарси 58. Задаи калима	96
Дарсҳои 59—60. Таҳлили фонетикӣ	98
Дарси 61. Такрори овозшиносӣ, талаффузи адаби ва имло	100
Дарсҳои 62—63. Нақли хаттӣ аз рӯи мазмуни матн .	100

Калима

Дарси 64. Маънои луғавии калима	101
Дарси 65. Калимаҳои якмаъно ва сермаъно	103
Дарсҳои 66—67. Маънои асли ва маҷозии калима	104
Дарсҳои 68—69. Калимаҳои ҳаммаъно (муродиф)	106
Дарси 70. Ичрои машқҳои 273—276	108
Дарси 71. Калимаҳои зидмаъно (антоним)	109
Дарсҳои 72—73. Калимаҳои ҳамшакл (омоним)	110
Дарси 74. Ичрои машқҳои 285—289	112
Дарсҳои 75—76. Калимаҳои наздикталаффуз	113
Дарси 77. Таҳлили лексикӣ калима	114
Дарсҳои 78—79. Интихоби сарлавҳа ва тартиб додани матн	114
Дарси 80. Такрори мавзӯҳои чоряки дуюм	114

Калимасозӣ ва имло

Дарси 81. Решаи калима	115
Дарси 82. Пасванд	116

Дарсҳои 83—84. Пешванд	117
Дарси 85. Асос ва бандак	119
Дарси 86. Бандаки изофи	120
Дарси 87. Бандакҷонишинҳо	121
Дарси 88. Бандакҳои феъли	122
Дарси 89. Бандакҳои хабарӣ	123
Дарси 90. Калимаҳои ҳамреша	123
Дарси 91. Такрори калимасозӣ ва имло	124
Дарсҳои 92—93. Интихоби сарлавҳа ва тартиб додани матн	124

Сарф ва имло

Дарси 94. Сарф ва имло	124
Дарси 95. Ҳиссаҳои нутқ	126

Исм

Дарси 96. Исм	127
Дарси 97. Вазифаи исм дар ҷумла	128
Дарси 98. Исмҳои ҷондор ва бечон	129
Дарси 99. Исмҳои хос ва ҷинс	130
Дарси 100. Ҳарфи калон ва имлои исмҳои хос	131
Дарси 101. Исмҳои шахс ва гайришахс	134
Дарси 102. Исмҳои танҳо ва ҷамъ	135
Дарси 103. Исмҳои муайян ва номуайян	137
Дарси 104. Ифодаи ҷинсият дар исм	138
Дарси 105. Сохти исм. Исми содда	140
Дарсҳои 106—107. Исмҳои сохта	141
Дарси 108. Исмҳои мураккаб	142
Дарси 109. Исм дар вазифаи мухотаб	143
Дарси 110. Таҳлили сарфии исм	144
Дарсҳои 111—112. Такрори мавзӯи исм	145
Дарсҳои 113—114. Аз рӯи мазмуни расм навиштани баён мувофиқи нақша	146

Сифат

Дарси 115. Сифат	146
Дарси 116. Вазифаи сифат дар ҷумла	148
Дарси 117. Сифатҳои асли ва нисби	149
Дарси 118. Иҷрои машқҳои 404—428	151
Дарси 119. Дараҷаҳои сифат	152
Дарси 120. Иҷрои машқҳои 412—416	153
Дарси 121. Соҳти сифат	155
Дарси 122. Пасванд ва пешвандҳои сифатсоз	156
Дарси 123. Сифатҳои таъкиди ва такрор	158
Дарси 124. Ифодаи камӣ ва хурдиву навозиш дар сифат	159
Дарси 125. Таҳлили сарфии сифат	160
Дарси 126. Такрори мавзӯи сифат	161
Дарси 127. Тартиб додани матн	162
Дарси 128. Такрори мавзӯҳои чоряки сеюм	163

Феъл

Дарси 129. Феъл	163
Дарси 130. Вазифаи феъл дар ҷумла	165
Дарси 131. Шаклҳои тасрифи ва ғайритасрифии феъл	166
Дарси 132. Асосҳои феъл	168
Дарсҳои 133—134. Шаҳс ва шумора дар феъл	170
Дарсҳои 135—136. Тасрифи феълҳо бо бандакҳои феъли ва хабарӣ	174
Дарси 137. Феълҳои монда ва гузаранда	175
Дарси 138. Феълҳои бевосита ва бавосита	177
Дарсҳои 139—140. Тарзҳои феъл	179
Дарси 141. Намудҳои мутлақ ва давомдори феъл	180
Дарси 142. Забонхат	181

Дарси 143. Сигаҳои феъл	182
Дарси 144. Иҷрои машқҳои 483—487	184
Дарси 145. Иҷрои машқҳои 488—491	185
Дарси 146. Замонҳои феъл	186
Дарси 147. Замони гузашта	187
Дарси 148. Замони ҳозира	188
Дарси 149. Замони оянда	189
Дарси 150. Иҷрои машқҳои 505—508	190
Дарсҳои 151—152. Соҳти феъл	191
Дарсҳои 153—154. Иҷрои машқҳои 515—519	192
Дарси 155. Ифодаи маънои инкор ва тасдиқ дар феъл	194
Дарсҳои 156—157. Таҳлили сарфии феъл	195
Дарси 158. Такрори феъл	196

Такрори мавзӯҳои солона

Дарси 159. Ибора ва ҷумла	196
Дарси 160. Ҷумлаҳои ҳикоягӣ, саволи, хитоби, амри	197
Дарси 161. Сараъзоҳои ҷумла	197
Дарси 162. Аъзоҳои пайрави ҷумла	198
Дарси 163. Садонок ва ҳамсадоҳо	199
Дарсҳои 164—165. Ҳамсадоҳои ҷарангдор ва бечаранг	199
Дарси 166. Калимаҳои ҳаммаъно ва зидмаъно	200
Дарси 167. Иҷрои машқҳои 548—551	200
Дарси 168. Исм	201
Дарси 169. Сифат	202
Дарси 170. Таҳлили фонетикӣ, лексикӣ ва сарфи Сарчашмаҳои китоби дарси	203 204
Истилоҳоти асосӣ	205
Луғати калимаҳои душворфаҳм	211

O'quv nashri

TAVAKKAL CHORIYEV

TOJIK TILI

(tojik tilida)

2-nashri

5-sinf uchun darslik

Муҳаррир *З. Тоҳириён*

Мусаввир *А. Чапленко*

Муҳаррири техники *Т.Харитоновна*

Муҳаррири бадеи *Е. Мирзаева*

Саҳифабанди компютери *Л.Абкеримова*

Литсензияи нашриёт АИ 158.

Ба чопаш 18 майи соли 2015 имзо шуд. Андозаи 60×90^{1/16}.

Гарнитурани «Times Tad». Кегли 12, 10. Коғазии офсетӣ.

Чопи офсетӣ. Ҷузъи чопии шартӣ 14,0. Ҷузъи нашрию ҳисоби 10,95.

Адади нашр 7381 нусха. Супориши № 15–260.

Дар Хонаи эҷодии таъбу нашри «O'zbekiston»-и

Оҷонсии матбуот ва иттилооти Ўзбекистон,

100129, Тошканд, кучаи Навоӣ, 30 чоп шудааст.

Чориев, Таваккал.

Ч-78 Тожик тили: Умумий ўрта таълим мактабларининг 5-синф ўқувчилари учун дарслик / Т. Чориев. — Т.: O‘zbekiston, 2015. — 224 б.

УЎК: 811.222.8(075)

372.881.1

КБК 81.Тож-922

Ўадвали нишондиҳандаи ҳолати китоби ба иҷора додашуда

№	Ному насаби дониш-омуз	Соли хониш	Ҳолати китоб ҳангоми гирифтани	Имзои роҳбари синф	Ҳолати китоб ҳангоми супоридан	Имзои роҳбари синф
1.						
2.						
3.						
4.						
5.						

Ўадвали болой ҳангоми ба иҷора дода шудан ва дар охири соли хониш баргардонида гирифтани китоб аз тарафи роҳбари синф аз рӯйи меъёрҳои зерин баҳо гузошта мешавад

Нав	Ҳолати китоб ҳангоми бори аввал супоридан
Хуб	Муқовааш бутун, аз қисми асосии китоб ҷудо нашудааст. Ҳамаи варақҳояш ҳаст, надаридааст, ҷудо нашудааст, дар саҳифаҳо навишт ва хатҳо нест.
Қаноатбахш	Муқова қач шудааст, канорҳояш қоҳида, якчанд хатҳо қашида шудаанд, ҳолати аз қисми асосӣ ҷудошавӣ дорад, аз тарафи истифодабаранда қаноатбахш таъмир гаштааст. Варақҳои ҷудошудааш аз нав таъмир гаштааст, дар баъзе саҳифаҳо хат қашида шудаанд.
Ғайриқаноатбахш	Муқова хат қашида шудааст, даридааст, аз қисми асосӣ ҷудо шудааст ё ки умуман нест, ғайриқаноатбахш таъмир шудааст. Саҳифаҳо дарида, варақҳо намерасанд, хат қашида, ранг карда партофта шудааст, китоб барқарор карда намешавад.

O'quv nashri

TAVAKKAL CHORIYEV

TOJIK TILI

(tojik tilida)

2-nashri

5-sinf uchun darslik

Муҳаррир *З. Тоҳириён*

Мусаввир *А. Чапленко*

Муҳаррири техники *Т.Харитоновна*

Муҳаррири бадеи *Е. Мирзаева*

Саҳифабанди компютери *Л.Абкеримова*

Литсензияи нашриёт АИ 158.

Ба чопаш 18 майи соли 2015 имзо шуд. Андозаи 60×90^{1/16}.

Гарнитурани «Times Tad». Кегли 12, 10. Коғазии офсетӣ.

Чопи офсетӣ. Ҷузъи чопии шартӣ 14,0. Ҷузъи нашрию ҳисоби 10,95.

Адади нашр 979 нусха. Супориши № 15–261.

Дар Хонаи эҷодии таъбу нашри «O'zbekiston»-и

Оҷонсии матбуот ва иттилооти Ўзбекистон,

100129, Тошканд, кучаи Навоӣ, 30 чоп шудааст.