

Рахим Хасанов

ИЗОБРАЗИТЕЛЬНОЕ ИСКУССТВО

Учебник для 1-го класса
общеобразовательных школ

17-е издание, переработанное

Рекомендовано
Министерством народного образования
Республики Узбекистан

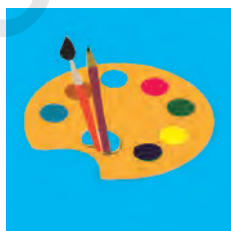

Издательско-полиграфический творческий дом
имени Гафура Гуляма
Ташкент – 2019

УДК 741 (075)
ББК 74.268.51
Н 12

Ответственный редактор
Аскарали Сулейманов – кандидат педагогических наук

Рецензенты:

Р. Худайберганов – профессор Института национальных искусств и дизайна имени Камолиддина Бехзода;

Г. Зулхайдарова – методист Республиканского центра образования;

Т. Мансуров – учитель школы № 40 Чиназского района Ташкентской области.

А. Салихова – учитель школы № 159 Алмазарского района города Ташкента.



– задание



– домашнее задание



– окончание урока

Издано за счёт Республиканского целевого
книжного фонда

Хасанов, Р.

Изобразительное искусство: Учебник для 1-го класса. – Издание 17-е. Перевод Т. Алимовой – Т.: Издательско-полиграфический творческий дом имени Гафура Гуляма, 2019. – 56 с.

УДК 741 (075)
ББК 74.268.51

ISBN 978-9943-5549-0-0

© Рахим Хасанов
© Издательско-полиграфический
творческий дом имени
Гафура Гуляма, 2019

ВИДЫ ИЗОБРАЗИТЕЛЬНОГО ИСКУССТВА

Живопись



Рустам Худайбергано́в. **Осень в Сиджаке**



Павел Беньков. **Девушка с дутаром**



Бахтияр Алимханов. **Натюрморт**

Скульптура



Джалолиддин Миртаджиев.
Мирзо Улугбек

Графика



Владимир Паршин.
Приветствие



Путешествие



Кутлуг Башаров.
Стрельба из лука



РАБОЧИЕ ПРИНАДЛЕЖНОСТИ ХУДОЖНИКА

Карандаш и кисточки

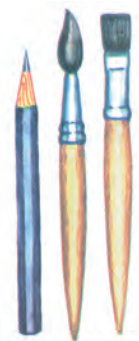

Акварельные краски



Ластик

Посуда для воды

Цветные карандаши



Палитра



Гуашь

Организация рабочего места



ЛИНИИ И ФОРМЫ



Эти рисунки составлены из форм.

Рисунки и формы

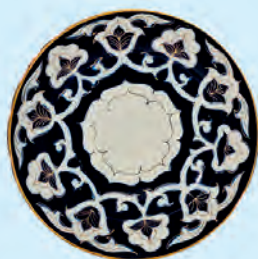

Круг



Прямоугольник



Квадрат

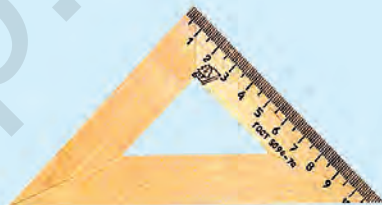

Треугольник

Рисунки и формы



Конус



Овал

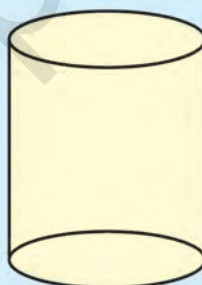
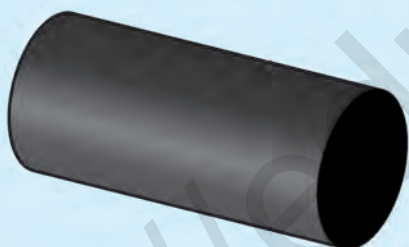

Цилиндр

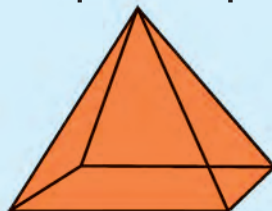

Пирамида



Изучаем названия этих форм.

Волнистые линии и формы

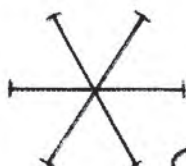

КРАСКИ И ЦВЕТА

Акварельные краски и гуашь



Цвета



Жёлтый



Белый



Красный



Чёрный



Оранжевый



Серый



Синий



Коричневый



Зелёный



Фиолетовый



Основные цвета

Красный

Жёлтый



Синий



Из основных цветов создаём
другие цвета



Зелёный



Оранжевый



Фиолетовый



РИСУЕМ ФЛАЖОК



1

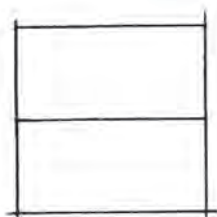

2

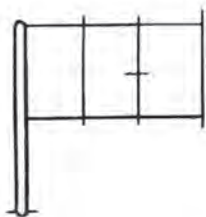

3

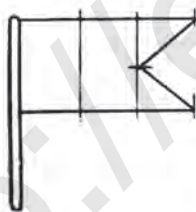

4

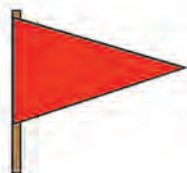

1

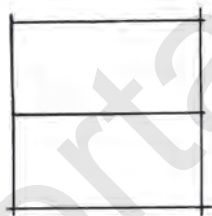

2

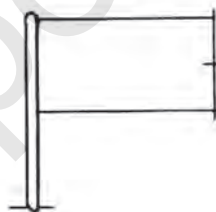

3

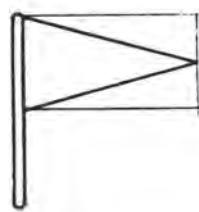

4

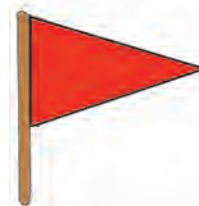

РИСУЕМ ЧАСЫ

Часы бывают разной формы.



Этапы изображения часов:

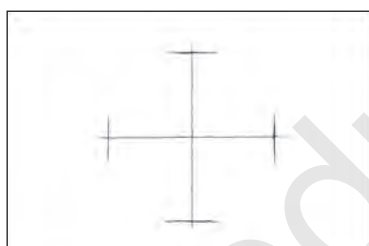

1

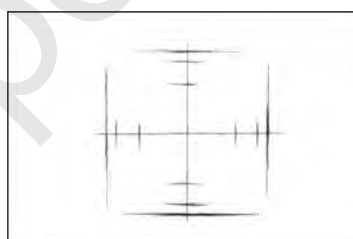

2

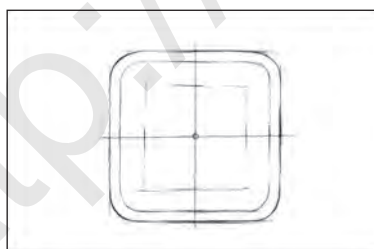

3

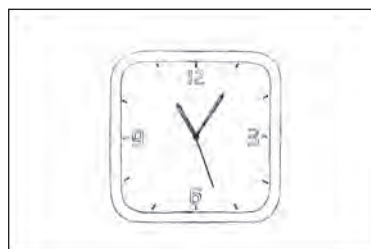

4



ОСЕНЬ

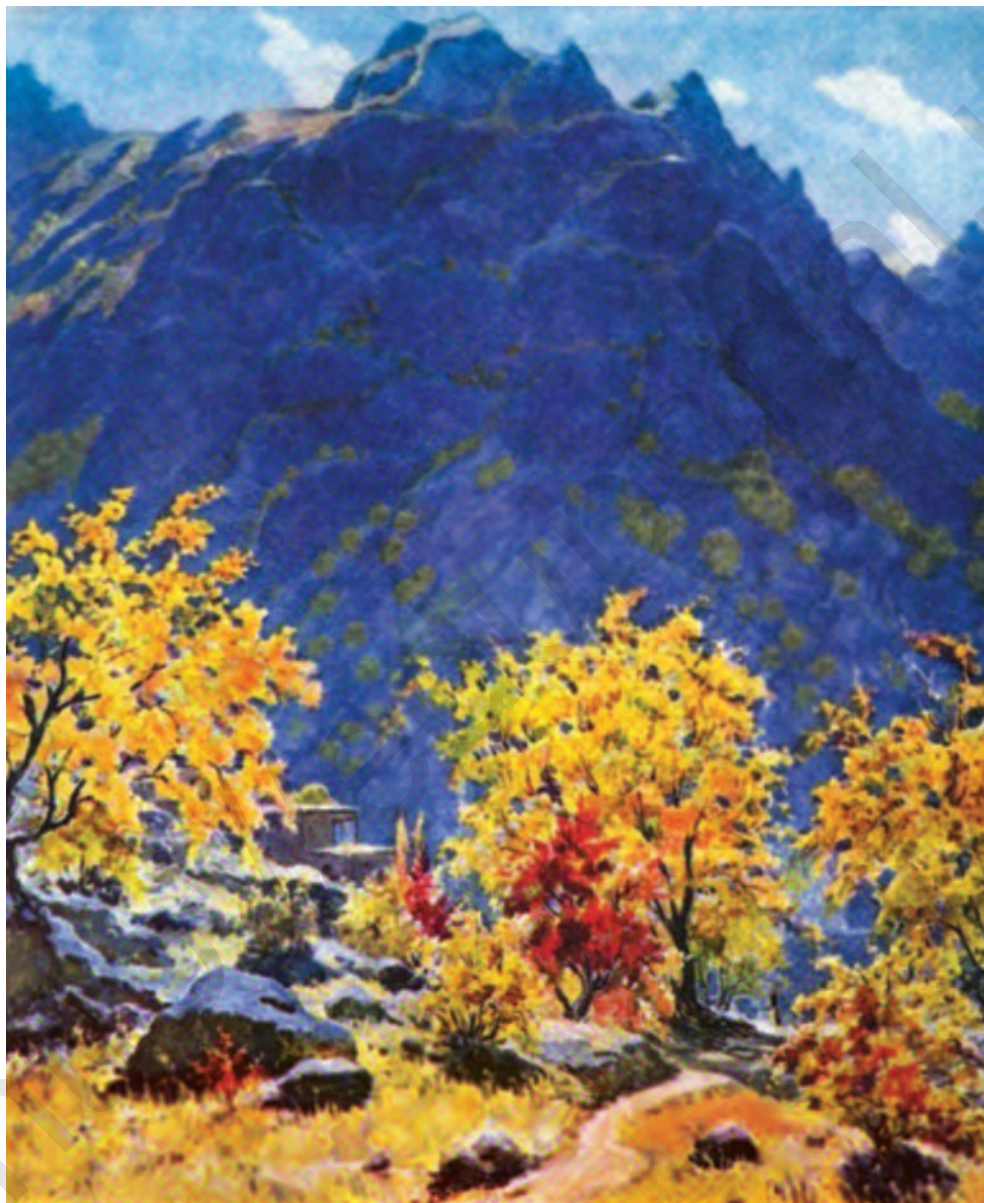

Николай Карахан. **Золотая осень**



Абдували Муминов. **Пейзаж**



Василий Полёнов. **Золотая осень**

РИСУЕМ ЛИСТЯ



Листья бывают разнообразной формы
и различных цветов.

Так рисуют листья:

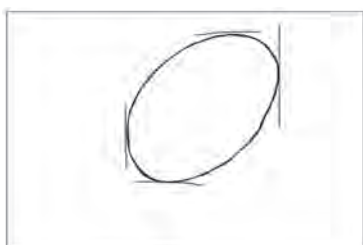

1

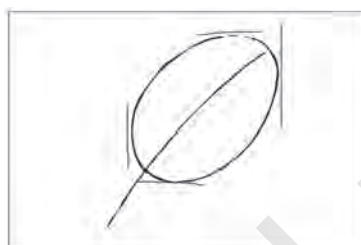

2



3



4

Так раскрашивают листья:

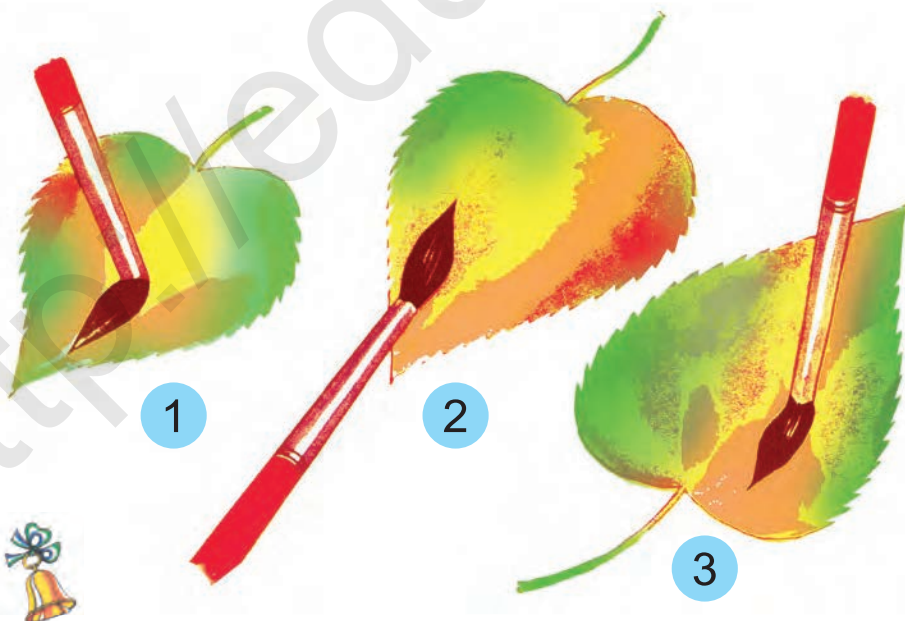

1

2

3

РИСУЕМ ЯБЛОКО И ХУРМУ



Яблоко



Хурма

Так рисуют и раскрашивают яблоко:

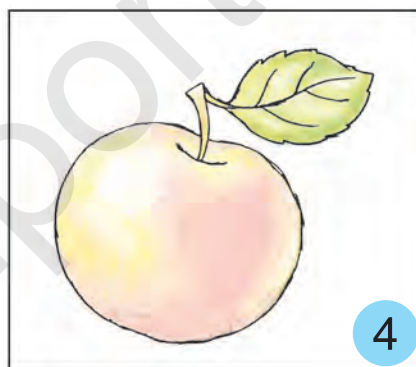
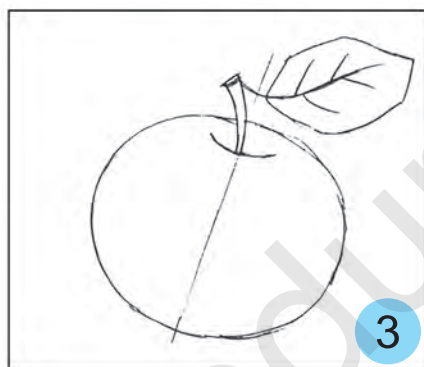
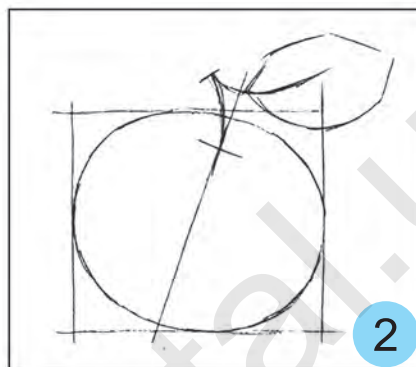
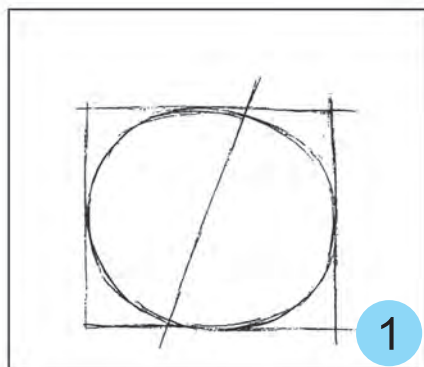

РИСУЕМ НА ТЕМУ: «ЗОЛОТАЯ ОСЕНЬ»



Ранняя осень



Середина
осени



Поздняя осень



ЛЕПИМ СКУЛЬПТУРУ





Георгий Улько. **Мастер Умаркул
Джуракулов**



Образцы работ мастера.



Образцы скульптурных работ.

Игрушечную фигурку жеребёнка лепим таким образом:



РИСУЕМ АКВАРИУМНЫХ РЫБОК



Рыбы бывают разнообразной формы
и различных цветов.

Этапы изображения рыбки:

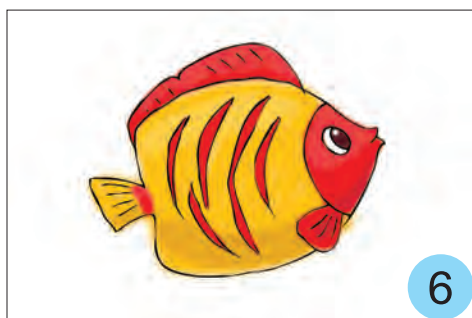
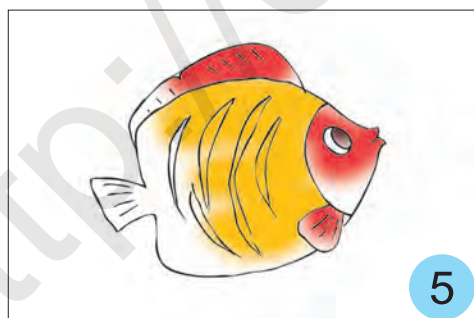
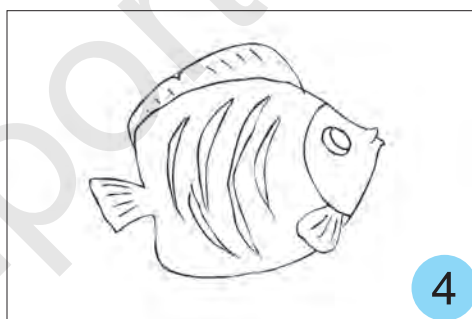
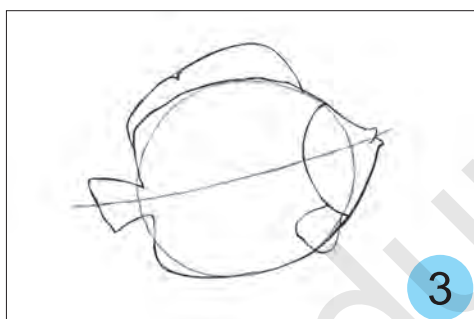
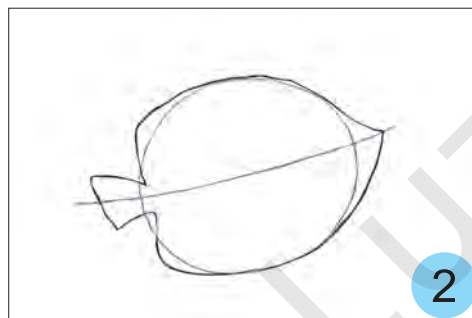
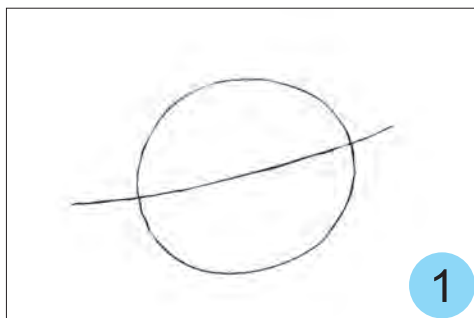

ВЫПОЛНЕНИЕ СКУЛЬПТУРЫ НА ОСНОВЕ СКАЗКИ «ДВА КОЗЛЁНКА»



Скульптура козлёнка лепится
таким образом:

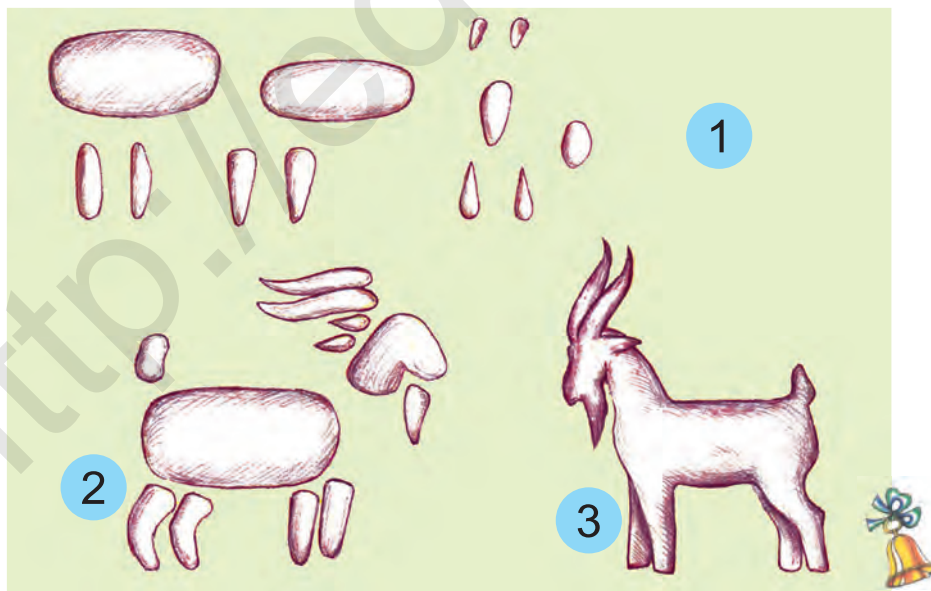

РИСУЕМ АВТОМОБИЛИ



Обратите внимание на разнообразие форм и цвета машин. Назовите их.

Рисунок автомобиля выполняется и раскрашивается следующим образом:

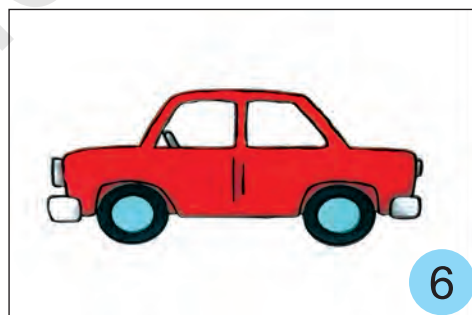
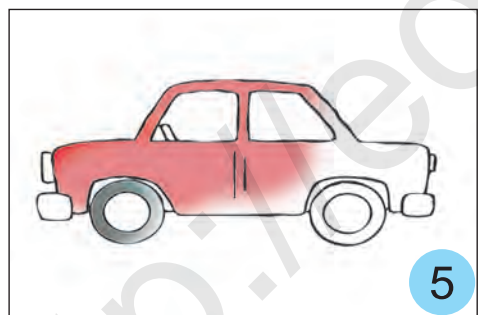
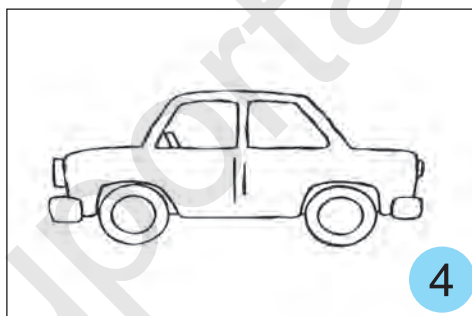
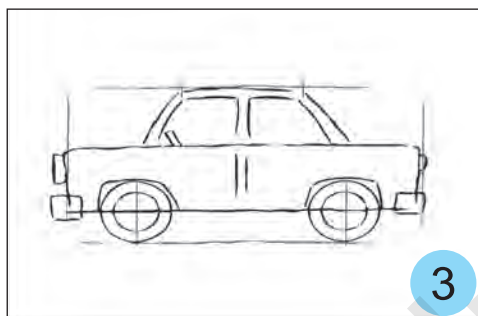
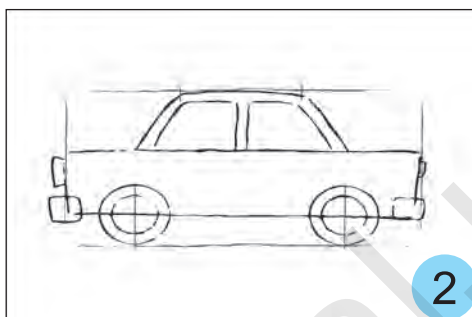
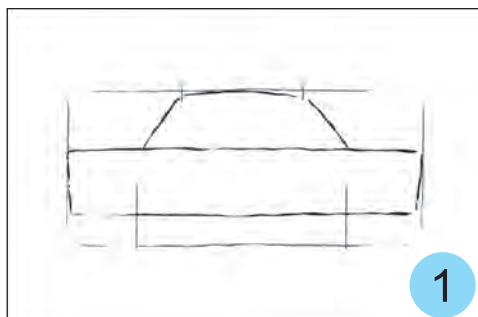

Нарисуйте автомобиль.



Завершите рисунок, начатый в классе.



ЗИМА

На рисунке изображена зима



Иван Шишкин. Зима



Рустам Худайберганов. **Зима**

По каким признакам можно определить, что на картине изображена зима?
Что нарисовано на картине?



Понаблюдайте за зимним пейзажем.



РИСУЕМ НА ТЕМУ: «СЕРЕБРЯНАЯ ЗИМА»



На основе ваших наблюдений нарисуйте зимний пейзаж.



Завершите рисунок, начатый в классе.



ЛЕПИМ СКУЛЬПТУРУ ОСЛИКА



Эти скульптуры вылеплены из глины.

Фигурку ослика можно вылепить тем же способом, который был использован при лепке фигурки жеребёнка.

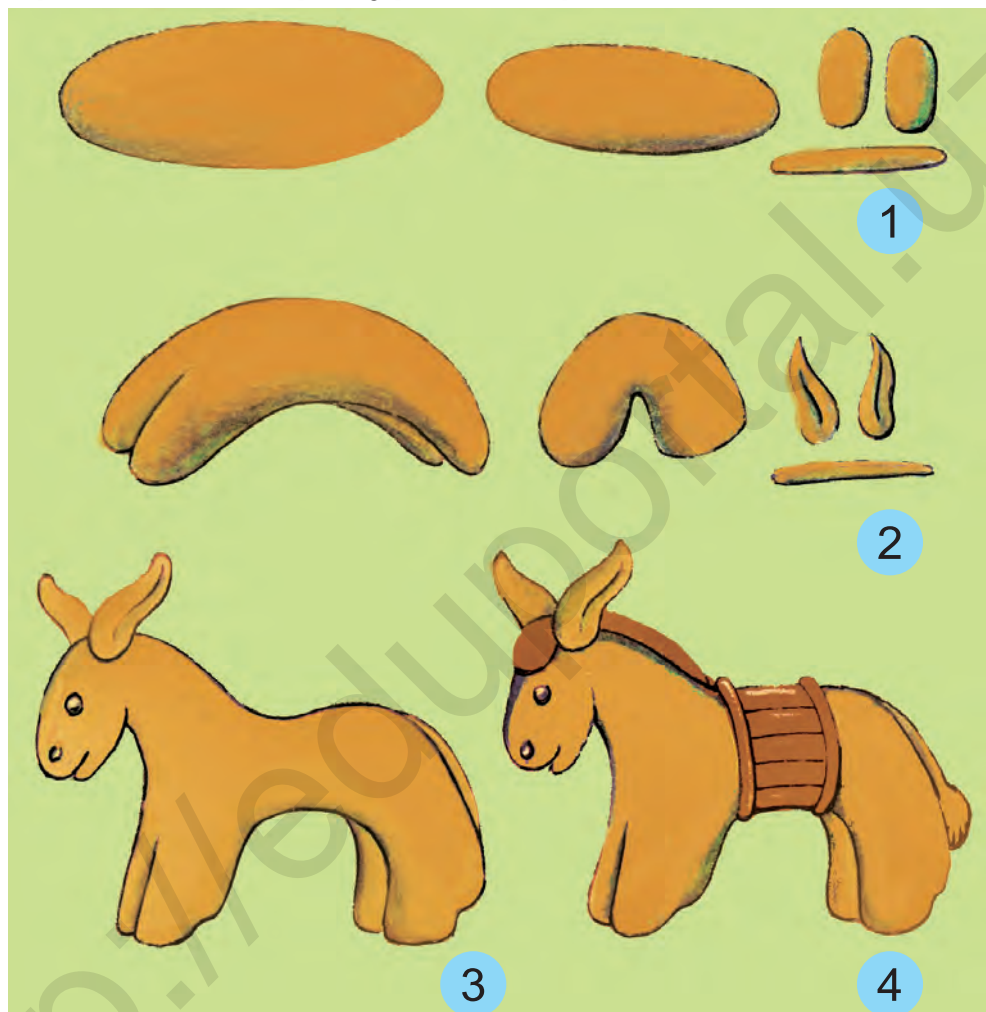

Начните лепить ослика из пластилина или из глины.



Завершите работу, начатую в классе.



РИСУЕМ ПАРУСНУЮ ЛОДКУ



Парусную лодку рисуют и раскрашивают следующим образом:

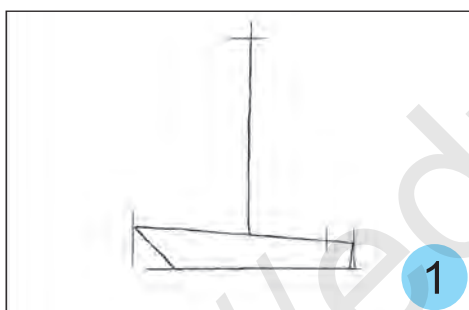

Нарисуйте парусную лодку.



РИСУЕМ ПО МОТИВАМ СКАЗКИ «ТРИ ЛИСА»

Краткое содержание сказки:

Заяц по кличке «Меченый», оседлав своего осла, собрался в лес. Он ехал верхом, а следом бежал маленький ослик. Друзья предупреждали его, что в лесу водятся хитрые лисы и надо быть осторожным. Но он не прислушался к их советам. В лесу зайца обманул лис-отец и увёл ослика, потом лиса-мать украдала у него осла.



Обманутый заяц повстречал на берегу озера плачущего лисёнка, подошёл к нему и спросил, почему тот плачет.

Лисёнок рассказал зайцу, что он шёл на базар и уронил кошелек в воду, и если заяц достанет из воды кошелек, то он даст ему 100 монет. Заяц обрадовался и подумал, что он мог бы купить на 100 монет осла, быстро снял с себя одежду и бросился в воду. Лисёнок, долго не раздумывая, собрал его одежду и убежал.

Заяц, не найдя кошелька, вышел из воды и обнаружил, что нет его одежды.

Заяц понял, что его обманули три лиса, и перестал ходить в лес один.



Этапы изображения зайца и лисы:

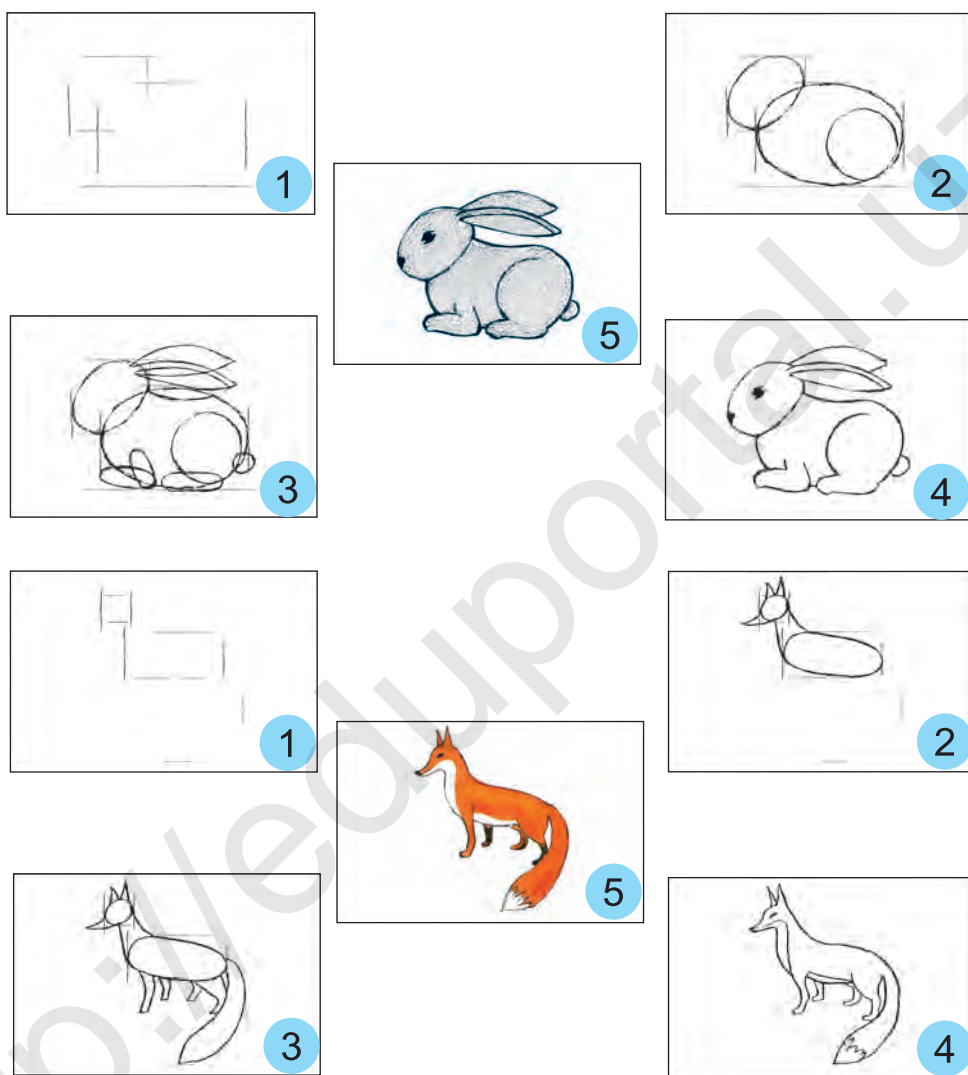

Нарисуйте картинки к этой сказке.



Завершите работу, начатую в классе.



ЛЕПИМ СКУЛЬПТУРУ СЛОНА

Раньше вы уже лепили различные скульптуры. Фигурку слона можно вылепить так же, как и другие, в следующем порядке:

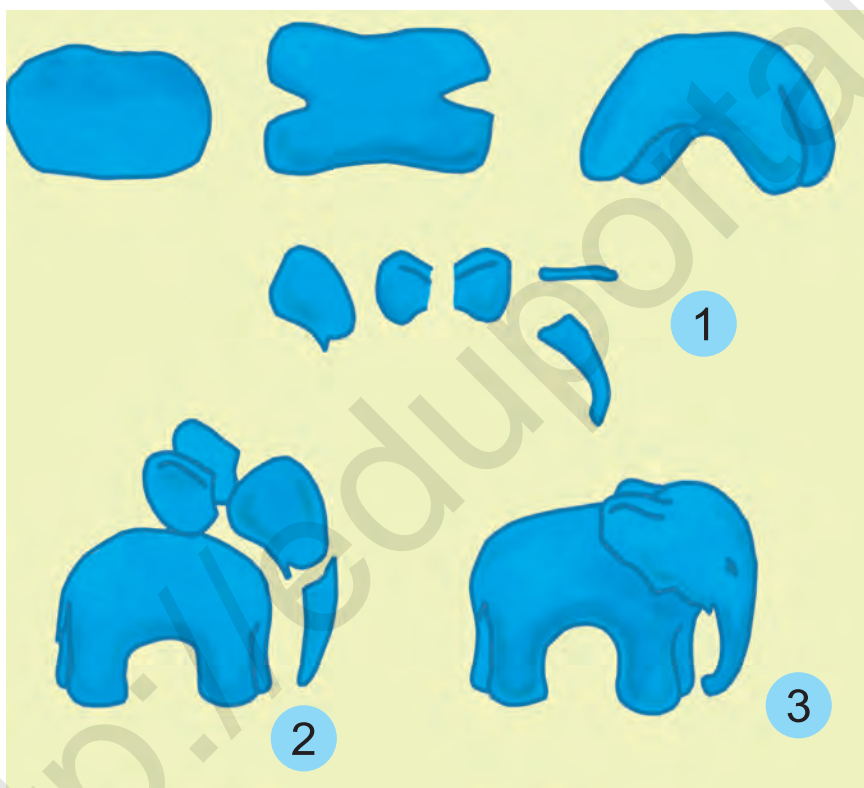

Скульптура слона лепится из пластилина или из глины.



Вылепите скульптуру какого-нибудь другого животного.



РИСУЕМ САМОЛЁТ



Самолёты бывают разные.

1

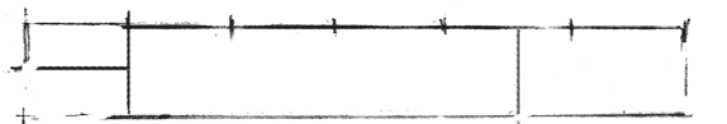

2

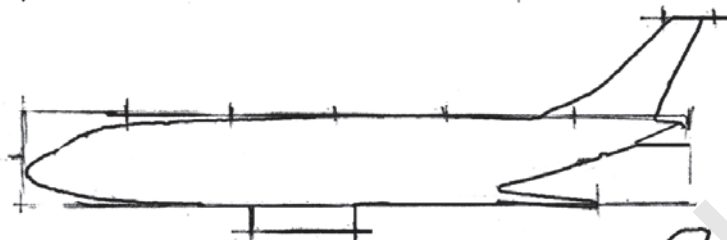

3

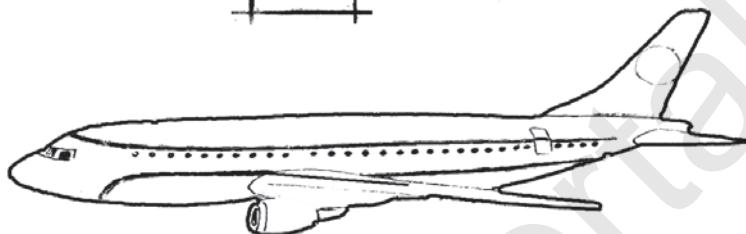

4

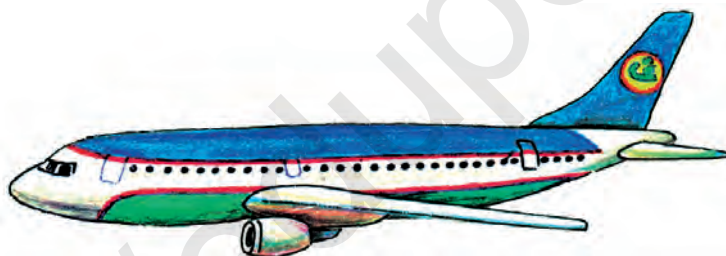

Нарисуйте самолёт, как указано выше.



Завершите работу, начатую в классе.



ВЕСНА



Исаак Левитан. **Весна**



Урал Тансыкбаев. **В горах**



Понаблюдайте за весенними пейзажами.



**РИСУЕМ НА ТЕМУ
«ВЕСНА В НАШЕМ КРАЮ»**



Рустам Худайбергенов. **Весенний сад**

Внимательно изучите картину и расскажите, что на ней изображено.

Этапы изображения весеннего пейзажа:

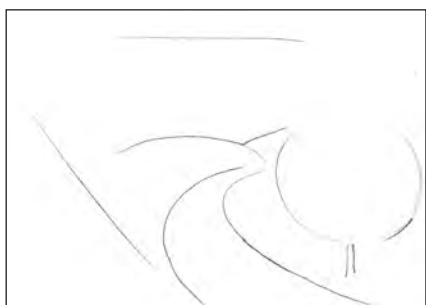

1



2



3

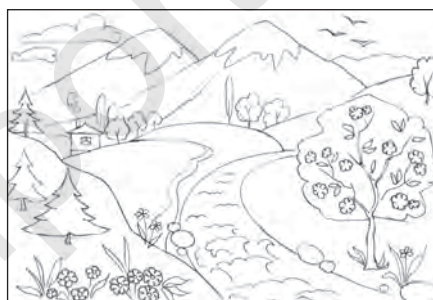

4



Нарисуйте весенний пейзаж.



Завершите работу, начатую в классе.



РИСУЕМ ВОЗДУШНЫЕ ШАРЫ

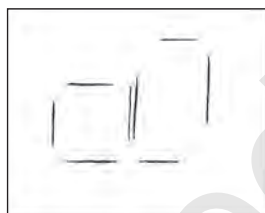

1

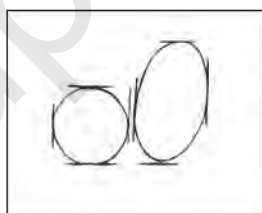

2

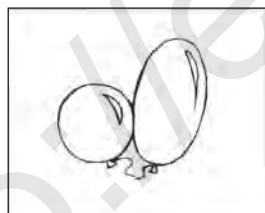

3

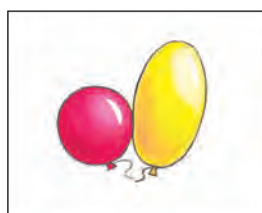

4



Нарисуйте воздушные шары и раскрасьте их.



Нарисуйте воздушные шары других форм и цветов.



РИСУЕМ ЦВЕТЫ

Весной цветы очаровывают людей своим разнообразием и разноцветьем. Особенно вдохновляют такие цветы, как фиалки, тюльпаны, ирисы, одуванчики, розы.

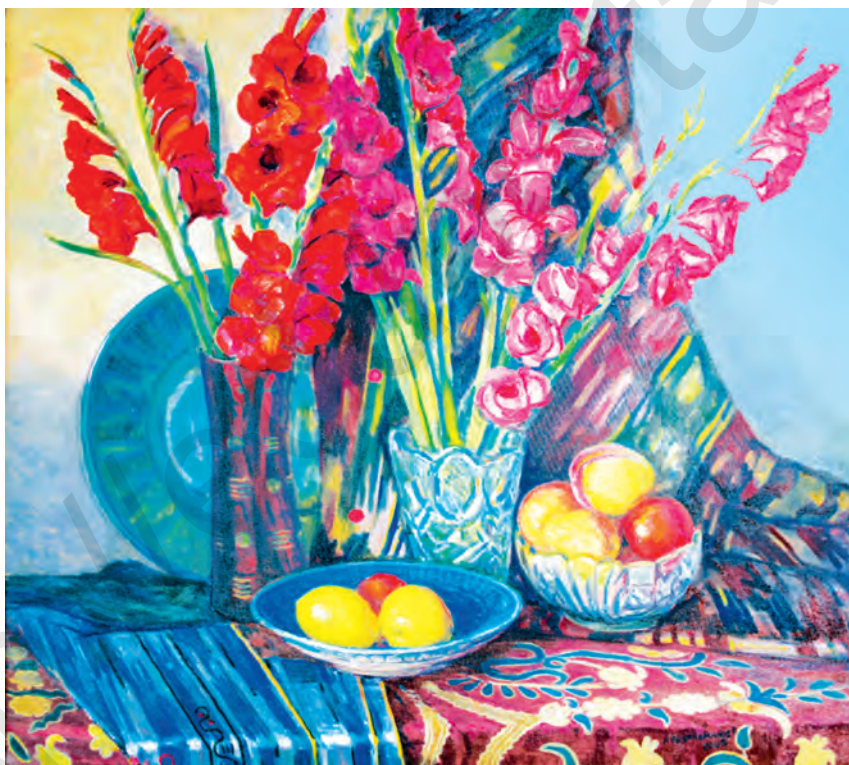

Гафур Абдурахманов.
Натюрморт с красными
гладиолусами



Лайло Салимджанова. **Цветы**



Рисунок вашего сверстника

Расскажите, что изображено на рисунках. Какие цветы вы видите? Какие цвета красок использованы?

Внимательно рассмотрите цветок одуванчика. Определите высоту, строение листьев и его цвет.



Одуванчик рисуем следующим образом:

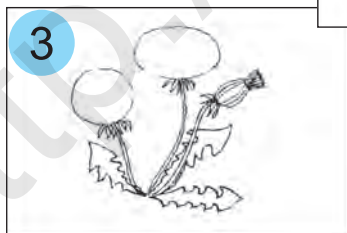
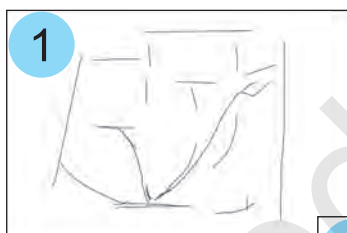

Нарисуйте одуванчик.



РИСУЕМ БАБОЧЕК

Вы часто видели, как легко с цветка на цветок перелетают разноцветные бабочки. Бабочки бывают разные по цвету и размеру.



Этапы изображения бабочки:

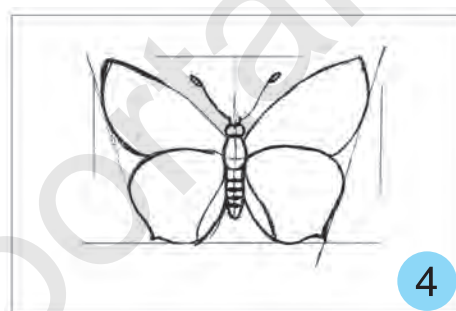
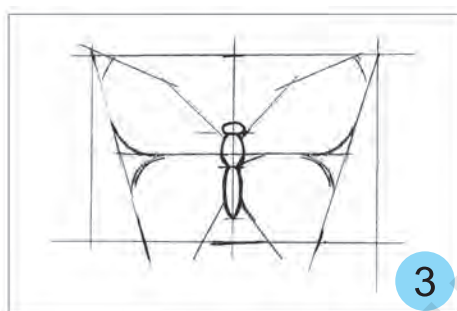
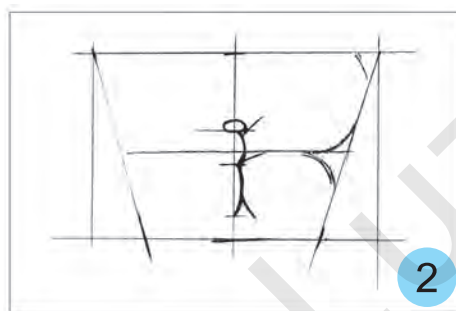
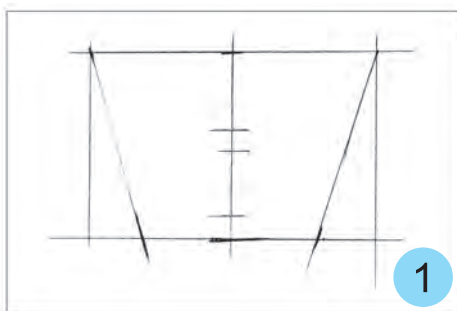

Внимательно рассмотрите этапы рисования бабочки и нарисуйте её.



Нарисуйте и раскрасьте бабочку, которая вам понравилась.



РИСУЕМ ПОПУГАЙЧИКОВ

В мире существует множество разновидностей попугаев. Они бывают разные по размеру и окраске. Попугаи очень красивые птицы.

Внимательно рассмотрите попугайчиков на этом рисунке и расскажите об их размерах и окраске.



Теперь можете приступать к рисованию. Вначале разметьте на бумаге, где, в каком месте вы их расположите и какие они будут по размеру. Попугайчика вы можете раскрасить в любой цвет на ваш вкус.

Попугайчика рисуют следующим образом:

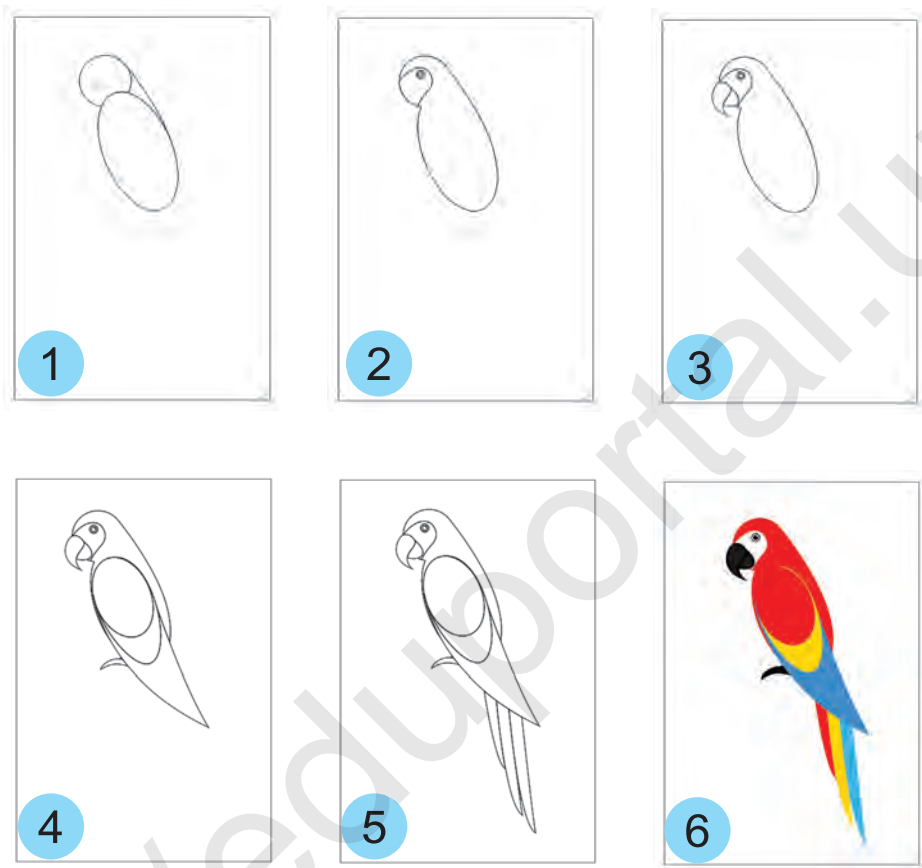

Нарисуйте попугайчика.



1. Нарисуйте любую птицу, которую вы знаете, и раскрасьте её.
2. На следующий урок принесите самые лучшие рисунки и скульптуры, сделанные в течение года, для выставки.



СОДЕРЖАНИЕ

Виды изобразительного искусства	3
Рабочие принадлежности художника	7
Линии и формы	9
Краски и цвета	13
Рисуем флажок	15
Рисуем часы	16
Осень	17
Рисуем листья	19
Так рисуют листья	20
Рисуем яблоко и хурму	21
Так рисуют и раскрашивают яблоко	22
Рисуем на тему: «Золотая осень»	23
Лепим скульптуру	24
Рисуем аквариумных рыбок	27
Выполнение скульптуры на основе сказки «Два козлёнка»	29
Рисуем автомобили	30
Зима	32
Рисуем на тему: «Серебряная зима»	34
Лепим скульптуру ослика	35
Рисуем парусную лодку	37
Рисуем по мотивам сказки «Три лиса»	38
Лепим скульптуру слона	41
Рисуем самолёт	42
Весна	44
Рисуем на тему «Весна в нашем краю»	45
Рисуем воздушные шары	47
Рисуем цветы	48
Рисуем бабочек	51
Рисуем попугайчиков	53

Rahim Hasanov

TASVIRIY SAN'AT

1-sinf uchun darslik

(Rus tilida)

17-е издание, переработанное

Перевод с узбекского языка Тахиры Алимовой

Редактор *Т. Алимова*

Художественный редактор *Ш. Мирфаязов*

Технический редактор *Х. Хасанова*

Компьютерная верстка *Х. Шарипова*

Лицензия издательства AI № 290. 11.04.2016.

Подписано в печать 5 апреля 2019 года. Формат 70x100^{1/16}.
Кегль 18. Гарнитура «Arial». Печать офсетная. Усл.печ.л 4,55.

Уч.-изд.л 4,8. Тираж 79303. Заказ № .

Отпечатано в Издательско-полиграфическом
творческом доме имени Гафура Гуляма
Агентство информации и массовых коммуникаций при
Администрации Президента Республики Узбекистан.
100128, Ташкент, ул. Лабзак, 86.

www.gglit.uz

info@gglit.uz