

# БЕЙНЕЛЕУ ӨНЕРІ

Жалпы орта білім беретін мектептердің  
2-сыныбына арналған оқулық

*Өзбекстан Республикасы Халыққа  
білім беру министрлігі баспаға ұсынған*

Бесінші басылым



**Чулпан атындағы баспа-полиграфия шығармашылық үйі  
Ташкент – 2018**

УЎК 372.87=512.122(075)

КБК 85.15я71

Б 38

**Авторлар:**

**М. Исақова, Р. Хасанов, Б. Хайдаров,  
А. Сулайманов, С. Жуманиязова, А. Розіқов**

**Пікір білдірушілер:**

- Р. Худайбергенов* — Өзбекстан халық суретшісі, К. Бехзад атындағы Ұлттық суретшілік және дизайн институты профессоры;
- Г. Зулхайдарова* — Республикалық білім беру орталығы әдіскері.
- Н. Хайтанова* — Ташкент қаласы, Мырза Ұлықбек ауданы 187-мектеп мұғалімі;
- Б. Юнусова* — Ташкент қаласы, Юнусабад ауданы 43-мектеп мұғалімі.

**ШАРТТЫ БЕЛГІЛЕР:**



— белсенділігін арттырушы сұрақтар



— іс жүзіндік жаттығу мен тапсырмалар



— қызықты тапсырмалар



— қайталау үшін сұрақтар



— үйренуің және есте сақтауың қажет



— үйге берілген тапсырмалар



— қабілетті балалар үшін тапсырма



— сабақ аяқталды

**Республикалық мақсатты кітап қоры  
қаражаттары есебінен басылды**

ISBN 978-9943-05-834-7

© М. Исақова, тағы басқалар. 2018

© Чулпан атындағы БПШУ, 2016

© Чулпан атындағы БПШУ, 2018

# I ТОҚСАН



П. Тахиров. *Алтын күз*

## Бұл тоқсанда сен:

- қара қалам, қылқалам және бояулармен жұмыс істеуді жалғастырасың;
- негізгі реңдерден шыққан реңдерді жасауға байланысты дағдыңды дамытасың;
- табиғат көріністерінің суретін сызасың;
- қолданбалы өнер туралы түсінік аласың;
- суретшілер сызған натюрморттарды меңгеруді үйренесің.



## 1 ҚЫРКҮЙЕК — ӨЗБЕКСТАН ТӘУЕЛСІЗДІГІ КҮНІ



«Ізгілік қақпасы» — Мустақиллик алаңындағы мүсіншілік композициясы.





## РЕҢ ЖӘНЕ ТҮСТЕР

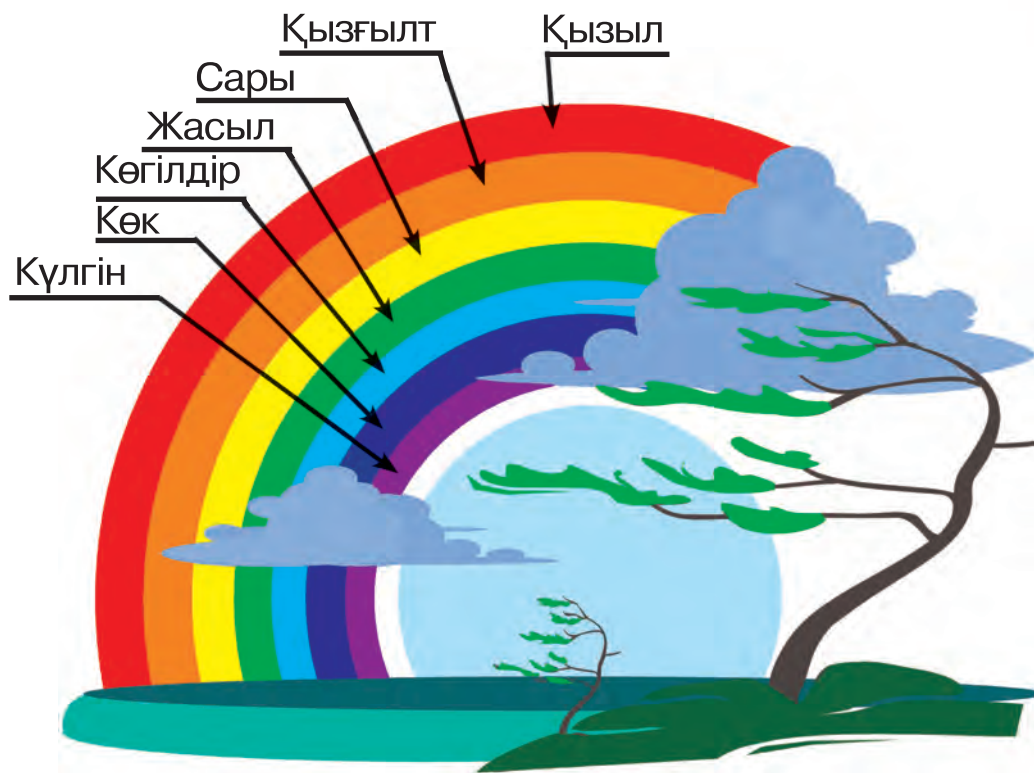

1. Кемпірқосақ аспанда қашан пайда болады?
2. Кемпірқосақ қандай реңдерден құралады?

Әлем реңдерге толы. Бірақ табиғатта үш негізгі: сары, қызыл және көк реңдер бар, қалған реңдер сол реңдерді бір-біріне қосу нәтижесінде пайда болады.





## Негізгі реңдер.



Сары.



Қызыл.



Көк.

## Негізгі реңдердің түстері.

Бояуға көбірек су қосылса ақшыл реңдер — **рең түстері** пайда болады.

Сары.

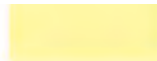
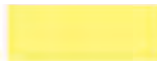

Ашық сары реңдер

Қызыл.



Ашық қызыл реңдер

Көк.

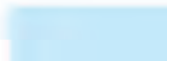

Ашық көк реңдер

Сызылған суретті бояуда акварель бояулары қолданылады.



**Акварель** — суда еритін бояу.





## Реңдердің рәміздік мағынасы:

Бейнелеу өнерінде реңдердің рәміздік мағыналарынан да пайдаланылады:



— ана табиғат рәмізі;



— аспан, ғарыш, бейбітшілік рәмізі;



— жеңіс, жалын, шаттық рәмізі;



— қасиеттілік, жарықтық, күн рәмізі;



— қаралы болу, қорқыныш, күйреу рәмізі;



— пәктік, азаттық, бақыт рәмізі.

## Қылқаламды ұстау.



Үлкен көлем  
баялғанда



Жіңішке, тар жерлер  
баялғанда.



Қайсы реңді ұнатасың? Неліктен? Түсіндіріп бер.







## Сурет сызудың негізгі басқыштары.

**1-басқыш.** Суретті қағазда орналастыру және өлшемдерін белгілеу.

Бейнеленіп жатқан нәрсенің бойы мен ені салыстырылып, сурет қағазға тігінен немесе көлденең орналастырылуы анықталады. Нәрсенің орны, пішіні, бойы, ені және өзара қатынастары анықталады. Сурет қағаздың ортасына сызылады.



**2-басқыш.** Қаламмен алғашқы өңдеу.

Нәрсенің түзілісі, бөліктерінің орналасуы анықталады және көмекші сызықтармен сызылады.



### 3-басқыш. Суретті қаламмен аяқтау.

Суреті салынып жатқан нәрсенің майда бөліктері қаламмен өңделеді. Көмекші сызықтар өшіріп тасталынады.

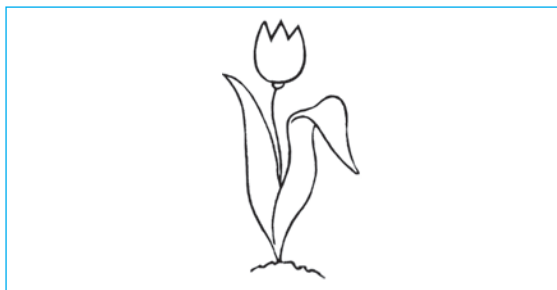

### 4-басқыш. Бояулармен өңдеу.

Сурет алдын ашық; одан соң қоюырақ бояулармен өңделеді. Соңында сурет бөліктеріне айқындық енгізіліп боялады.



Сурет сызғанда жоғарыдағы нұсқауларды сақта.



Суреттің қағаздағы орны қалай анықталады?



## ЖЕМИСТЕР СУРЕТИН СЫЗУ



Ғ. Абдурахманов. *Күз игіліктері*

Суретші Ғафур Абдурахмановтың натюр-морттында күзгі жемістерден алма, алмұрт, алхоры, бақша егіндерінен қарбыз, бен қауын көрсетілген. Олардың кескіні мен реңдеріне баса назар аудар. Сен де сызатын суретіңде сондай реңдерден пайдалан.







**Натюрморт** — «жансыз табиғат» суреті. Онда үй-тұрмыс бұйымдары, жеміс-жидектер, көкөністер, гүлдер сияқты заттар көрсетіледі.



А. Бакиров. *Анарлар*



Ю. Елизаров. *Қауындар*

Жеміс пен бұйымдардың суреттерін бөлек-бөлек сызу басқыштары.



## Алманың суретін сызу басқыштары.

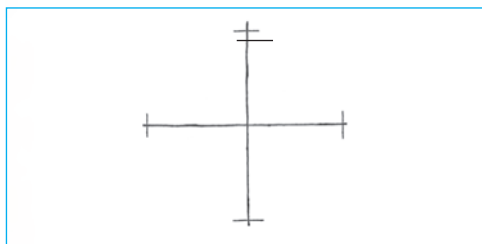

Суретті қағазға орналастыру.

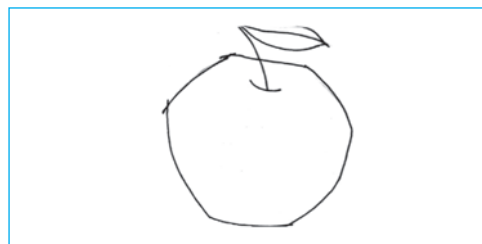

Суретті алғашқы өңдеу.

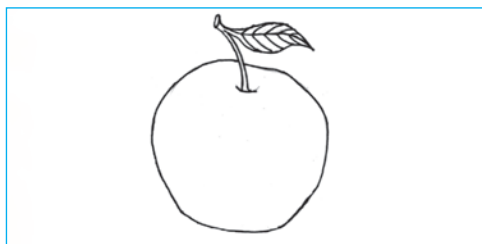

Суретті қаламмен аяқтау, көмекші сызықтарды өшіру.



Ашық реңдермен бояу.



Қюлау реңдермен бояу.

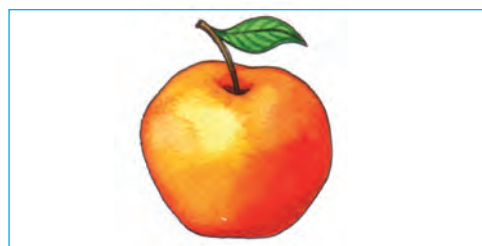

Суретті реңмен соңғы өңдеу.





А. Икрамжанов. *Жүзім және алмұрттар*

Күз игіліктері көрсетілген натюрморт сызу көптеген суретшілердің сүйікті тақырыбы. Суретші А. Икрамжанов та күзгі жемістерді шеберлікпен көрсеткен.

Туындыда алмұрт, алма, жүзім сияқты жемістердің реңдері шебер сызылған. Олар бейне бір жаныңда тұрғандай әсер қалдырады.



Алма, қарбыз және құмырадан құралған натюрморт суретін сыз.



Жансыз нәрселер бейнеленген сурет қалай аталады?





Жемістер мен ұлттық ыдыстан құралған натюрморт қарапайымдылығымен сурет сызуда қиындық туғызбайды. Сурет сызғанда бұл суреттен де пайдалануың мүмкін.



1. Сыныпта салған натюрмортты акварель бояуларымен боя.
- 2\*. Үй-тұрмыс бұйымдарынан натюрморт құрастыр және оның суретін сыз.



## ТАБИФАТ КӨРИНІСІ СУРЕТІН СЫЗУ



Ф. Абдурахманов. *Күзгі көрініс*

Біреулер қалада, ал кейбіреулер ауылда жасайды. Әркімнің өз туылып өскен жері өзіне қадірлі. Қалалар кең көшелері, заманалық көпірлері, биік ғимараттарымен ерекшеленіп тұрады.



Тәуелсіздіктің арқасында көптеген тұрғын үйлер және кең көшелер құрылды.



1. Суреттерде нелер көрсетілген?
2. Қала мен қыстақтың бір-бірінен қандай айырмашылығы бар?
3. Өз қалаң (қыстағың) жөнінде айтып бер.



**Сурет сызудың қарапайым ережелері.**

Жерге тік тұрған нәрсенің қағаздағы суреті де тік болады.





Нәрселер сурет сызушыдан бірдей қашықтықта тұрса, олардың қағаздағы суреттерінің қатынасы шынайы өлшемдерінің қатынасы сияқты болады.



Дұрыс емес.



Дұрыс.

Біркелкі нәрселер суретшіден әр түрлі қашықтықта тұрса, жақындағысы қағазға үлкенірек, алыстағысы кішірек болып бейнеленеді. Бұл бейнелеу өнерінде перспектива деп аталады.



Дұрыс емес.

Дұрыс.



**Ағаштар, шөп-шабындықтар мен гүлдерге оранған табиғат көрінісінің суретін сызу басқыштары.**

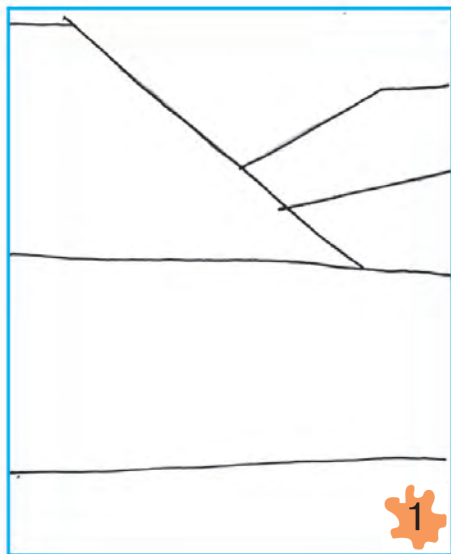

Төмендегі сурет пен фотосуретке назар аударсаң, алыстағы ағаштардың кішірейіп көрінуіне куә боласың.



Өзің ұнатқан тарбиғат көрінісінің суретін сыз. Суретті сызғанда перспективаны сақтай біл.



1. Перспектива деген не?
2. Нәрсе көзге жақын не ұзақ тұрғандығына қарап қалай бейнеленеді?



1. Сыныпта бастаған табиғат көрінісін сызуды жалғастыр және оны акварельмен боя.
- 2\*. «Қаламыз (қыстағымыз) көшелері» тақырыбында дербес өзің сурет сыз.





## ЎСТАЗДАР МЕРЕКЕСИНЕ ҚЎТТЫҚТАУ ЭСКИЗИН СЫЗУ



1 қазан — ұстаздар және тәлімгерлер күні. Ұстаздар біздерге оқу мен жазуды үйретеді. Келешекте жақсы адам болып жетілуімізді қамтамасыз етеді. Бұл мерекеде оларды құттықтауды ұмытпауымыз керек.



1. Құттықтауларда нелерді көрсету мүмкін?
2. Тағы да қандай құттықтауларды білесің?







## Қўттықтау эскизін сызу басқыштары.

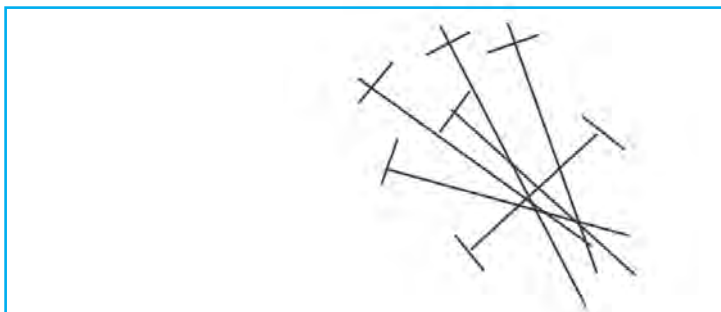

Сурет өлшемдерін белгілеу.



Суретті алғашқы өңдеу.



1. қазан

Суретті қаламмен аяқтау.





## 1 қазан

Суретті реңмен аяқтау.



Үлгілер негізінде ұстаздар күніне арналған «Мерекеңіз құтты болсын» құттықтауының эскизін сыз. Бұл құттықтауға ұстазыңа аталған жылы тілектеріңді де жазып қоюың мүмкін. Тек қана олар өте қысқа және шын көңілден болуына мән бер. Мысалы, «Мерекеңізбен», «Алғашқы ұстазыма құрмет».



Сыныпта сызылған құттықтау эскизін аяқтап кел.



## «БАУЫРСАҚ» ЕРТЕГІСІ НЕГІЗІНДЕ МҮСІН ЖАСАУ



### Бауырсақ

(Ертегі)

Менің атым Бауырсақ,  
Бауырсақ!  
Қаймаққа иленгем,  
Майға пісірілгем,  
Терезеде суығам.  
Ұстатпай кеттім Атама,  
Ұстатпай кеттім Әжеме.  
Ұстатпаймын Қоян саған да!





Бауырсақтың жолында қасқыр мен аю да жолығыпты. Олардан да өлең айтып құтылып кетіпті.

Бірақ оған жолыққан түлкі қулық жасапты:

— Құлағым жақсы есітпейді. Қане, тұмсығыма отырып, өлең айтып берші, — депті.

Бауырсақ түлкінің тұмсығына шығып, енді шырқай бастағанда, түлкі оны ап деп, жеп қойыпты.







Берілген суреттерден пайдаланып бауырсақ ертегісі кейіпкерлерінің мүсіндерін жаса. Мұнда олардың бір-біріне қатысты үлкен-кішілігіне көңіл бөл.



## Бауырсақ мүсінін жасау басқыштары.

1



Бауырсақ мүсінінің бөліктеріне сай бөлектер бөліп алынады.

2



Бауырсақ бөліктеріне өңдеу жасалады.

3



Бауырсақ бөліктері біріктіріледі және соңғы өңдеу жасалады.



Кескіндерді бір-біріне қатысты белгілі тәртіпте орналастыру, бірлестіру **КОМПОЗИЦИЯ** деп аталады.





1. Берілген суреттер бойынша сыныпта жасалған мүсіндерден құралған композиция түз.

2\*. «Бауырсақ» ертегісі негізінде сурет сыз.



## ХАЛЫҚТЫҢ ҚОЛДАН- БАЛЫ ӨНЕРІ

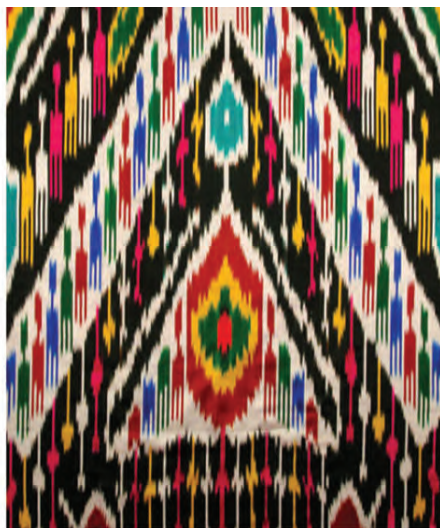





Халық қолданбалы безендіру өнері — тұрмысымызда ең көп қолданылатын өнер түрі. Оның нақышкерлік, ою-бедер, ағаш оймакерлігі түрлері бар. Сондай-ақ, көркем қолөнершіліктің құмырашылық, зер тігушілік, шекушілік, кестешілік, кілем тоқушылық, тақия тігушілік түрлері адам тұрмысының көрікті болуына қызмет етеді. Қолданбалы өнер Бұхара, Самарқанд, Қоқан Марғұлан сияқты қалаларда дамыған.



1. Суреттерде нелер бейнеленген? Олар қолданбалы өнердің қай түріне жатады?
2. Оларды сен қайда кездестіргенсің?



## Қолданбалы безендіру өнерінің түрлері.



Зергерлік.

Зер тігушілік.



Қыш-құмыра жасау өнері.





Кестешілік өнері.



Металл оймакерлігі.



Ганч оймакерлігі.



Ағаш оймакерлігі.



Суреттерде көрсетілген қолданбалы безендіру өнері үлгілерінде қолданылған белгілері туралы әңгіме құрастыр.





Төменде көрсетілген бұйымдардың аттарын ата. Олардың пішінін, безендірулерін және олардан қандай мақсаттарда пайдалануларына шолу жаса.



1. Қолданбалы безендіру өнер түрі дамыған қай қалаларды білесің?
2. Қолданбалы безендіру өнердің түрлерін атап бер.
3. Сен тұрған жерде қолданбалы өнердің қай түрі дамыған?



Қолданбалы өнер бұйымдарын жасайтын қолөнершілер жайында шағын әңгіме құрастыр.



## «КҮЗ КЕЛДІ» ТАҚЫРЫ- БЫНДА СУРЕТ СЫЗУ



Р. Ахмедов. *Ақтаста күз*

Өлкемізде алтын күз өз жасауын жайған. Ағаш жапырақтары сары, сарғылт және қызыл реңдерде құбылып, табиғат өзгеше сәнге енген. Еріксіз бұл әсем көріністің суретін қағазға түсіргің келеді.



Ўзбекстандық суретшілер Николай Карахан, Орал Таңсықбаев, Рахым Ахмедов, Немат Қозыбаев, Исфандияр Хайдаров, Фафур Абдурахманов, Абдували Момыновтар алтын күз суретін өзіне тән етіп көрсеткен.



1. Суретте қай реңдер көбірек берілген?
2. Күзді неліктен алтынға ұқсатады?



### Жылы реңдер:



— сары;



— қызғылт;



— сарғылт;



— қызыл.



Жылы түстер күн және жалын түстерін еске салады. Күз көріністері көбінесе осы реңдерде көрсетіледі.



Табиғат көріністі суреттерде табиғат көріністері көрсетіледі.

3 – Бейнелеу өнері







## Табиғат көрінісінің суретін сызу басқыштары:

1

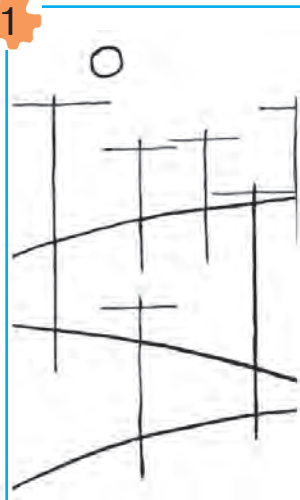

2

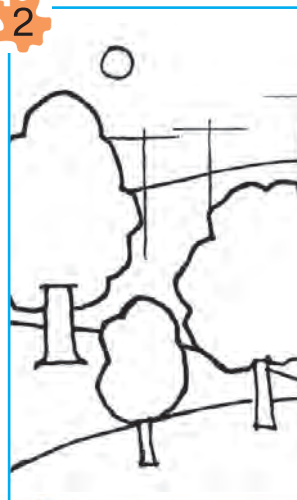

3



4



«Күз келді» тақырыбына шағын әңгіме құрастыр және соның негізінде өзің ойлағандай көріністегі суретті сыз.





**Орал  
Тақсықбаев**  
(1904—1974)

Өзбекстан халық суретшісі О. Тақсықбаев көрініс жанры шебері ретінде әлемге танылған. Әйгілі шығармалары: «Менің әнім», «Таудағы көктем», «Тауда», «Ангрен алқабы», «Биік тау жайлауы» және басқалар.



О. Тақсықбаев. *Тауда күз*



1. Көріністі суреттерде нелер көрсетіледі?
2. Табиғат көріністері көрсетілген тағы қандай шығармаларды білесің?



1. Сыныпта сызған «Күз келді» тақырыбындағы суретті соңына жеткіз.

- 2\*. Ойыңнан шығарып «Астық мерекесі» тақырыбында сурет сыз.





П. Тахиров. *Өнеркәсіп көрінісі*





## АРАЛЫҚ БАҚЫЛАУ САБАҒЫ

### I. Тест сұрақтары:

1. Негізгі реңдер дұрыс көрсетілген жауапты анықта.

А



Ә



Б

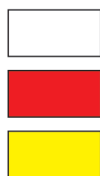

В



2. Қайсы суретте сурет дұрыс орналастырылған?

А



Ә



Б



В

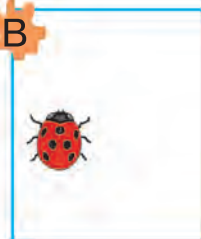

3. Төмендегі суреттердің қайсысы қолданбалы өнерге жататынын анықта.

А

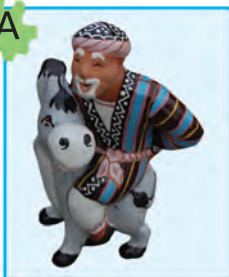

Ә



Б



В



4. Қай суретте қатынас дұрыс көрсетілген?

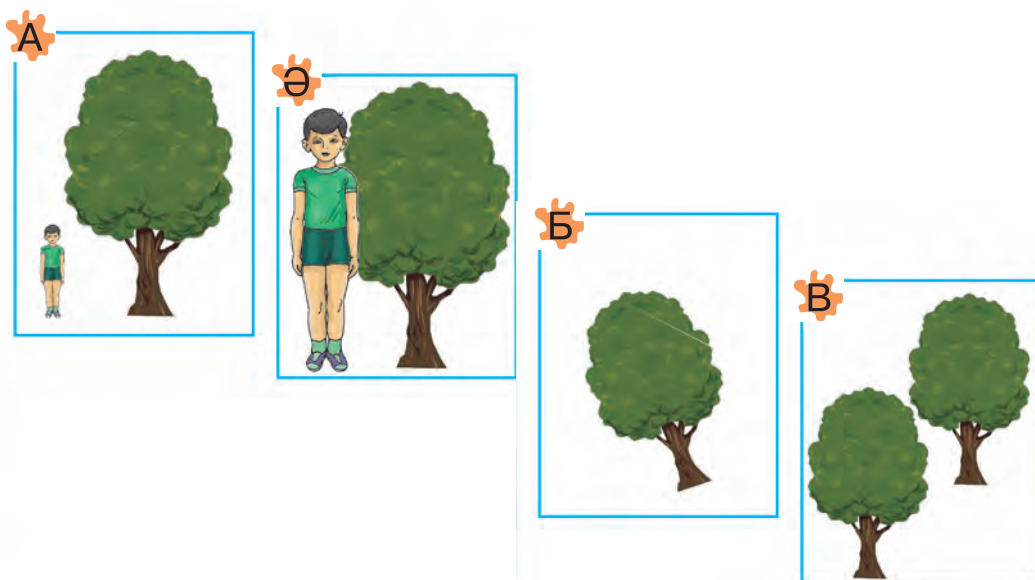

5. Жылы реңдер дұрыс көрсетілген жауапты анықта.

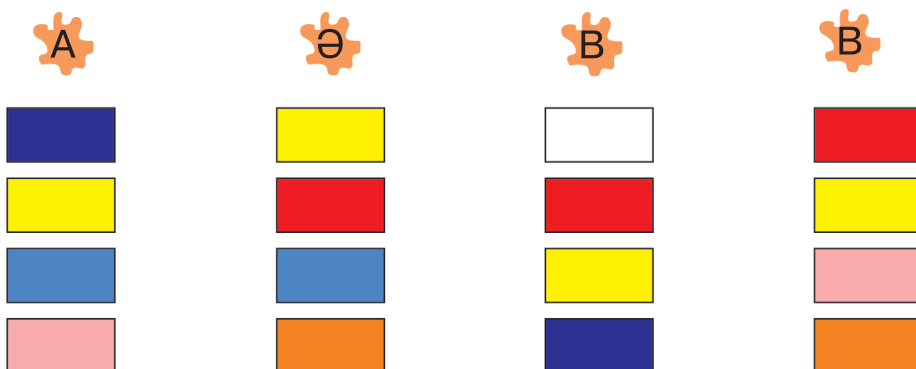

## II. Іс жүзіндік тапсырма.

Керініс суретін акварельмен бояп тапсыру және ол жөнінде қысқаша әңгімелеп беру.



## II ТОҚСАН



С. Сүлейменов. Күз

### Бұл тоқсанда сен:

- жолақ пішінде нақыштар жасауды;
- күзгі жұмыстар тақырыбында сурет сызуды;
- ертегілер негізінде мүсіндер жасауды;
- ертегі негізінде сурет-иллюстрация сызуды үйренесің.



## БАЛЫҚ МҮСІНІН ЖАСАУ

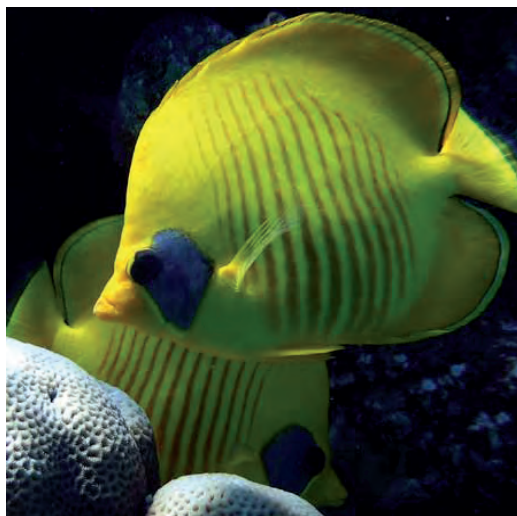

1. Балықтар туралы нелерді білесің?
2. Олардың түрлері, пішіндері мен реңдері қандай болады?



Өзбекстанда балықтардың 106 түрі таралған. Балықтардың сазан балық, лақа балық, шортан, ақша, ақ амур, қызыл көз, құмбас, майбалық сияқты түрлерін өзің де көрген шығарсың. Суда тез жүзетін балықтардың денесі созылыңқы, жай жүзетіндердікі жапалағырақ болады. Балықтар бір-бірінен үлкен-кішілігіне қарай да өзгешеленеді.



1. Балықтар үшін жүзу қанаттары қандай мәнге ие?
2. Балықтар құрлықта жасай ала ма? Неліктен?



Өзің қалаған балықтың мүсінін жаса.



С. Редкин. *Балық натюрморты*





## Балық мүсінін жасау басқыштары.

1



Балық мүсінінің бөліктеріне сай бөлектер бөліп алынады.

2



Балық бөліктеріне өңдеу жасалады.

3



Балық бөліктері біріктіріледі.

4



Мүсінге соңғы өңдеу жасалады.



1. Балық түрлерінен құралған бірнеше мүсіндер жаса.

2\*. Өзің ұнататын балықтың суретін сыз.





## «КҮЗГІ ЖҰМЫСТАР» ТАҚЫРЫБЫНДА СУРЕТ СЫЗУ



Р. Бенков. Құрбы қыздар

### КҮЗ

Өлкемізде күз мезгілі. Бұл мезгілде алма, жүзім, беһе, анар сияқты көптеген жемістер пісіп жетіледі. Далаларда мақталар ашылады. Оларды жинап-теріп алу күзгі жұмыстардың негізін құрайды.





## «Күзгі жұмыстар» тақырыбында сурет сызу басқыштары.



Суретті қағазға орналастыру.

Сурет құрылысы анықталады.



Суретті қаламмен аяқтау.



1. Күзде тағы да қандай жұмыстар амалға асырылады?
2. «Мейіржан мерекесі» туралы нелерді білесің?





Суретті  
реңмен аяқтау.



«Күзгі жұмыстар» тақырыбында өз бетіңше сурет сыз.



М. Саидов. *Жүзім терімі*



1. Сыныпта сызылған «Күзгі жұмыстар» тақырыбындағы суретті соңына жеткіз.
- 2\*. Күз тақырыбында өз бетіңше сурет сыз.





## ЖОЛАҚ КӨРІНІСТІ НАҚЫШ ЖАСАУ



Нақыштарды әр адымда кездестіруге болады. Олармен ғимарат, бұйымдар безендіріледі. Нақыштар гүлдер, жапырақтар, жемістер суреті және басқа кескіндер негізінде жасалады. Нақыштардың жолақ, квадрат, төртбұрыш, шеңбер кескіндері бар.



1. Жоғарыда көрсетілген суретте құрылымның ішкі және сыртқы бөлігі немен безендірілген?
2. Нақыштарды қайда кездестіруге болады?





## Нақышта көп кездесетін безендіру өрнектері, олардың аталуы.

Нақышкерлікте қолданылатын кескіндер, негізінен, табиғаттан алынады. Сондықтан олардың аталуы да ұқсас болады. Төмендегі суреттерді көріп бұған көз жеткізесің.



жапырақ



жапырақ



үшжапырақ



қалампыр



мақта



бофта



бұйра



айгүл



айгүл



айгүл



қалампыр гүл





## Жолақ көріністі нақыштар.

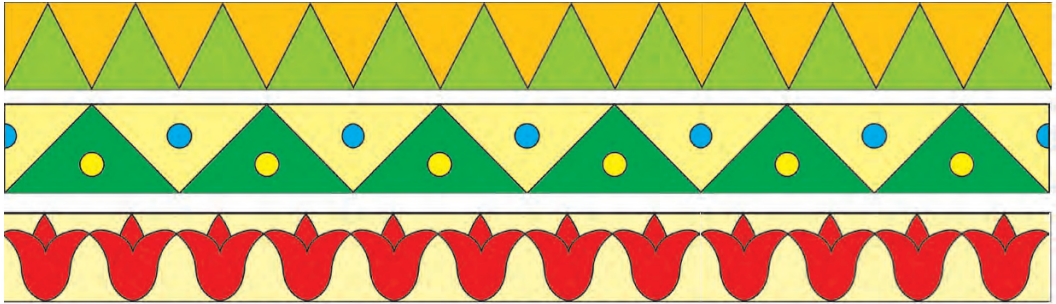

Жоғарыдағы нақыштар жолақ көріністі нақыштарға мысал бола алады. Олардың көрінісі ұзын жолаққа ұқсайды. Сондықтан олар жолақ көріністі нақыштар деп аталады.



## Жолақ көріністі нақыш жасау басқыштары.

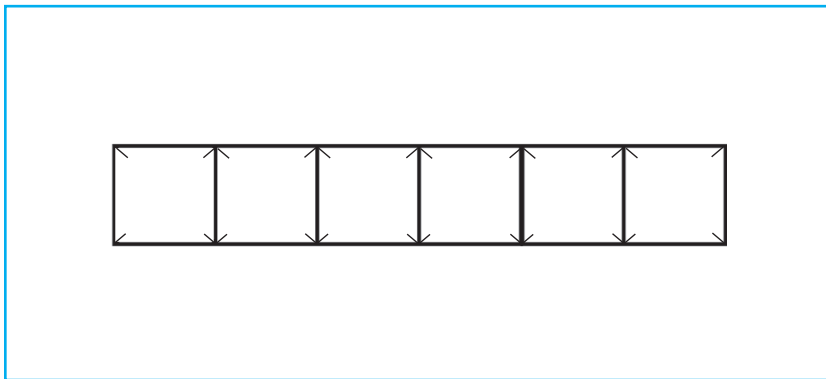

Қағаз парағы үшке бөлінеді, нақыш жолы мен торкөздері белгіленеді.





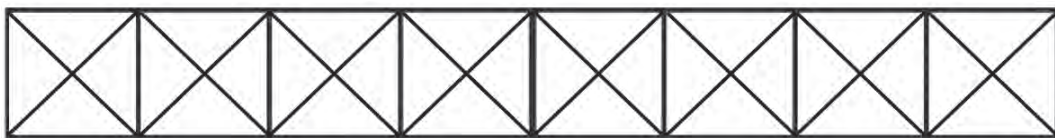

Негізгі нақыш элементін сызу.

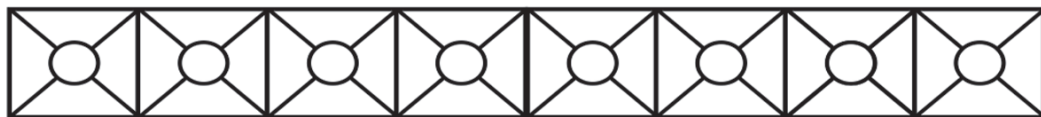

Негізгі нақышты қайта сызу.



**Нақышты бояу басқыштары.**



**1-басқыш.**



**2-басқыш.**



**3-басқыш.**



1. Нақыштар не мақсатпен сызылады?
2. Айналадан жолақ көріністі нақышқа мысал тап.

4 – Бейнелеу өнері





**Ўста Ширин  
Мурадов**  
(1879 — 1957)

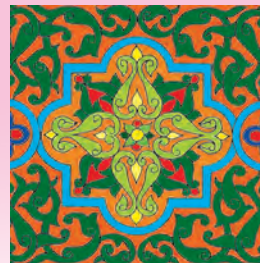

Ўста Ширин Мурадов — сәулеткер, ганч оймакери, Ўзбекистан Ғылым Академиясының құрметті мүшесі, Ўзбекистанға еңбегі сіңген өнер қайраткері. Нақыш оймакерлігінде жолақ көріністегі нақыш композициясын көп қолданған. «Ұлы қызметтері үшін» орденімен марапатталған (2001 ж.).



Үлгіге қарап басқаша түзілістегі жолақ нақыш сыз. Онда жапырақтар, гүлдер көрсетілуі мүмкін.

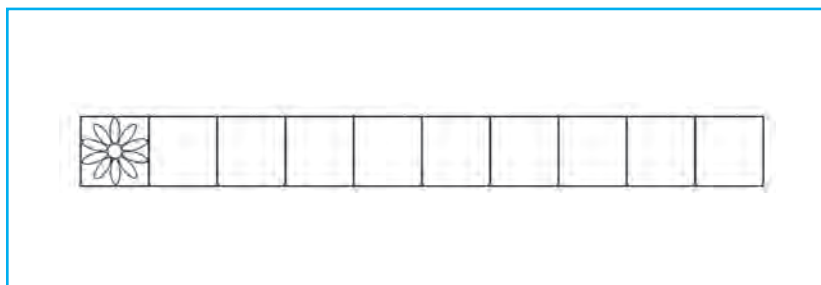

1. Сыныпта сызылған нақышты боя?
- 2\*. Бір бұйымдағы жолақ көріністі нақыштан нұсқа ал.



## «ТҮЛКІ МЕН ҚАСҚЫР» ЕРТЕГІСІ НЕГІЗІНДЕ МҮСІН ЖАСАУ

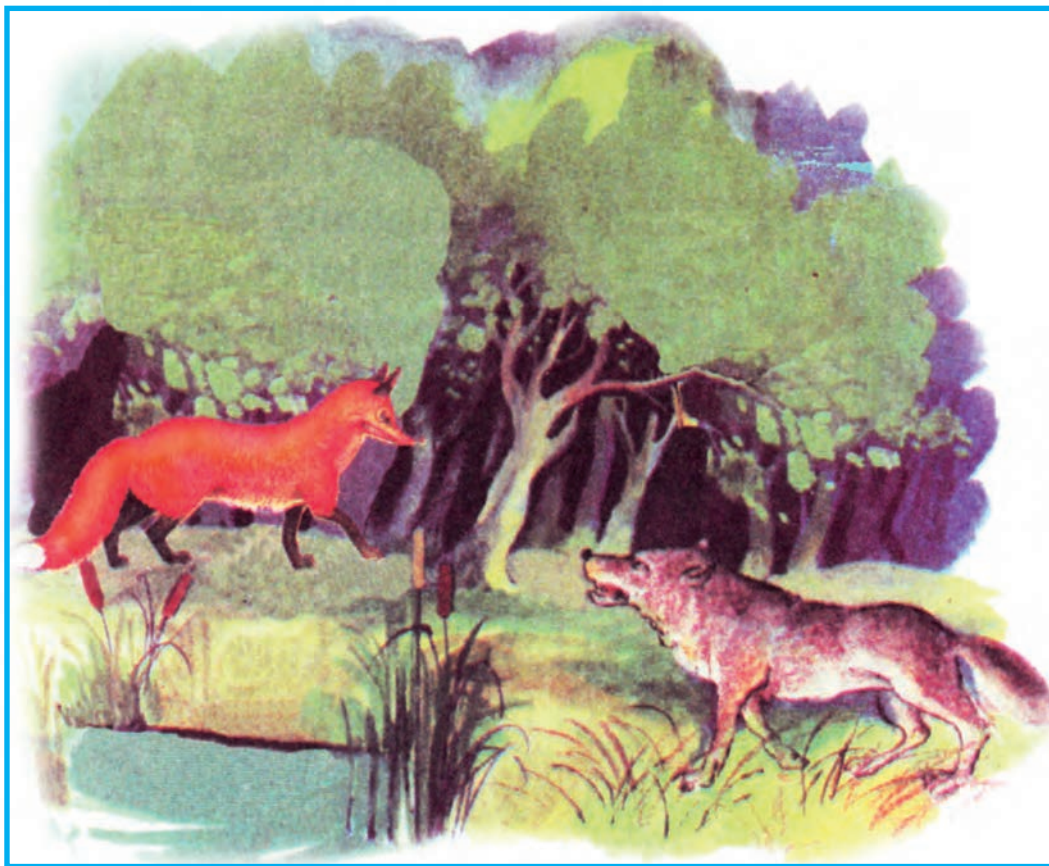

### Түлкі мен қасқыр

Түлкі мен қасқыр қалың дос екен...  
Түлкі қасқырды жүзім ұрлауға алып барып-  
ты. Түлкі біраз жүзім жеген соң, екі түйір







жүзімді мұрнына тығып: «Мен жүзімді соншалық көп жегенімнен, тіпті мұрнымнан шығып кетіп жатыр. Сен де тойып же, мұрныңнан шығады», — депті.

Қасқыр қанша көп жүзім жесе де мұрнынан шықпапты. Оның қарны ісіп құлап қалыпты.

Ал түлкі: «Жүзімге ұры түсті», – деп айқай салыпты. Мұны естіген бағбан келіп қасқырды таяқпен әбден сабапты. Сол күннен бастап қасқыр түлкімен бірге ешқайда бармайтын болыпты.



«Қасқыр мен түлкі» ертегісі кейіпкерлерінің мүсіндерін жаса.



## Түлкі мүсінін жасау басқыштары.

1

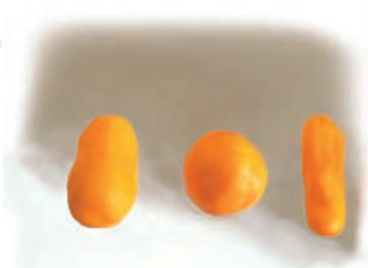

Түлкі мүсінінің бөліктеріне сай бөлектер бөліп алынады.

2



Түлкі бөліктеріне өңдеу жасалып, біріктіріледі.

3



Түлкінің майда бөліктері біріктіріледі.

4



Мүсінге соңғы өңдеу жасалады.





## Қасқырдың мүсінін жасау басқыштары.

1



Қасқыр мүсінінің бөліктеріне сай бөлектер бөліп алынады.

2



Қасқыр бөліктеріне өңдеу жасалады.

3



Қасқырдың бөліктері біріктіріледі.

4



Мүсінге соңғы өңдеу жасалады.



1. Берілген үлгілерге қарай түлкі және қасқыр мүсіндерін жаса.
2. Дайын мүсіндерден ертегі мазмұнына сәйкестендіріп композиция түз.
- 3\*. Ертегінің басқа оқиғасы негізінде композиция жаса.





## «ШЫРША МЕРЕКЕСІ» ТАҚЫРЫБЫНДА СУРЕТ СЫЗУ

Жаңа жыл дүниенің көптеген мемлекеттерінде зор шаттықпен қарсы алынады. Безендірілген шырша, Аяз Ата мен Ақша қар Жаңа жыл мерекесінің рәміздері болып саналады. Өз ойларың негізінде берілген тақырып бойынша өз бетіңше сурет сыз.



1. Суретте қандай көрініс және нелер бейнеленген?
2. Шырша қалай безендірілген?





## Шырша суретін сызу басқыштары.

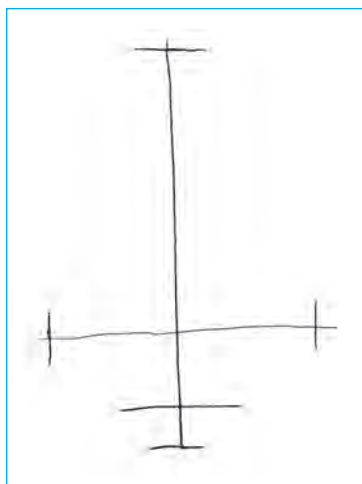

Суретті қағазға орналастыру.

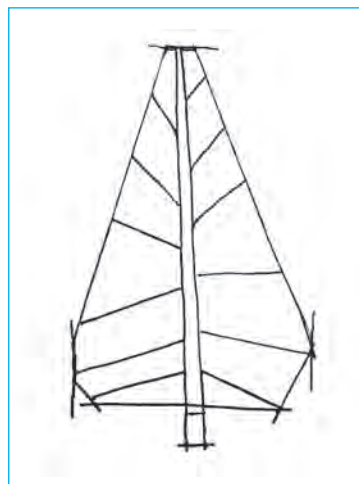

Суретке алғашқы өңдеу жасау.

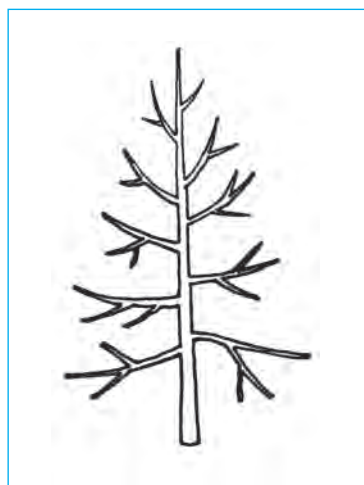

Суретті қаламмен аяқтау.



Суретті реңмен өңдеу.





## Шырша ойыншығының суретін сызу басқыштары.

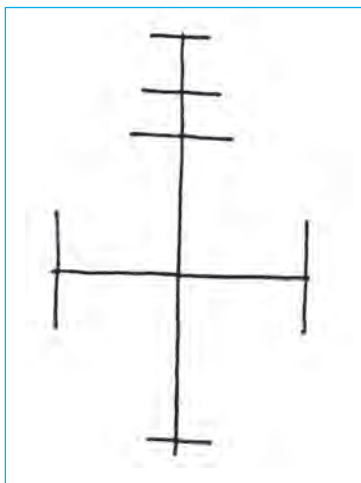

Суретті қағазға орналастыру.

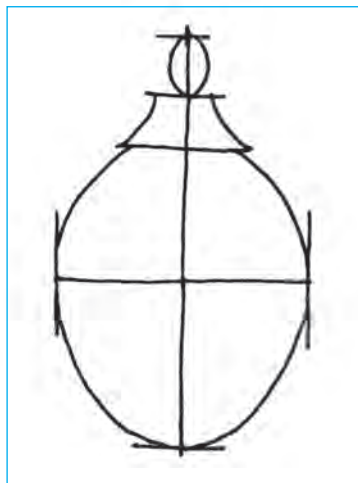

Суретке алғашқы өңдеу жасау.

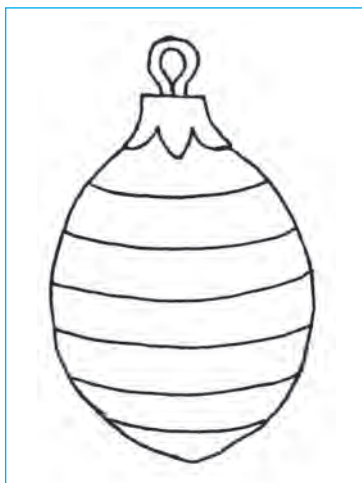

Суретті қаламмен аяқтау.



Суретті реңмен өңдеу.







## Аяз ата суретін сызу басқыштары.



Суретті қағазға орналастыру.



Суретке алғашқы өңдеу жасау.



Суретті қаламмен аяқтау.



Суретті реңмен өңдеу.





## Ақша қардың суретін сызу басқыштары:

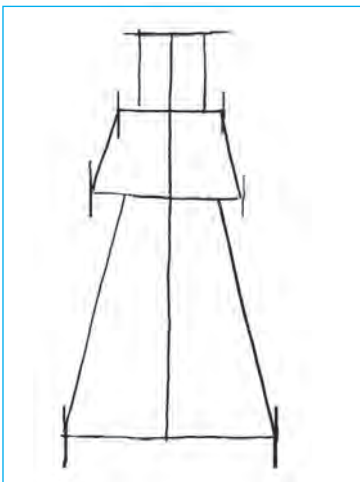

Суретті қағазға орналастыру.



Суретке алғашқы өңдеу жасау.



Суретті қаламмен аяқтау.



Суретті реңмен өңдеу.



Жоғарыда берілген басқыштар бойынша сурет сыз.



## Қар түйіршігінің суретін сызу басқыштары:

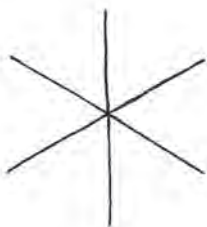

Төмендегі суреттерді орналастыруда қандай қателік жіберілген? Өлшемдер дұрыс алынған ба?



Сыныпта сызылған «Жаңа жыл» тақырыбындағы композицияны соңына жеткіз.





## АРАЛЫҚ БАҚЫЛАУ САБАҒЫ

### I. Тест сұрақтары:

1. Төмендегі нақыштардан қайсысы квадрат кескінде?



2. Қай ертегі кейіпкерлері жаман құлыққа ие?



3. Қай суретте композиция бейнеленген?



4. Төмендегілерден қайсысы кескіндеме туындысы болып саналады?

А



Ә



Б



В



## II. Іс жүзіндік тапсырма.

Күзгі жұмыстар тақырыбындағы суреттерден пайдаланып, күзгі жемістерді ермексаздан жасап, дастарқанға қой.





## III ТОҚСАН



С. Сүлейменов. *Қыстың басталуы*

### **Бұл тоқсанда сен:**

- қыс мезгіліндегі табиғат көріністерінің суретін сызуды;
- суық реңдермен танысып, олардың қолданылуын;
- жануарлар мүсіндерін жасауды;
- тақырыптар негізінде құттықтаулар сызуды үйренесің.



## «ҚЫС КӨРІНІСІ» ТАҚЫРЫБЫНДА СУРЕТ СЫЗУ



С. Сүлейменов. Қыс

Қыс — өте ғажайып мезгіл. Барлық жер аппақ қар жамылған. Күн әлсіз алтын сәулесін шашып тұрады. Күндер суық. Ағаштар ұйқыға кеткен. Қарғалар жеуге қорек іздеумен өуре.



1. Жоғарыдағы суретте нелер көрсетілген?
2. Суретші қыс мезгілін бейнелеуде көбірек қайсы реңдерді қолданған?





## Суық реңдер:

-  — қою көк;
-  — көк;
-  — күлгін;
-  — көгілдір;
-  — жасыл.



Суық реңдер мұз, су, аспан реңдерін еске салады. Бұл реңдерден көбінше қыс мезгілін көрсетуде пайдаланылады.



Төмендегі суретте қай суық түстер қолданылғанын анықтап айт?



Х. Розметов. Қыс

5 – Бейнелеу өнері





«Қыс көрінісі» тақырыбында сурет сыз. Мұнда қар, қысқы ойындар, Аяз Ата көріністерін пайдалануыңа болады.



1. Суық реңдерге қай түстер жатады? Неліктен олар бұлай аталады?
2. Кемпірқосақта қандай суық реңдер бар?



1. Сыныпта бастаған «Қыс көрінісі» суретін соңына жеткіз.
- 2\*. Сыныпта бастаған «Қыс көрінісі» суреті негізінде әңгіме жаз.



Екі ұқсас Аяз атаның суретін тап.





## ЖҮК МАШИНАСЫ СУРЕТІН СЫЗУ



Бірінші сыныпта жеңіл машиналарды сызуды үйреніп алған едің. Ал енді жүк автомашиналарын сызуды үйренесің.

Жүк автомашиналары түрліше үлкендікте болады. Қала және қыстақтарда пайдаланылатын жүк машиналары кішірек көлемде болса, қалалараралық ұзақ жолға қатынайтын автомашиналар үлкенірек болады.



1. Қандай жүк машиналарды көргенсің?
2. Олар қандай бөлшектерден құралады?



## Жүк машинасының суретін сызу басқыштары.

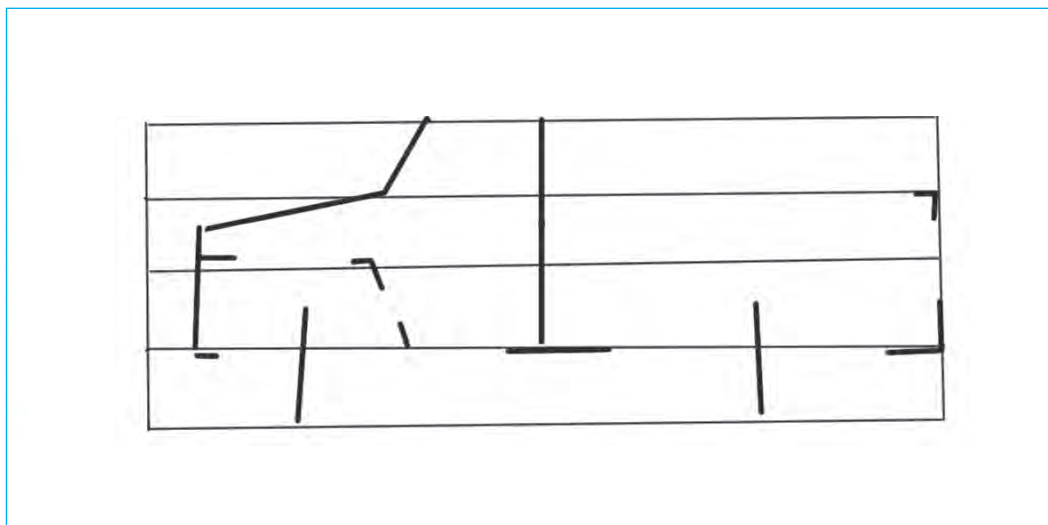

Суретті қағазға орналастыру.

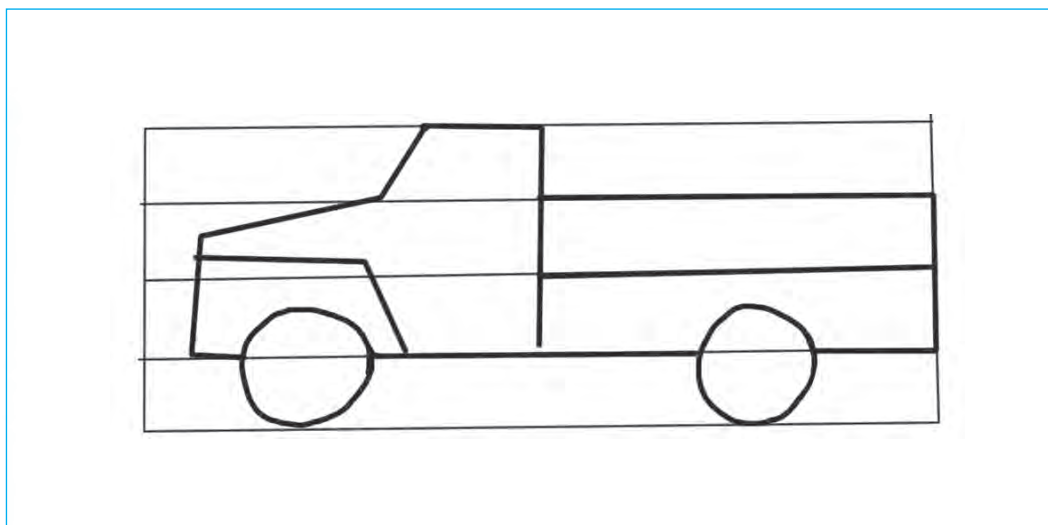

Қаламмен алғашқы өңдеу жасау.



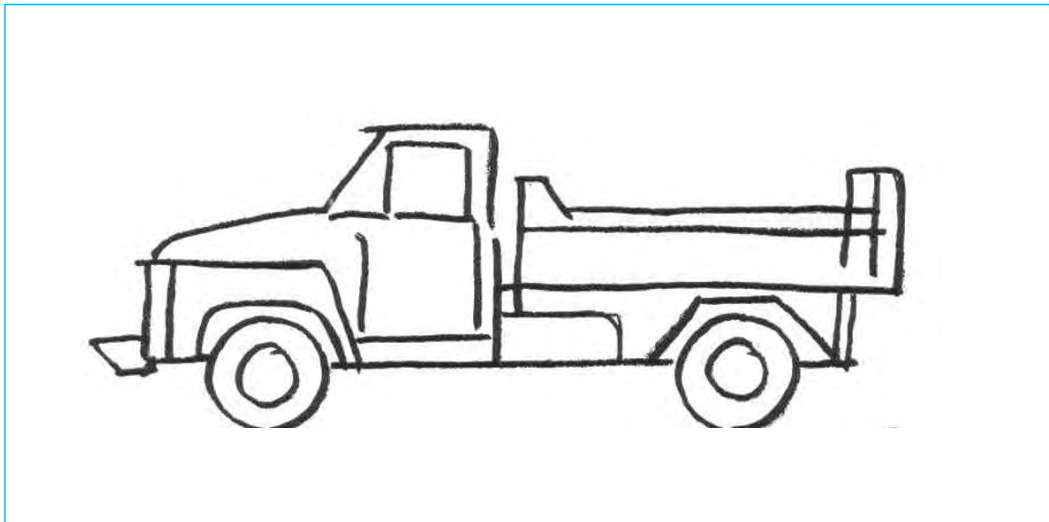

Суретті қаламмен аяқтау.



Суретті реңмен өңдеу.







Берілген суреттер мен үлгілерге қарай автомашина суретін сыз.



1. Автомашиналар негізінен қандай реңдерде боялады?
2. Оларды сипаттағанда нелерге мән беру керек?



1. Кез келген автомашина суретін сыз.
- 2\*. Ермексаздан автомашина жаса.



## ҚҰС СУРЕТІН СЫЗУ



Сен, әрине, құстарды көргенсің. Ал олардың елімізде кездеспейтінін теледидарда немесе хайванаттар бағында тамаша еткенсің.



1. Жоғарыдағы суретте нелер көрсетілген?
2. Суреттер саған ұнады ма? Не үшін?





## Құс суретін сызу басқыштары.

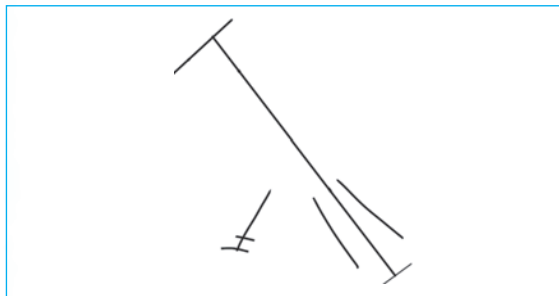

Суретті қағазға орналастыру.

Суретке алғашқы өңдеу жасау.

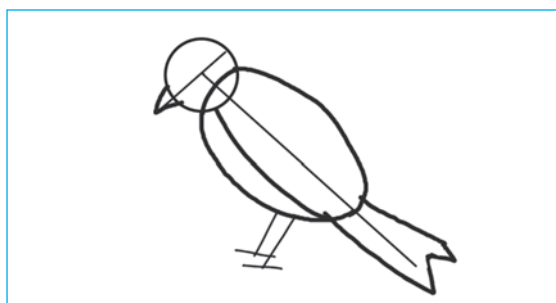

Суретті қаламмен аяқтау.

Суретті реңмен аяқтау.







## Ұшып бара жатқан қарлығаш суретін сызу басқыштары.

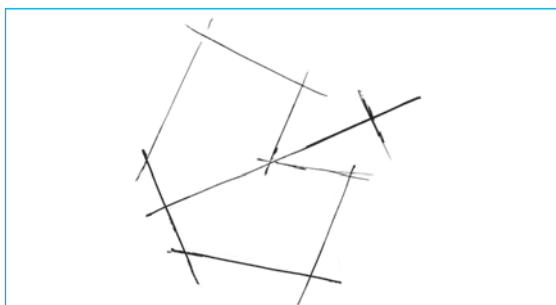

Суретті қағазға орналастыру.

Суретке алғашқы өңдеу жасау.



Суретті қаламмен аяқтау.

Суретті реңмен аяқтау.





«Қанатты достар» тақырыбында қалаған суретті сыз. Онда құстардың пішінін, реңін, бір-біріне қатысты үлкен-кішілігін, олар негізінен көктем мезгілінде ағаштардың бұтақтарына ұя салатынын есте сақта.



1. Сыныпта сызған құстар суретін соңына жеткіз?
- 2\*. «Қанатты достар» тақырыбында сурет сыз?



## АТ (ТҮЙЕ, МЫСЫҚ, ПІЛ СИЯҚТЫ ЖАНУАРЛАР) МҮСІНІН ЖАСАУ

Табиғатта көптеген жануарлар кездеседі. Олар жабайы және үй жануарлары болып бөлінуін өте жақсы білесің. Бұдан тыс, жануарлар түзілісіне, реңіне және түріне қарай да өзгешеленеді. Әрбір адамның өзі ұнатқан жануары болады.



### Ат мүсінін жасау басқыштары:

1



Мүсін бөліктері үшін бөліктер бөліп алынады.

2



Негіз бөлігі қырқып, аяқтар жасалынады.

3



Бас бөлігі дене бөлігіне біріктіріледі.

4



Аттың жалы, құйрығы, құлақтары жабыстырылып, соңғы өңдеу жасалынады.







## Түйе мүсінін жасау басқыштары.

1



Лай немесе ермексаздан түйе мүсінінің бөліктеріне сай бөлектер бөліп алынады.

2



Мүсіннің негізгі бөлігі мүсіншілік пышағымен қырқып, аяқтар жасалады.

3



Мүсіннің бас бөлігі, өркештері дене бөлігіне біріктіріледі.

4



Мүсінге соңғы өңдеу жасалады.



Өзің ұнатқан жануардың мүсінін жаса.



**Жануарлар мүсінін жасауда табиғаттағы жануарларға қара және үлгіде көрсетілген әдістерден пайдалан.**

1

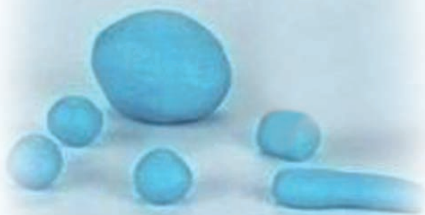

Піл мүсінінің бөліктеріне сай бөліктер бөліп алынады.

2



Піл бөліктеріне өңдеу жасалып, біріктіріледі.

3



Пілдің майда бөліктері біріктіріледі.

4



Мүсінге соңғы өңдеу жасалады.





## Мысық мүсінін жасау басқыштары.

1

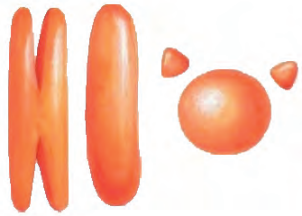

Лай немесе ермексаздан мысық мүсіні бөліктеріне сай бөліктер бөліп алынады.

2



Мүсіннің негізгі бөлігі мүсіншілік пышағымен қырқып, аяқтар жасалады.

3



Мүсіннің бас бөлігі, құйрығы дене бөлігіне біріктіріледі.

4



Мүсінге соңғы өңдеу жасалады.



1. Саған қай жануар ұнайды? Не үшін?
2. Оның түзілісі мен реңін айтып бер.



Жасалған мүсіндерден құралған композиция түз.





## НАҚЫШ ҮЛГІЛЕРІНЕН НҰСҚА КӨШІРУ

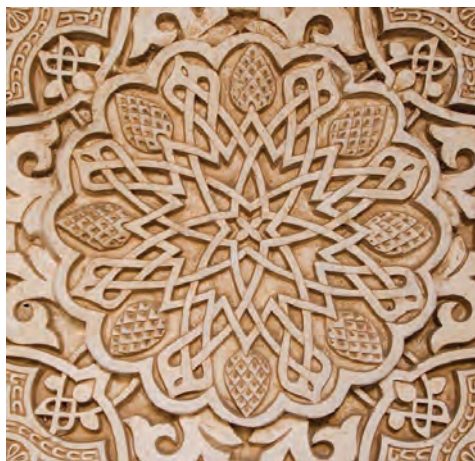

1. Суреттердегі нақыштарды қай жерлерде кездестіруге болады?
2. Оларда реңдер қалай таңдалады?



## Сюзаналарда квадрат нақыштардың қолданылуы.



1. Суреттегі сюзанада безендіру ретінде қандай пішіндегі суреттерден пайдаланылған?
2. Онда қай реңдерден пайдаланылған?
3. Сюзаналарда тағы да қандай нақыш түрлері қолданылады?







## Нақышта өрнек гүлдерді орналас- тыру басқыштары.

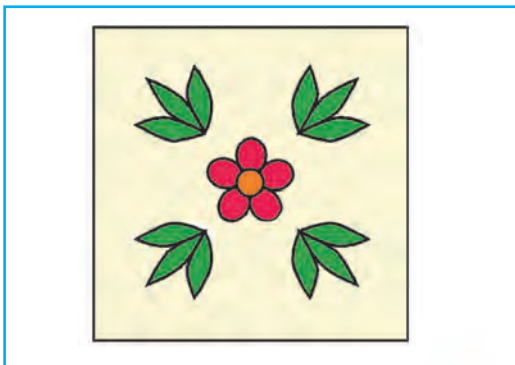
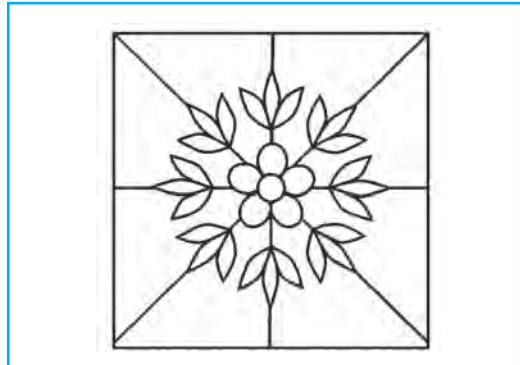
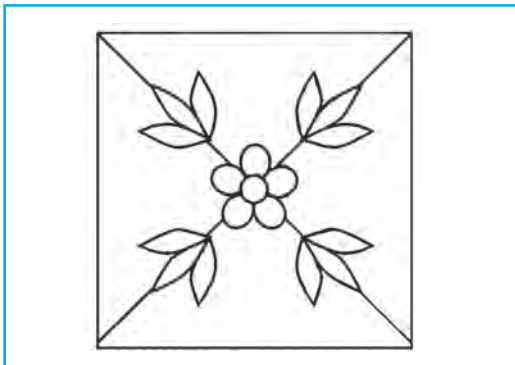
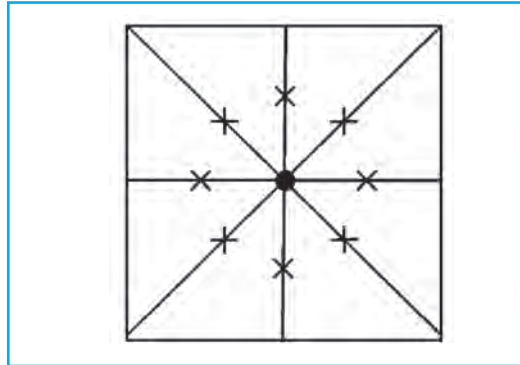
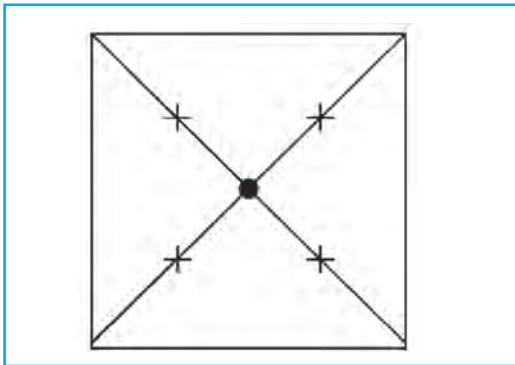
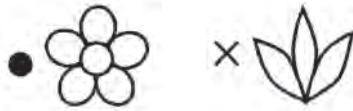

6 – Бейнелеу өнері







1. Безендіру гүлі ашық түсте болса, нақыштың негізі қою түсте болады.
2. Безендіру гүлі қою түсте болса, нақыштың негізі ашық түсте болады.



47-бетте берілген гүлді өрнектердің бірін немесе бірнешеуін таңдап, квадрат нақышсыз.



1. Тақияда қандай гүлді өрнектер көрсетілген?
2. Нақыш гүлдерді бояғанда нелерге мән беру керек?
3. Гүлді нақыштармен көбінше нелер безендіріледі?





Суреттерде берілген нақыштардан қайсысы квадрат нақыш екенін айтып бер.

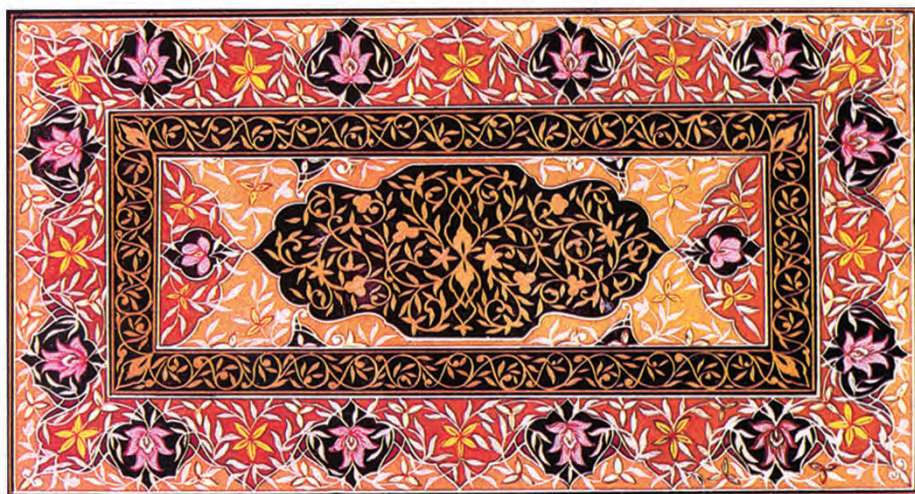

1. Сыныпта сызған нақышты соңына жеткіз.

2\*. Үйіңдегі кілемнен үлгі алып, кілем суретін сыз.





## ДӨҢГЕЛЕК ПІШІНДЕГІ НАҚЫШ КОМПОЗИЦИЯСЫН СЫЗУ



1. Нақыштар қандай пішіндерде болады?
2. Дөңгелек пішіндегі нақыштарды қай жерлерде кездестіруге болады?







## Дөңгелек нақыштарды сызу басқыштары.

1

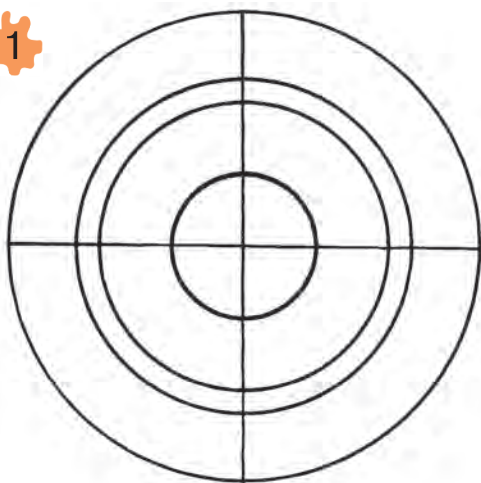

2

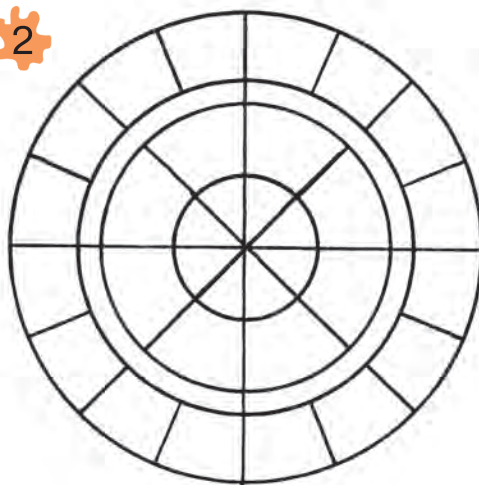

Сызбасы алынады.

3

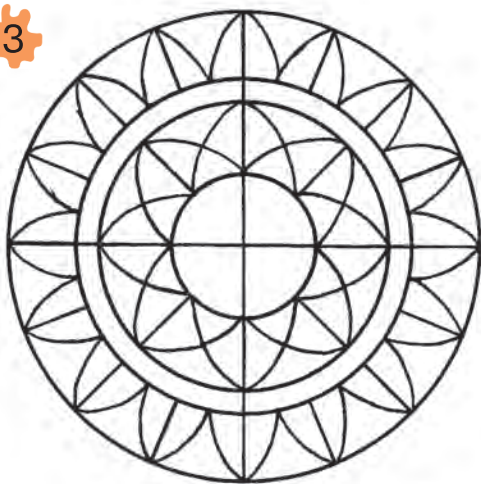

4



Безендіру гүлдері сызылады.





Дөңгелек пішіндегі нақыш композициясын  
сыз.



1. Нақыштарда қандай реңдерден көбірек пайдаланылады?
2. Дөңгелек пішіндегі нақыштар саған ұнай ма? Не үшін?



1. Дөңгелек пішінде сызылып жатқан суретті соңына жеткіз және боя.
2. Өзің қалаған нақыш гүлдерінен құралған дөңгелек пішіндегі нақыш жаса.



## 8 НАУРЫЗ МЕРЕКЕСИНЕ ҚҰТТЫҚТАУ ЭСКИЗИН СЫЗУ



8 наурыз — Халықаралық әйел-қыздар мерекесі. Бұл күнді жер жүзіндегі көптеген мемлекет халықтары мерекелейді.

Өзбекстанда да 8 наурыз күні демалыс күні деп белгілеп қойылған. Бұл күні әжелерге, аналарға құрмет көрсетіліп, олар ардақталады.



1. 8 наурыз күні кімдерді құттықтайсың?
2. Қыз бала болсаң сені кімдер құттықтаған?





## Қўттықтау эскизін жасау басқыштары.



Суретті қағазға орналастыру.



Суретке алғашқы өңдеу жасау.

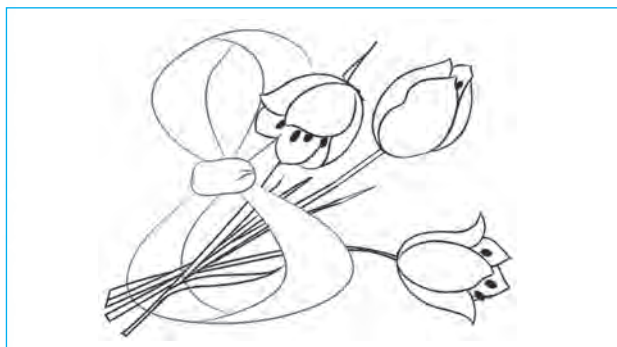

Суретті қаламмен аяқтау.



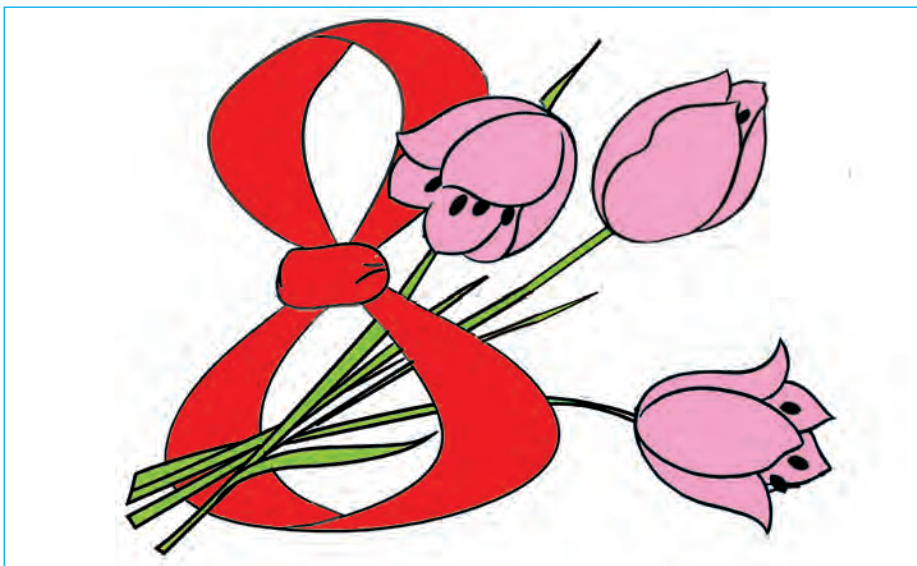

Суретті реңмен аяқтау.



Берілген құттықтаулар бойынша құттықтау сыз.



1. 8 наурызға арналған құттықтауда нелерді көрсету мүмкін?
2. Қандай реңдерден көбірек пайдаланған жөн?



1. «8 наурыз мерекесімен» құттықтауын акварельмен боя.
2. «8 наурыз» деп аталған әр түрлі құттықтау эскизін сыз.



## «НАУРЫЗ — КӨКТЕМ МЕРЕКЕСІ» ТАҚЫРЫБЫНДА СУРЕТ СЫЗУ

Наурыз елімізде тәуелсіздікке ие болған соң қайта атап өтіле бастады. Наурыз — көктем, жаңару мерекесі. Сондықтан Наурыз елімізде үлкен шаттықпен қарсы алынады. Наурыз келісімен қала мен қыстақтарымыздың табиғаты көркемденеді.

Қыр мен дала жап-жасыл түске енеді, алуан түрлі гүлдерге толады.



Г. Чемухин. *Ўзбек жері*







Әжелеріміз сүмелек, халым сияқты ұлттық тағамдар әзірлейді. Балалардың да көктемде сүйіп ойнайтын машықтары көбейеді.



1. Наурыз қандай мереке? Ол жөнінде айтып бер.
2. Жоғарыдағы суретте кімдер және нелер бейнеленген?



«Наурыз — көктем мерекесі» тақырыбында сурет сыз. Бұған композиция белгілерін дұрыс орналастыруға, перспективаға, нәрселер реңдерінің дұрыс таңдалуына баса назар аудар.





«Наурыз — көктем мерекесі» тақырыбындағы сурет бейнелеу өнерінің тұрмыстық жанрына жатады.

Адамдар тіршілігіндегі оқиғалардың суретін сызу бейнелеу өнерінің **тұрмыстық жанры** деп аталады.



1. Суреттегі көріністі сипаттап бер.
2. Сен мерекені қалай елестетесің?





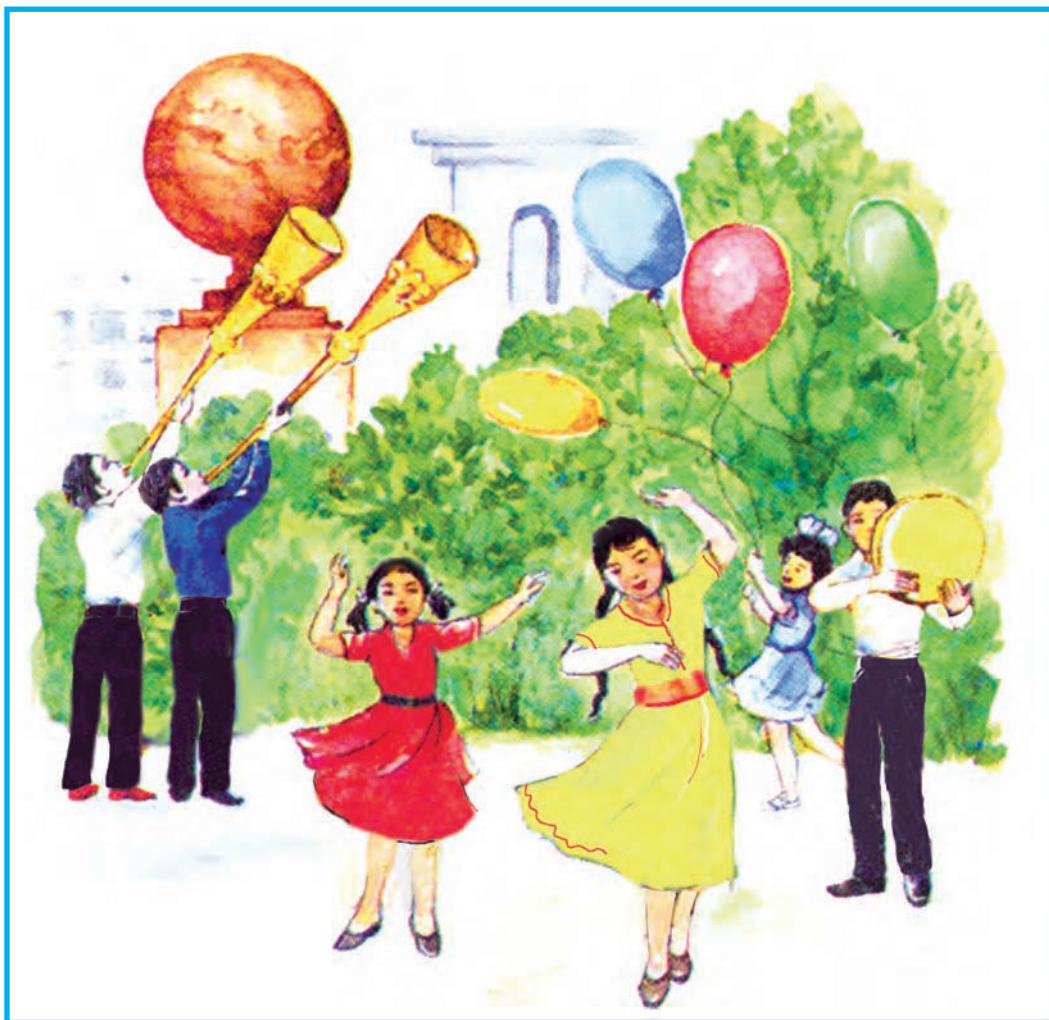

1. Бейнелеу өнерінің тұрмыстық жанрында қандай болмыстар бейнеленеді?
2. Көктем көрінісінде қайсы реңдер көбірек қолданылады?



«Наурыз — көктем мерекесі» тақырыбындағы суретті сызуды соңына жеткіз.







**Рузи Чарыев**  
(1931 — 2004)



Р. Чарыев. *Қўмқорған  
алмалары*

Рузи Чарыев — Өзбекстан Көркемөнер академиясының академигі, Өзбекстан халық суретшісі. Ол портрет, тарихи және тұрмыстық жанрларда шығармашылық еткен. Суретшінің тұрмыстық жанрдағы «Сұхбат», «Хумсан кеші», «Най. Шопан бала» және басқа шығармалары танымалды.



## «МЕНИҢ МЕКТЕБИМ» ТАҚЫРЫБЫНДА СУРЕТ СЫЗУ



Біздің мемлекетімізде оқушылардың жақсы оқуы үшін барлық жағдай жасалған.



1. Суретте нелерді көріп тұрсың?
2. Суреттегі мектептің түзілісі, кескіні қандай?





## Ғимарат суретін қаламмен сызу басқыштары.

1

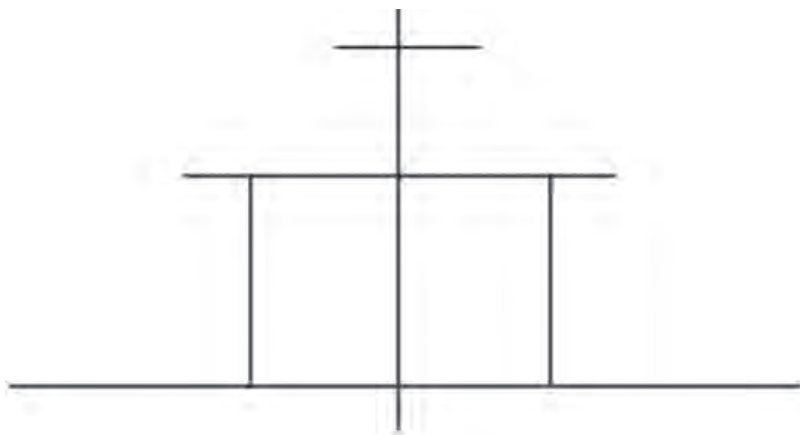

Суретті қағазға орналастыру.

2



Суретке алғашқы өңдеу жасау.





3



Суретті қаламмен аяқтау.

4



Суретті реңмен қорытынды өңдеу.

7 – Бейнелеу өнері





Мектеп ауласына шығып, оған бақылау жаса. Сыныпта қара қаламмен «Біздің мектеп» тақырыбында сурет сыз.



1. Мектеп суретін салғанда негізінен нелерге мән берілу керек?
2. Қара қалам көмегінде қою түстерді қалай жасауға болады?



1. Сыныпта сызған «Біздің мектеп» суретін қаламмен аяқта.
- 2\*. «Біздің махалла» тақырыбында сурет сыз.



# АРАЛЫҚ БАҚЫЛАУ САБАҒЫ

## I. Тест сұрақтары:

1. Төртбұрыш пішініндегі нақыш келтірілген суретті анықта:

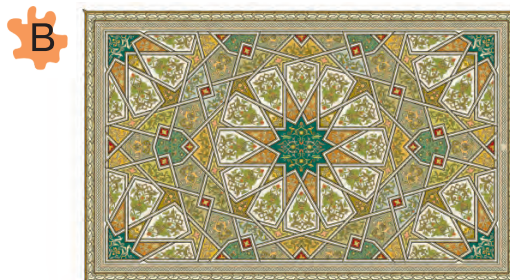

2. Суық реңдер дұрыс көрсетілген қатарды анықта:

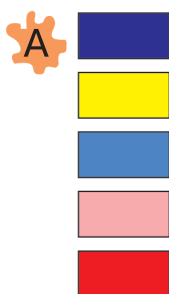



3. Мүсін жасау басқыштарын дұрыс кезектілікте орналастыр.

А



Ә



Б



В



4. Қай қатарда жолақ көріністегі нақыш бейнеленген?

А



Ә



Б



В

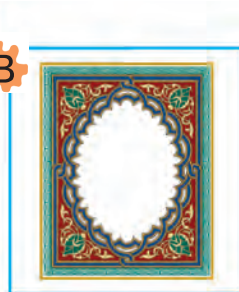

## II. Тапсырма.

Өзің сызған «Наурыз — көктем мерекесі» суреті жөнінде әңгімелеп бер.



## IV ТОҚСАН



### Бул тоқсанда сен:

- мүсін жасау дағдыңды одан әрі жетілдіре түсесің;
- ертегі негізіндегі мүсіндерден құралған композициялар жасайсың;
- тақырып бойынша кескіндеме жасауды жалғастырасың;
- көктем мезгіліндегі табиғат көрінісінің суретін сызасың.

## АҒАШ ЖАПЫРАҒЫ СУРЕТІН СЫЗУ

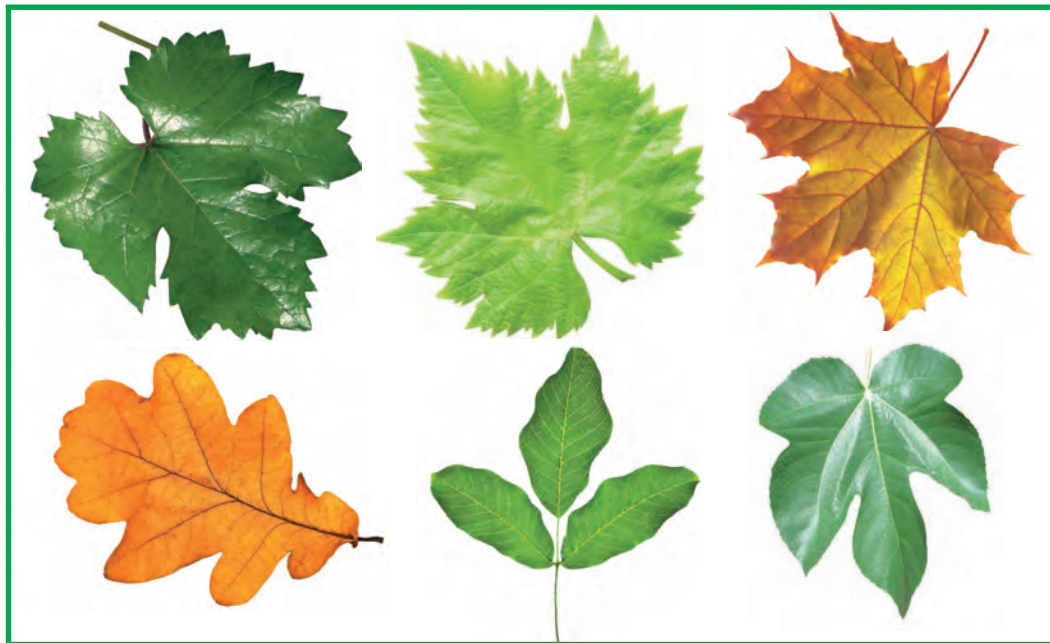

1-сыныпта қарапайым түзілістегі ағаш жапырақтарын сызуды үйренген едің. Енді күрделі түзілістегі жапырақтардың суретін сызуды үйренесің. Мұндай жапырақтарға жүзім, шынар, әнжір, жаңғақ сияқты ағаш жапырақтары мысал бола алады.



Берілген ағаш жапырақтарының түзілісі, пішіні және бір-бірінен қандай айырмашылығы бар екендігіне көңіл бөл.







## Шынар ағашы жапырағының суретін сызу басқыштары.



Суретті қағазға орналастыру.



Суретке алғашқы өңдеу жасау.



Суретті қаламмен аяқтау.



Суретті реңмен аяқтау.





## Емен ағашы жапырағының суретін сызу басқыштары.

1

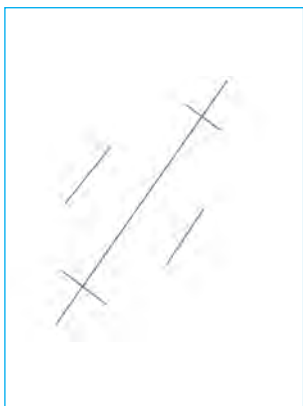

Суретті қағазға орналастыру.

2



Суретке алғашқы өңдеу жасау.

3



Суретті қаламмен аяқтау.

4



Суретті реңмен аяқтау.



Сен бұл суреттерден пайдаланып, өзің қалаған жапырақтың суретін сыз



Өзің ұнатқан жапырақ суретін боя.



## «ШАЛҚАН» ЕРТЕГІСІ НЕГІЗІНДЕ МҮСІН ЖАСАУ

Бір бар екен, бір жоқ екен, бұрынғы өткен заманда диқан ата бар екен. Бір күні ата шалқан егіпті.

Шалқан үлкен болып, өсіп жетіліпті.



Ата шалқанды тартып алмақшы болыпты. Тарта-тарта, жерден тартып шығара алмапты. Сонда ата көмекке әжені ша-



қырыпты. Әже атаны, ата шалқанды тартыпты-тартыпты, бірақ шалқан орнынан қозғалмапты. Әжесі немересін көмекке шақырыпты, немересі күшікті, күшік мысықты, ал мысық тышқанды шақырыпты.

Тышқан мысықты, мысық күшікті, күшік немерені, немере әжені, әже атаны, ата шалқанды тартып-тартып, ақыры шығарыпты.



«Шалқан» ертегісі кейіпкерлерінің мүсіндерін ермексаздан 6—7 оқушы бірге жасаңдар. Оларды жасағанда әр түрлі тәсілдерден пайдаланыңдар.

Жасалған мүсіндерді ертегі мазмұнына қарай әр түрлі орналастыруға болады.

Мәселен, тек шалқан мен атаны орналастырсақ, ертегінің бір көрінісі пайда болады.

Ал басқашалау орналастырсақ, ертегінің басқа композициясын жасаймыз.



**«Шалқан» ертегісі кейіпкерлерінің мүсіндерін жеке-жеке бөлектерден жасау:**

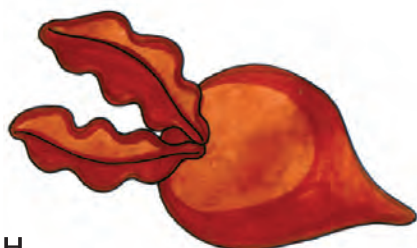

Шалқан.



Қыз.



Кемпір.



Шал.



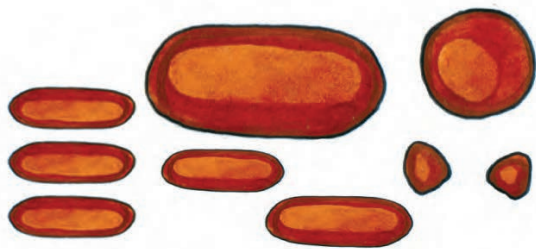

Күшік.



Мысық.

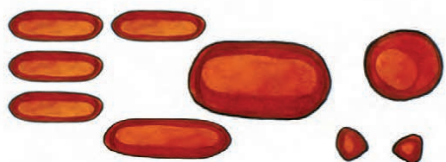

Тышқан.



1. Композиция деген не?
2. «Күш — бірлікте» мақалын «Шалқан» ертегісі негізінде түсіндіріп бер.



1. Өзің ұнатқан ертегі кейіпкерлерінің мүсіндерінен пайдаланып, ертегі мазмұнына сай басқа композиция жаса.
- 2\*. «Мен ұнатқан ертегі» кейіпкерлері мүсіндерін жаса.





## ТҮЙЕ СУРЕТІН СЫЗУ

Шығыс халықтары көне заманда Ұлы жібек жолы арқылы түйелер керуенінде шөлдерден өтіп, адамдар тіршілігі үшін қажет болған өнімдерді алыс өлкелерден жұртымызға алып келген. Сондықтан «керуен» дегенде көз алдымызға түйелер келеді.



Б. Хажиматов. *Керуен*



1. Керуен жайында нелерді білесің?
2. Суретте қандай көрініс және нелер бейнеленген?
3. Бұл сурет бейнелеу өнерінің қай түріне жатады?





## Түйе суретін сызу басқыштары.

1



Суретті қағазға орналастыру.

2

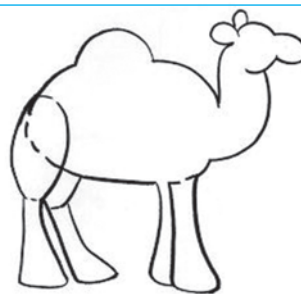

Сурет өлшемдерін белгілеу.

3

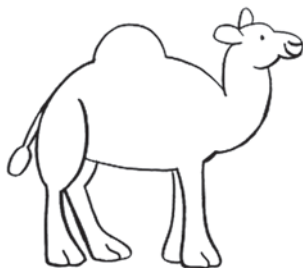

Суретті қаламмен аяқтау.

4

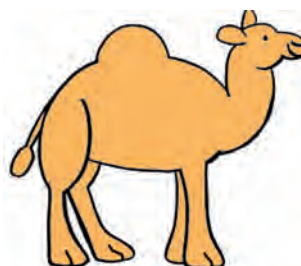

Суретті реңмен аяқтау.





Берілген суреттерден пайдалана отырып, түйе суретін сыз.



К. Зоммер. *Шығыс саяхатшылары*



1. Түйелердің көрінісі қандай болады?
2. Олардың түрлерін білесің бе?







Төмендегі суреттерді сызғанда қандай қателік жіберілген?



1. Түйе суретін боя.

2\*. Екі өркешті түйе суретін сыз.



# «БАҚТАҒЫ ЖҰМЫСТАР» ТАҚЫРЫБЫНДА СУРЕТ СЫЗУ

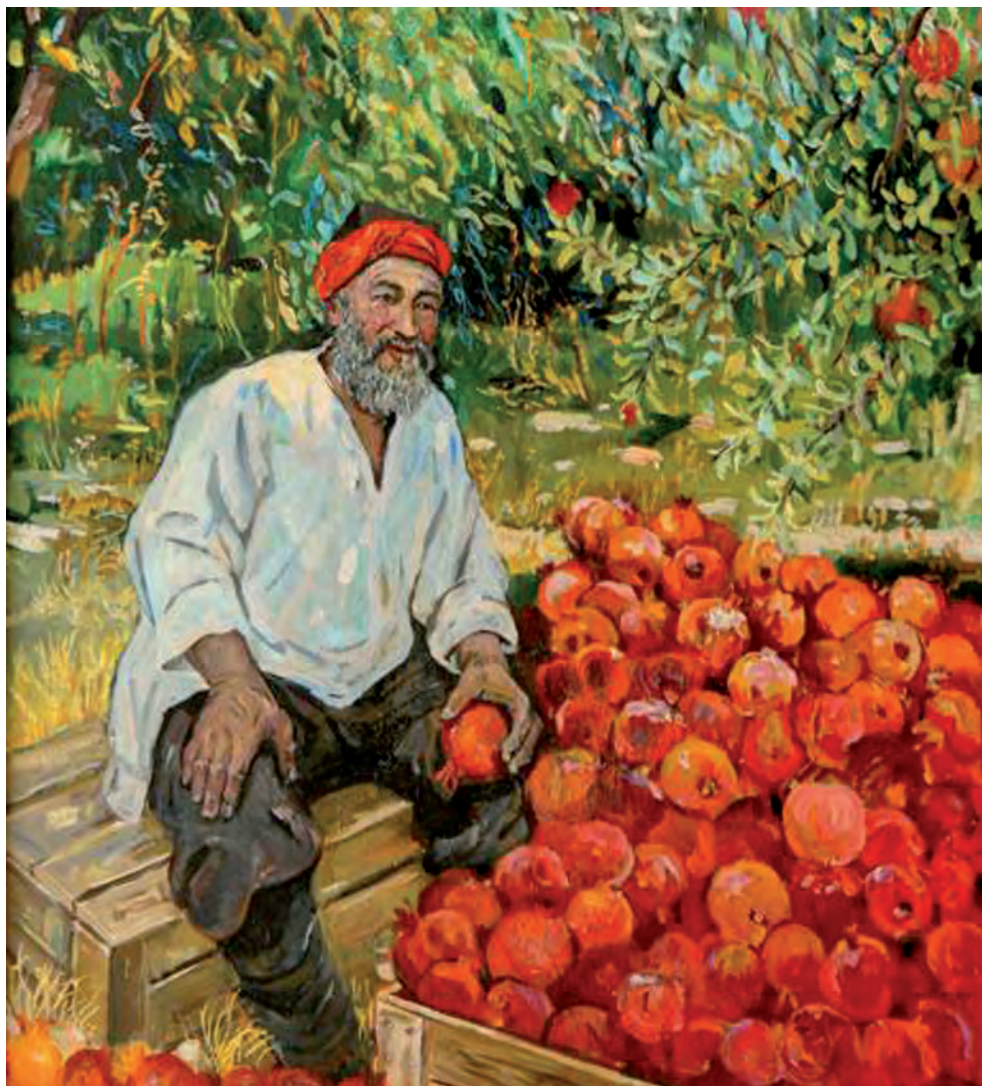

Р. Ахмедов. *Бақта*

8 – Бейнелеу өнері







1. Фотосуреттерде қай мезгілдер бейнеленген?
2. Мезгілдің өзгеруімен реңдердің де өзгеруіне түсінік бер.



Х. Рахманов. *Жаз шаттығы*



Төмендегі суреттерге баса назар аударып бақыла және оларға жеке-жеке шолу жаса. Одан соң бұл суреттерді бір-бірімен салыстыр. Оларда реңдерден мезгілдерді суреттейтін құрал ретінде пайдаланылған. Сен де сурет сызғанда реңдерден дұрыс пайдалануға әрекет жаса.



1. Суреттерде қай мезгілдер көрсетілген?
2. Мезгілдерді бейнелеуде көбірек қай реңнен пайдаланылған? Себебі неде деп ойлайсың?



«Бақтағы жұмыстар» тақырыбында сурет сыз.



## «Бақтағы жұмыстар» тақырыбында сурет сызу басқыштары.

1



Суретті қағазға орналастыру.

2

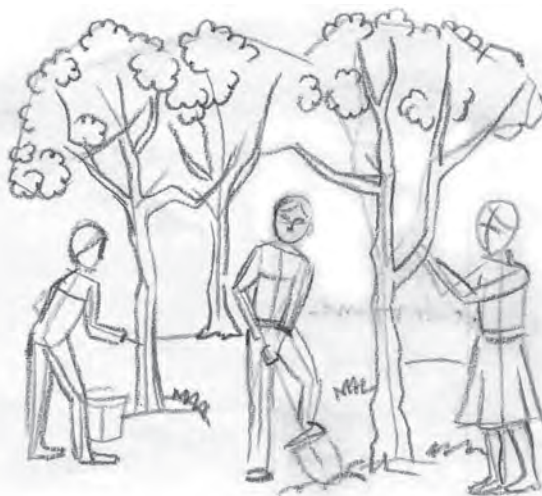

Суретке айқындық енгізу.



3



Суретті қаламмен аяқтау.

4



Суретті реңмен аяқтау.







1. Жылдың төрт мезгілінде бақтарда болатын өзгерістерді еске түсір және айтып бер.
2. Көктем мезгілін бейнелеуде көбірек қолданылатын реңдерді атап көрсет.



1. Сыныпта бастаған «Бақтағы жұмыстар» тақырыбындағы суретті соңына жеткіз.
- 2\*. Бақтың басқа мезгілдегі суретін сыз және оны алдын сызған суретіңмен салыстыр.



Л. Абдуллаев. Жүзім.



## «ҮШ ШӨЖЕ ЖӘНЕ БАЛА ҮЙРЕК» ӨЛЕҢІ НЕГІЗІНДЕ МҮСІНДЕР ЖАСАУ



### Үш шөже және бала үйрек

(Өлеңнен үзінді)

С. Абдуқаһһар

...Көпірді таба алмай  
Үш шөже қысылды.  
Тұйықтан шыға алмай,  
Үшеуі қысылды...

...Сол кезде оларға  
Қосылды бала үйрек.  
Кішкене, сап-сары,  
Өзгеден тым бөлек...

...Баршасын өткізді  
Дос болып жүр енді.  
Үш шөже, бала үйрек,  
Ойнайды көңілді.



Суретте қандай оқиға көрсетілген?





## Шөже мүсінін (ойыншық шөжеге қарап) жасау басқыштары.

1



2



3



## Үйрек мүсінін (ойыншық үйрекке қарап) жасау басқыштары.

1



2



3







## «Үш шөже және бала үйрек» өлеңі негізінде мүсіншілік композициясын жасау.



Негізін жасау.



Мүсіндерді орналастыру.



Топтарға бөлініп, «Үш шөже және бала үйрек» өлеңі негізінде шөже және бала үйректер мүсіндерін жаса.



1. Жасаған мүсіндерді өлең мазмұнына сай орналастырып, композиция жаса.
- 2\*. «Үш шөже және бала үйрек» өлеңі негізінде сурет сыз.



## ҚОРЫТЫНДИ БАҚЫЛАУ САБАҒЫ

### I. Тест сұрақтары:

1. Қай суретте сурет дұрыс орналасқан?



2. Қай суретте жолақ көріністі нақыш сызылған?

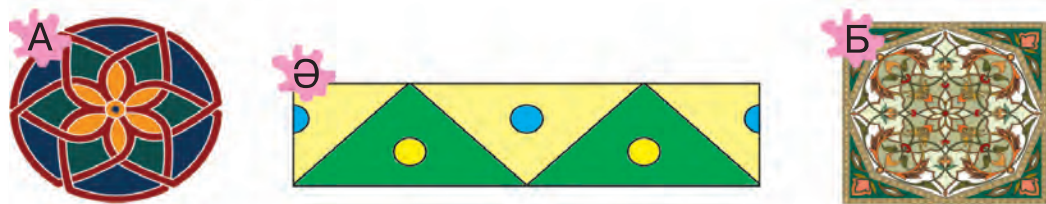

3. Қай сурет дұрыс сызылған?

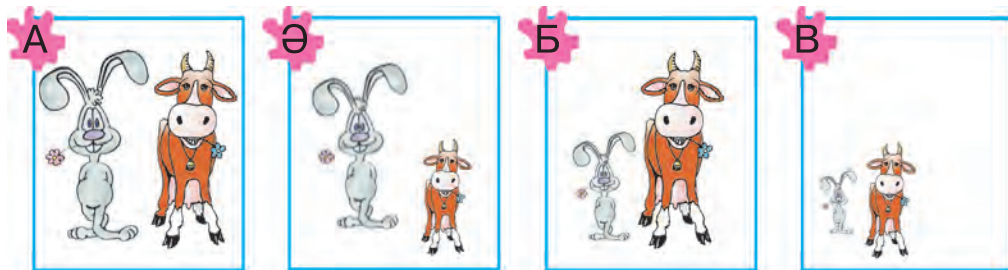

4. Квадрат кескіндегі нақышты анықта?



5. Қай қатарда мүсіншілік композициясы берілген?





8. Төмендегі сурет жанрларының кезектілігі қай жауапта дұрыс белгіленген?

А.

1. Көрініс.
2. Портрет.
3. Натюрморт.

Ә.

1. Көрініс.
2. Натюрморт.
3. Портрет.

Б.

1. Натюрморт.
2. Портрет.
3. Көрініс.



9. Ертегілерге сызылған иллюстрациялардың кезектілігі қай жауапта дұрыс белгіленген?

А.

1. «Бауырсақ»;
2. «Шалқан»;
3. «Балара мен маса».

Ә.

1. «Шалқан».
2. «Балара мен маса».
3. «Бауырсақ».

Б.

1. «Балара мен маса».
2. «Шалқан».
3. «Бауырсақ».



## II. Тапсырма.

Өткен сабақта сызылған «Көктем бағы» атты суретті көрсет.

## МАЗМУНЫ

### I ТОҚСАН

Рең және түстер.....	5
Жемістер суретін сызу.....	10
Табиғат көрінісі суретін сызу.....	15
Ұстаздар мерекесіне құттықтау эскизін сызу... ..	20
«Бауырсақ» ертегісі негізінде мүсін жасау.....	23
Халық қолданбалы безендіру өнері.....	27
«Күз келді» тақырыбында сурет сызу.....	32
Аралық бақылау сабағы.....	37

### II ТОҚСАН

Балық мүсінін жасау.....	40
«Күзгі жұмыстар» тақырыбында сурет сызу.....	43
Жолақ көріністі нақыш жасау.....	46
«Түлкі мен қасқыр» ертегісі негізінде мүсін жасау.....	51
«Шырша мерекесі» тақырыбында сурет сызу.....	55
Аралық бақылау сабағы.....	61

### III ТОҚСАН

«Қыс көрінісі» тақырыбында сурет сызу.....	64
Жүк машинасы суретін сызу.....	67
Құс суретін сызу.....	71
Ат (түйе, мысық, піл сияқты жануарлар) мүсінін жасау.....	75



Нақыш үлгілерінен нұсқа көшіру.....	79
Дөңгелек пішіндегі нақыш композициясын сызу.....	84
8 наурыз мерекесіне құттықтау эскизін сызу.....	87
«Наурыз – көктем мерекесі» тақырыбында сурет сызу.....	90
«Менің мектебім» тақырыбында сурет сызу.....	95
Аралық бақылау сабағы.....	99

#### IV ТОҚСАН

Ағаш жапырағы суретін сызу.....	102
«Шалқан» ертегісі негізінде мүсін жасау.....	105
Түйе суретін сызу.....	109
«Бақтағы жұмыстар» тақырыбында сурет сызу.....	113
«Үш шөже және бала үйрек» өлеңі негізінде мүсін жасау.....	119
Қорытынды бақылау сабағы.....	122



**MUYASSAR ISOQOVA, RAHIM HASANOV,  
BAHODIR HAYDAROV, ASQARALI SULAYMANOV,  
SAODAT JUMANIYAZOVA, ABDUMANNOB ROZIQOV**

## **TASVIRIY SAN'AT**

*Umumiy o'rta ta'lim maktablarining  
2-sinfi uchun darslik*

Qayta ishlangan va to'ldirilgan beshinchi nashri

*(Qozoq tilida)*

Аудармашы **Қарлығаш Дүйсекул қизи**  
Редактор **Карина Мамбетова**  
Суретші **Азиз Саратов**  
Көркемдеуші редактор **Азамат Йулдашев,**  
**Насиба қубова**  
Техникалық редактор **Елена Толочко**

Лицензия АИ № 163. 09.11.2009. Басуға 2018 жыл 25 апрелда қол қойылды. Пішімі 70×90<sup>1/16</sup>, Pragmatica Kazakh гарнитурасы. Кеглі 16, 14. Офсеттік басылыс. Шартты баспа табағы 9,36. Есептік баспа табағы 10,62. Таралымы 5737 нұсқа. Келісім № 43–2018. Тапсырыс №

Оригинал макет Өзбекстан Баспасөз және ақпарат агенттігінің Чулпан атындағы баспа-полиграфия шығармашылық үйінде даярланды. 100011, Ташкент, Науаи көшесі, 30.

Телефон: (371) 244-10-45. Факс: (371) 244-58-55.

Өзбекстан Баспасөз және ақпарат агенттігінің -улам атындағы баспа-полиграфия шығармашылық үйі баспаханасында басылды. 100128, Ташкент, Labzak көшесі, 86.

**Б 38 Бейнелеу өнері. 2** [Қоз.]: Жалпы орта білім беретін мектептердің 2-сыныбы үшін оқулық / М. Исақова тағы басқалар. — Т.: Чулпан атындағы БПШҮ, 2018 — 128 б.  
ISBN 978-9943-05-834-7

**УЎК 372.87=512.122(075)  
КБК 85.15я71**

## Пайдалануға берілген оқулықтың жағдайын көрсететін кесте

№	Оқушының аты, фамилиясы	Оқу жылы	Оқулықтың пайдалануға берілгендегі жағдайы	Сынып жетекшісінің қолы	Оқулықты тапсырғандағы жағдайы	Сынып жетекшісінің қолы
1						
2						
3						
4						
5						
6						

**Пайдалануға берілген оқулықты оқу жылы аяқталғанда қайтарып тапсырады. Жоғарыдағы кестені сынып жетекшісі төмендегі бағалау өлшемі негізінде толтырады:**

<b>Жаңа</b>	Оқулықты алғаш рет пайдалануға берілгендегі жағдай
<b>Жақсы</b>	Мұқаба бүтін, оқулықтың негізгі бөлігінен ажыралмаған. Барлық парақтары бар, жыртылмаған, көшпеген, беттеріне жазбаған және сызбаған.
<b>Орташа</b>	Мұқаба езілген, аздап қана сызылған, шеттері жейілген, оқулықтың негізгі бөлігінен ажыраған жерлері бар. Пайдаланушы қанағаттанарлық жөнделен. Жұлынған, кейбір беттері сызылған.
<b>Нашар</b>	Мұқаба былғанған, сызылған, жыртылған, негізгі бөлігінен ажыраған немесе мүлдем жоқ, нашар жөнделген. Беттері жыртылған, парақтары жетіспейді, сызып, бояп тасталған. Оқулық қалпына келтіруге жарамайды.