

КӨРКӨМ СҮРӨТ ӨНӨРҮ

Жалпы орто билим берүүчү мектептердин
2-классы үчүн окуу китеби

Кайра иштелген жана толтурулгн
бешинчи басылышы

*Өзбекстан Республикасынын Элге билим
берүү министрлиги тарабынан басууга
сунуш кылынган*



**Cho'iron атындагы басма-полиграфиялык
чыгармачылык үйү
Ташкент — 2018**

УЎК 372.87=512.154(075)

КБК 85.15я71

К 86

Авторлор:

**М. Исакова, Р. Хасанов, Б. Хайдаров,
А. Сулайманов, С. Жуманиязова, А. Разыков**

Пикир жазгандар:

- Р. Худайбергандов* – Ўзбекистан эл сүрөтчүсү, К. Бекзат атындагы Улуттук сүрөтчүлүк жана дизайн институтунун профессору;
- Г. Зулхайдарова* – Республикалык билим берүү борборунун башкы методисти;
- Н. Хайтанова* – Ташкент шаар, Мырза Улугбек районундагы 187-мектептин мугалими;
- Б. Юнусова* – Ташкент шаар, Юнусабад районундагы 43-мектептин мугалими

ШАРТТУУ БЕЛГИЛЕР:



— активдештирүүчү суроолор жана тапшырмалар



— үйрөнүү жана эсте сактоо зарыл



— практикалык көнүгүү жана тапшырмалар



— практикалык үйгө берилген тапшырмалар



— кызыктуу тапшырмалар



— таланттуу балдар үчүн тапшырмалар



— кайталоо үчүн суроолор жана тапшырмалар



— сабактын аягы

Республикалык максаттуу китеп фонду каражаттары эсебинен басылды

© М. Исакова жана б., 2018

© Cho'iron атындагы БПЧУ, 2016

© Cho'iron атындагы БПЧУ, 2018

ISBN 978-9943-05-835-4

I ЧЕЙРЕК



П. Тахиров. *Алтын күз*

Бул чейректе сен:

- кара калем, кыл калем жана боёктор менен иштөөнү улантасың;
- негизги түстөрдөн жаңы түстөрдү пайда кылуу боюнча тажрыйбаңды өнүктүрөсүң;
- жаратылыш көрүнүштөрүн сызасың;
- практикалык көркөм өнөрү жөнүндө түшүнүккө ээ болосуң;
- сүрөтчүлөр тарабынан тартылган натюрмортторду түшүнүүнү үйрөнөсүң.

1-СЕНТЯБРЬ — ӨЗБЕКСТАНДЫН ЭГЕМЕНДҮҮЛҮГҮ КҮНҮ



«Изгилик аркасы» — Мустакиллик аянтындагы скульптуралык композиция.



ТҮС ЖАНА ЫРАҶДАР

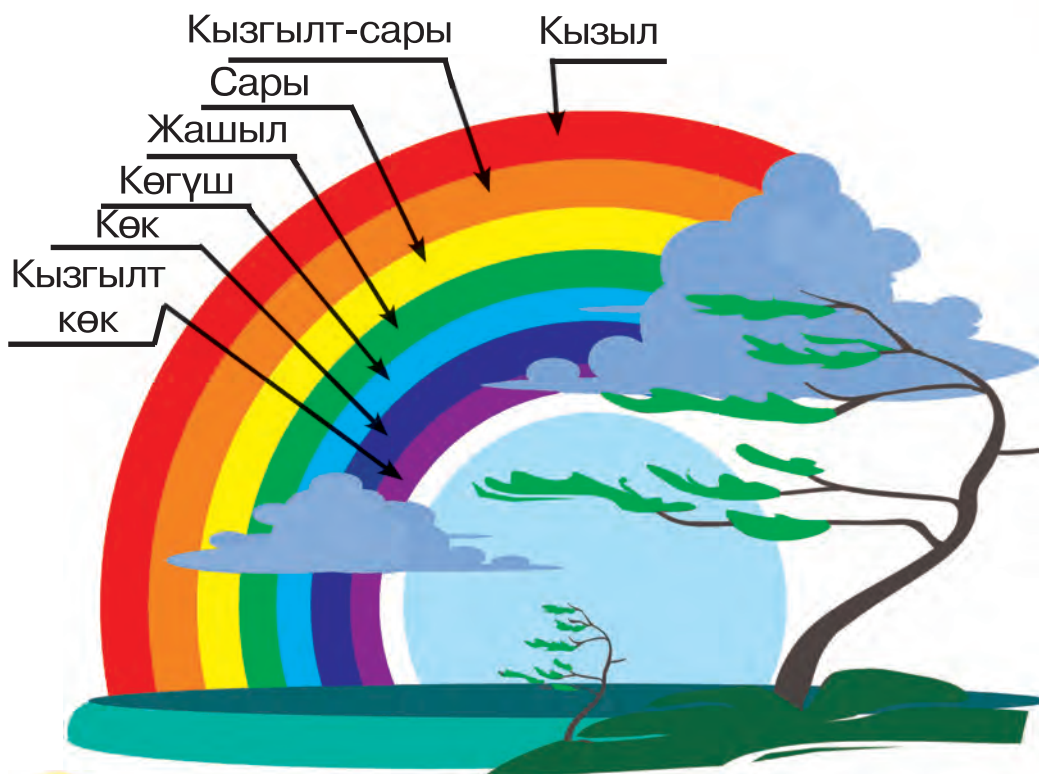

1. Күн желеси асманда качан пайда болот?
2. Күн желеси кандай түстөрдөн турат?

Дүйнө түстөргө толтура. Бирок табиятта негизги үч: сары, кызыл жана көк түстөр болуп, калган түстөр мына ушул түстөрдү бири-бирине кошуунун натыйжасында алынат.





Негизги түстөр:



Сары.



Кызыл.



Көк.

Негизги түстөрдүн түрлөрү.

Боёкко суу кошуп барган сайын **ачык түстөр** пайда болот.

Сары



Ачык сары түстөр

Кызыл

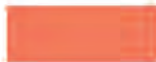

Ачык кызыл түстөр

Көк



Ачык көк түстөр

Тартылган сүрөттү боёодо акварель боёктору иштетилет.



Акварель — сууда эрий турган боёк.





Түстөрдүн символикалык мааниси:

Сүрөт өнөрүндө айрым түстөр символикалык маанилерде да пайдаланылат:



— Жаратылыштын символу;



— асмандын, космостун, тынчтыктын символу;



— жеңиштин, оттун, шаттыктын символу;



— ыйыктыктын, жарыктын, күндүн символу;



— аза, коркуу, көңүл чөгүүнүн символу;

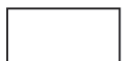

— аруулук, азаттык жана бакыттын символу.

Кыл калемди кармоо.



Чоң аянты боёгондо.



Ичке, тар жерлерди боёгондо.



Кайсы түстү жактырасың? Эмне үчүн? Түшүндүрүп бер.





Сүрөт тартуунун негизги баскычтары.

1-баскыч. Сүрөттү кагазга жайгаштыруу. Сүрөттөлүп жаткан нерсенин узуну жана туурасы салыштырылып, сүрөттөлүш кагазга узатасынан же туурасынан жайгаштырылаары аныкталат. Нерсенин орду, формасы, узуну жана туурасынын өз ара катышы такталып, сүрөт кагаздын ортосуна сызылат.



2-баскыч. Калемде баштапкы иштөө берүү.

Нерсенин түзүлүшү, бөлүктөрүнүн жайгашуусу аныкталат жана жардамчы сызыктар менен сызылат.



3-баскыч. Калемде жыйынтыктоочу иштөөнү берүү.

Калемде сүрөттөлүп жаткан нерсенин майда бөлүктөрүнө калемде иштөө берилет. Жардамчы сызыктар өчүрүп ташталат.



4-баскыч. Боёктор менен иштөө берүү. Нерсенин сүрөттөлүшүнө баштап ачык түстөгү боёктордо, кийин каралжыныраак түстөгү боёктордо иштөө берилет. Аягында сүрөттүн бөлүктөрүнө тактык киритилип боёлот.



Жогорудагы көрсөтмөлөрдүн негизинде күндүн сүрөтүн сыз.



Сүрөттөлүштүн кагаздагы орду кандай аныкталат?



НАТЮРМОРТ ТАРТУУ



Г. Абдурахманов. *Күзгү мөмө-жемиштер*

Гафур Абдурахмановдун натюрмортунда күзгү мөмөлөрдөн алма, алмурут, кара өрүк, талаа эгиндеринен коон-дарбыз сүрөттөлгөн. Алардын формасын жана түстөрүн кунт коюп күзөт. Сен да ушундай түстөрдөн пайдаланууга аракеттен.





Натюрморт — «жансыз жаратылыш»тын сүрөттөлүшү болуп саналат. Анда үй буюмдары, мөмө-жемиштер, жашылчалар, гүл сыяктуу нерселер сүрөттөлөт.



А. Бакиров. *Анарлар*



Ю. Елизаров. *Коондор*



Мөмө-жемиш жана буюмдардын сүрөтүн өзүнчө тартуунун баскычтары.



Алманын сүрөтүн тартуунун баскычтары.

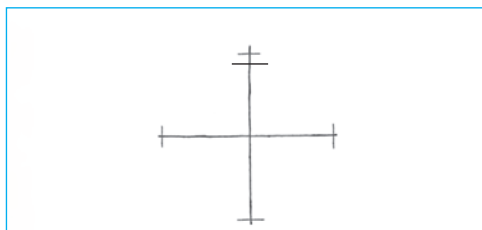

Сүрөттөлүштүн кагазга жайгаштыруу.

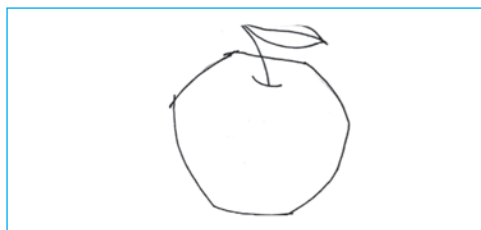

Калемде баштапкы иштөө берүү.

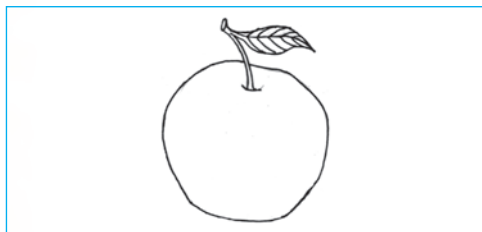

Калемде жыйынтыктоочу иштөөнү берүү, жардамчы сызыктарды өчүрүү.

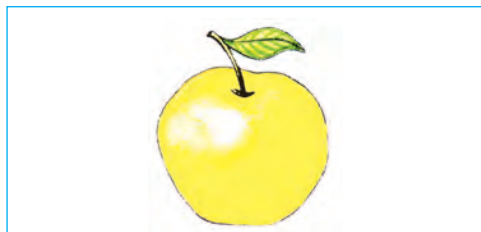

Ачык түстөрдө боёо.



Каралжыныраак түстөрдө боёо.



Сүрөткө жыйынтыктоочу иштөөнү берүү.





А. Икрамжанов. *Жүзүм жана алмуруттар*

Күзгү жемиштер сүрөттөлгөн натюрмортту иштөө көп сүрөтчүлөрдүн сүйүктүү темасы. Сүрөтчү А. Икрамжанов да күзгү жемиштерди усталык менен сүрөттөгөн.

Чыгармада алма, алмурут, жүзүм сыяктуу мөмө-жемиштердин түстөрү усталык менен сызылган. Алар кудум эле жаныңда тургандай сезилет.



Алма, дарбыз жана көздөн турган натюрморттун сүрөтүн тарт.



Жансыз нерселер сүрөттөлгөн сүрөттү кандай атайбыз?



Жемиштер жана улуттук идиштен турган натюрморт жөнөкөйлүгү менен сүрөт тартууда кыйынчылык туудурбайт. Сүрөт тартууда бул натюрморттон да пайдаланууң мүмкүн.



1. Класста сызылган натюрмортту акварель боёктору менен боё.
- 2*. Жемиштер жана улуттук идиштен турган натюрморттун сүрөтүн тарт.



ПЕЙЗАЖ ТАРТУУ



Ф. Абдурахманов. *Күзгү көрүнүш*

Кимдир бирөө шаарда, башкасы айылда жашайт. Ар кимге өзү туулган жер кооз көрүнөт. Шаарлар кең көчөлөрү, заманбап көпүрө жана бийик имараттары менен айырмаланып турат.



Эгемендүүлүктүн шарапаты менен айылдарда да шаардагыдан кем эмес туракжайлар, кең көчөлөр курулду.



1. Сүрөттөрдө эмнелер чагылдырылган?
2. Шаар жана айылдардын бири-биринен кандай айырмасы бар?
3. Өз шаарың (айылың) жөнүндө айтып бер.



Сүрөт тартуунун жөнөкөй эрежелери.

Жерде түз турган нерсенин кагаздагы сүрөттөлүшү да түз болот.



Нерселер сүрөтчүдөн бирдей алыстыкта турган болсо, алардын кагаздагы сүрөт-төлүштөрүнүн өз ара катыштары чыныгы өлчөмдөрүнүн катыштары сыяктуу болот.



Туура эмес.



Туура.

Бирдей өлчөмдөгү нерселер сүрөтчүдөн түрдүү алыстыктарда жайгашса, анда жакындагысы кагазда чоңураак, алыстагысы кичирээк болот. Бул көркөм сүрөт өнөрүндө перспектива деп аталат.



Туура эмес.

Туура.

2 – Көркөм сүрөт өнөрү





Дарактар, чөптөр жана гүлдөр менен курчалган пейзаждык сүрөттү тартуунун баскычтары.

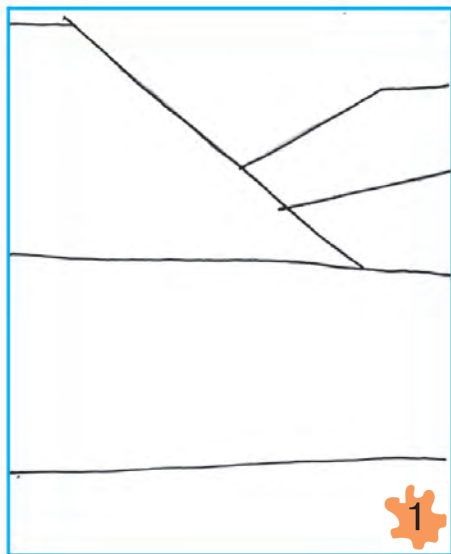

Төмөнкү сүрөт жана фотосүрөткө карасаң, анда дарактар алыстаган сайын кичирейип барганынын күбөсү болосуң.



«Менин шаарым (айылым)» деген темада сүрөт тарт. Сүрөттү тартууда перспективага амал кыл.



1. Перспектива деген эмне?
2. Нерсе көзгө жакын же алыста турганына карап кандай сүрөттөлөт?



1. Класста башталган «Менин шаарым (айылым)» деген сүрөттүн үстүндө иштөөнү улант жана аны акварелде боё.
- 2*. «Шаарыбыздын (айылыбыздын) көчөлөрү» темасында өз алдыңча сүрөт тарт.



УСТАТТАР МАЙРАМИНА ОТРЫТКАНЫН ЭСКИЗИН ИШТӨӨ



1-октябрь — устат жана тарбиячылардын күнү. Мугалимдер бизге окуганды жана жазганды үйрөтүшөт. Келечекте жакшы инсан болуп жетишүүбүздү камсыздашат. Бул майрамда аларды куттуктаганды унутпашыбыз керек.



1. Открыткада эмнелерди сүрөттөсө болот?
2. Дагы кандай открыткаларды билесиң?





Открытканын эскизин тартуунун баскычтары.

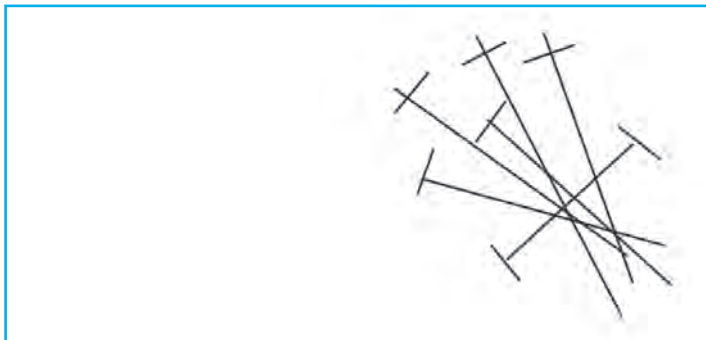

Сүрөттөлүштүн өлчөмдөрүн белгилөө.



Сүрөттөлүшкө баштапкы иштөө берүү.

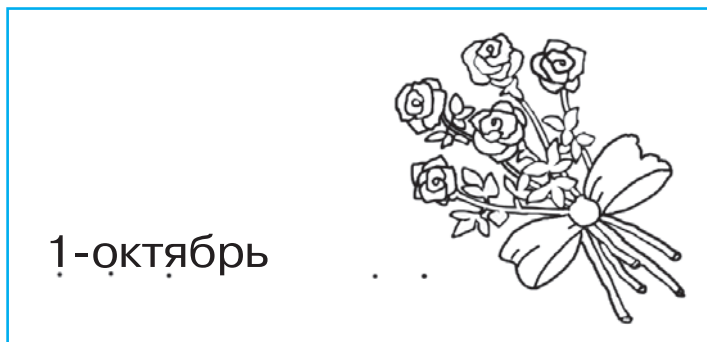

Сүрөттөлүштү калемде жыйынтыктоо.





1-октябрь

Сүрөттөлүштү түстөрдө жыйынтыктоо.



Үлгүлөрдүн негизинде мугалимдер күнүнө арналган «Майрамыңыз кут болсун» откырыткасынын эскизин тарт. Бул откырыткага устатыңа аталган жылуу тилектериңди жазып коюшуң мүмкүн. Болгону алар өтө кыска жана чын дилден болушу зарыл. Мисалы: «Майрамыңыз менен», «Биринчи устатыма урмат».



Класста баштаган откырыканын эскизин аягына чыгар.



«КӨМӨЧ» ЖОМОГУНУН НЕГИЗИНДЕ АЙКЕЛ ЖАСОО

Көмөч

(Жомок)



Ала өгүздүн майынан,
Ала каптын унунан,
Абышка-кемпир нанынан,
Жасалган мен көмөчмүн.
Качып кеттим атамдан,
Качып кеттим энемден
Сенден болсо коёнек,
Оңой качып кетемин.
Колдон келсе делдеңбек,
Кууп жетип мени же.





Көмөчтүн жолунда карышкыр менен аюу да кезикти. Алардан да ыр айтып кутулуп калды.

Бирок ага жолуккан түлкү куулук кылды: — Кулагым жакшы укпайт. Тумшугума отуруп ырыңды айтып берчи, — деди.

Көмөч түлкүнүн тумшугуна чыгып, эми ырдай баштаганда, түлкү аны «ап» этип жеп койду.





Берилген сүрөттөрдөн пайдаланып көмөч жомогунун каармандарынын айкелин жаса. Мында алардын бири-бирине салыштырмалуу чоң-кичинелигине көңүл бур.



Көмөч жомогунун айкелин жасоонун баскычтары.

1



Көмөчтүн айкелинин бөлүктөрүнө ылайыктап үзүмдөр ажыратып алынат.

2



Көмөчтүн бөлүктөрүнө форма берилет.

3



Көмөчтүн бөлүктөрү бириктирилет жана жыйынтыктоочу иштөө берилет.



Сүрөттөлүштөрдү бири-бирине салыштырмалуу белгилүү бир тартипте жайгаштыруу, бириктирүү **КОМПОЗИЦИЯ** деп аталат.





1. Берилген суреттөрдүн негизинде класста жасалган айкелдерден турган композиция түз.

2*. «Көмөч» жомогунун негизинде сурет тарт.



ЭЛДИК КОЛДОНМО ЖАСАЛГА КӨРКӨМ ӨНӨРҮ

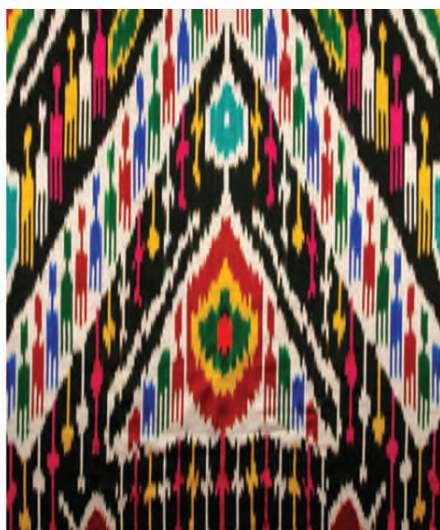



Элдик колдонмо жасалга көркөм өнөрү турмушубузда эң көп колдонула турган көркөм өнөр болуп эсептелет. Анын чеканка, алебастр оймочулугу, жыгач оймочулугу түрлөрү бар. Ошондой эле, анын карапачылык, зардоздук, жезге оюу, кештечилик, килемчилик, топчулук түрлөрү адамдардын турмушунун кооз болушуна кызмат кылат. Колдонмо жасалга өнөрү Бухара, Самарканд, Кокон, Маргилан сыяктуу шаарларда өнүккөн.



1. Сүрөттөрдө эмнелер берилген? Алар элдик колдонмо өнөрдүн кайсы түрлөрүнө таандык?
2. Аларды сен каерлерде көргөнсүң?



Колдонмо жасалга көркөм өнөрүнүн түрлөрү.



Зергерлик.

Зардоздук.



Карапачылык.



Кештечилик.



Чеканка.



Алебастрге оймо салуу.



Жыгачка оймо салуу.



Сүрөттөрдө келтирилген колдонмо жасалга өнөрүнүн үлгүлөрүндө иштетилген элементтер жөнүндө аңгеме түз.



Төмөндө сүрөттөлгөн буюмдардын аттарын айт. Алардын формасын, жасалгаларын жана алардан кандай максаттарда пайдаланышын чечмелеп бер.



1. Колдонмо жасалга өнөрүнүн түрү өнүккөн кайсы шаарларды билесиң?
2. Колдонмо жасалга өнөрүнүн түрлөрүн санап бер.
3. Сен жашай турган жерде колдонмо өнөрдүн кайсы түрү өнүккөн?



Колдонмо өнөр буюмдарын жасоочу кол өнөрчүлөр жөнүндө чакан аңгеме түз.



«КҮЗ КЕЛДИ» ТЕМАСЫНДА СҮРӨТ ТАРТУУ



Р. Ахмедов. *Акташта күз*

Өлкөбүздө алтын күз ажарын ачып турган кези. Жалбырактар сары, кызгылт-сары жана кызыл түстөргө боёлуп, айланага өзгөчө кооздук тартуулап турат. Өз-өзүнөн эле мезгилдин бул сулуулугун кагазда сүрөттөгүң келет.



Ўзбекистандык сүрөтчүлөр Николай Каран, Орал Тансыкбаев, Рахим Ахмедов, Неемат Козубаев, Исфандияр Хайдаров, Гафур Абдурахманов, Абдували Моминовдор алтын күздү өзүнө мүнөздүү түрдө сүрөттөшкөн.



1. Анда кайсы түстөр көбүрөөк иштетилген?
2. Күздү эмне себептен алтынга окшотушат?



Жылуу түстөр:



— сары;



— ачык кызыл;



— кызгылт-сары;



— кызыл;



Жылуу түстөр күндүн жана жалындын түстөрүн эстетет. Күзгү көрүнүштүн сүрөттөрү көбүрөөк ушул түстөрдө сызылат.



Пейзаждык сүрөттөрдө жаратылыштын көрүнүшү чагылдырылат.



Жаратылыш көрүнүшүнүн сүрөтүн тартуу баскычтары.

1

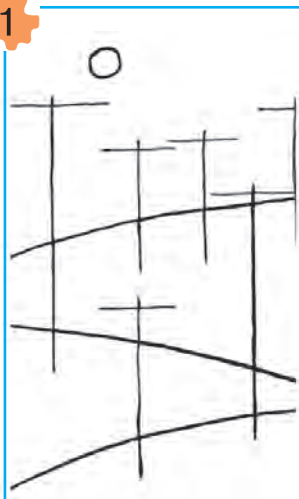

2

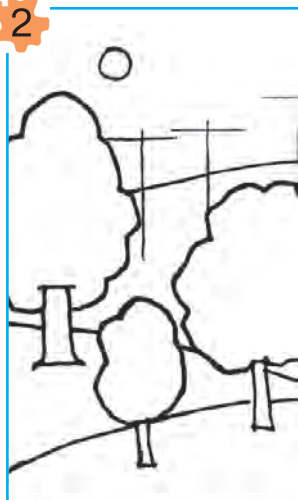

3



4



«Күз келди» темасында чакан аңгеме жаз жана анын негизинде өзүң элестеткендей пейзаждуу сүрөт тарт.





**Орал
Тансыкбаев**
(1904—1974)

Өзбекстан эл сүрөтчүсү О.Тансыкбаев пейзаж жанрынын устасы катары дүйнөгө таанылган. Белгилүү чыгармалары: «Менин ырым», «Тоодо», «Ангрен өрөөнү», «Бийик тоо жайлоосу» жана башкалар.



О.Тансыкбаев. *Тоодо күз*



1. Пейзаждуу сүрөттөрдө эмнелер сүрөттөлөт?
2. Жаратылыш көрүнүштөрү сүрөттөлгөн дагы кандай чыгармаларды билесиң?



1. «Күз келди» деген сүрөттү аягына чыгар.
- 2*. Көргөн-билген жана уккандарыңдын негизинде «Түшүм майрамы» деген темада сүрөт тарт.





П. Тахиров. Өнөр жайдын көрүнүшү



АРАЛЫК КӨЗӨМӨЛ САБАГЫ

I. Тест суроолору:

1. Негизги түстөр туура көрсөтүлгөн катарды тап:

А



Б



В



Г



2. Кайсы сүрөттө сүрөттөлүш туура жайгаштырылган?

А



Б



В



Г

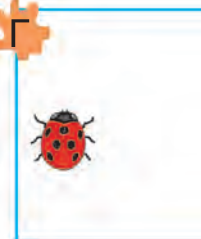

3. Төмөнкү сүрөттөрдүн кайсы бири колдонмо жасалга өнөргө таандык экенин тап.

А

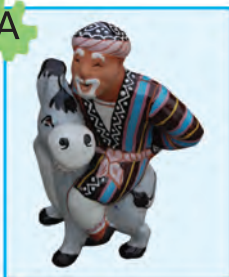

Б



В



Г



4. Кайсы сүрөттө пропорция туура сакталган?

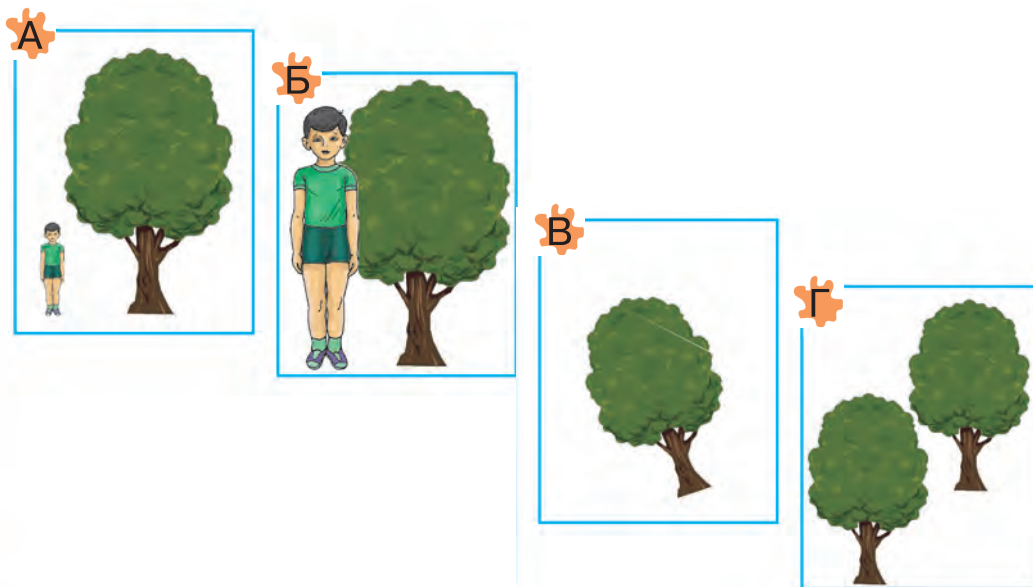

5. Жылуу түстөр туура көрсөтүлгөн катарды тап:

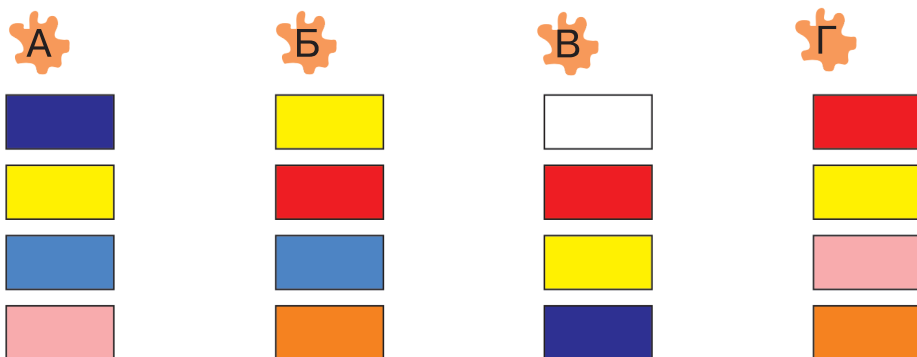

II. Практикалык тапшырма.

Пейзаждын сүрөтүн акварелде боёп тапшыруу жана ал жөнүндө кыскача баяндап берүү.



II ЧЕЙРЕК



С. Сулайманов. Күз

Бул чейректе сен:

- тасмалуу оймо-чиймелерди тартууну;
- жаратылыштын күзгү көрүнүшүн сүрөттөөнү;
- жомоктун негизинде айкел жасоону;
- жомоктун негизинде сүрөт-иллюстрация иштөөнү үйрөнөсүң.

БАЛЫКТЫН АЙКЕЛИН ЖАСОО

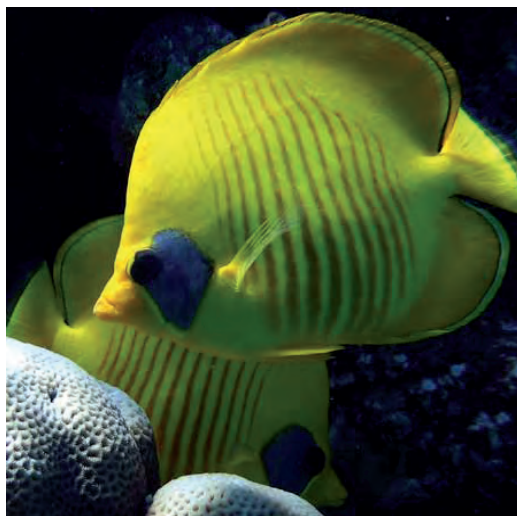

1. Балыктар жөнүндө эмнелерди билесиң?
2. Алардын түрлөрү, формалары жана түстөрү кандай болот?



Өзбекстанда балыктардын 106 түрү тараган. Балыктардын сазан, жаян балык, сом, ак балык, ак амур, кызыл көз сыяктуу көп түрлөрүн өзүң да көргөн чыгаарсың. Сууда тез сүзүүчү балыктардын тулку созулуңку, акырын сүзүүчүлөрү жалпагыраак болот. Балыктар бири-биринен өлчөмү боюнча айырмаланат.



1. Балыктар үчүн сүзгүчтөрү кандай мааниге ээ?
2. Балыктар кургактыкта жашай алабы? Эмне үчүн?



Өзүң каалаган балыктын айкелин жаса..



С. Редкин. *Балык натюрморту*





Балыктын айкелин жасоонун баскычтары.

1



Балыктын айкелинин бөлүктөрүнө ылайыктап үзүмдөр ажыратып алынат.

2



Балыктын бөлүктөрүнө форма берилет.

3



Балыктын бөлүктөрү бириктирилет жана айкелге жыйынтыктоочу иштөө берилет.

4



Айкелге жыйынтыктоочу иштөө берилет.



1. Балыктын түрлөрүнөн турган бир канча айкелдер жаса.

2*. Өзүң жактырган балыктын сүрөтүн тарт.



«КҮЗГҮ ИШТЕР» ТЕМАСЫНДА СҮРӨТ ТАРТУУ



П. Бенков. *Дос кыздар*

КҮЗ

Өлкөбүздө күз мезгили. Бул мезгилде алма, жүзүм, бийалма, анар сыяктуу көптөгөн мөмөлөр бышып жетилет. Талааларда пахталар ачылат. Аларды жыйнап терип алуу күзгү иштердин негизин түзөт.





«Күзгү иштер» темасындагы сүрөттү тартуунун баскычтары.



Сүрөттөлүштү кагазга жайгаштыруу.



Сүрөттөлүштү тактоо.



Сүрөттөлүштү калемде жыйынтыктоо.



1. Күздө дагы кандай иштер аткарылат?
2. «Түшүм майрамы» жөнүндө эмнелерди билесиң?





Сүрөттөлүштү
түстөрдө
жыйынтыктоо.



«Күзгү иштер» темасында каалагандай сүрөт тарт.



М. Саидов. Жүзүм терими



1. Класста тартылган «Күзгү иштер» темасындагы сүрөттү аягына чыгар.

2*. «Күз» темасында каалагандай сүрөт тарт.



ТАСМАЛУУ ОЙМО- ЧИЙМЕЛЕРДИ ТАРТУУ



Оймо-чиймелерди кадам сайын кезиктирүү мүмкүн. Алар менен имараттар жана буюмдар кооздолот. Оймолор гүлдөр, жалбырактар, мөмөлөр жана башка формалардын негизинде иштелет. Алардын тасма, квадрат, төрт бурчтук жана айлана формасындагы түрлөрү бар.



1. Жогоруда келтирилген сүрөттө имараттын ичи-сырты эмне менен кооздолгон?
2. Оймо-чиймелерди дагы каерлерден кезиктирүү мүмкүн?





Оймо-чиймелерде көп кездешүүчү гүл жасалгалары, алардын аты.

Оймо-чиймеде колдонула турган формалар, негизинен, табияттан алынат. Ошондуктан алардын аталышы да окшош болот. Төмөнкү сүрөттөрдү көрүп, буга ынанасың.



жалбырак



жалбырак



үч жалбырак



калемпир



пахта



бофта



түрмөк



айгүл



айгүл



айгүл



чыныгүл





Тасмалуу оймо-чиймелер.

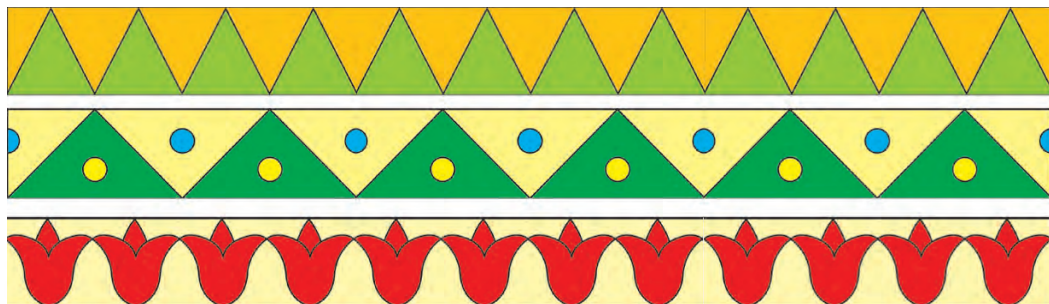

Жогорудагы оймо-чиймелер тасмалуу оймо-чиймелерге мисал боло алат. Алардын көрүнүшү тасмага окшойт. Ошондуктан да алар ушундай аталат.



Тасмалуу оймо-чиймени тартуунун баскычтары.

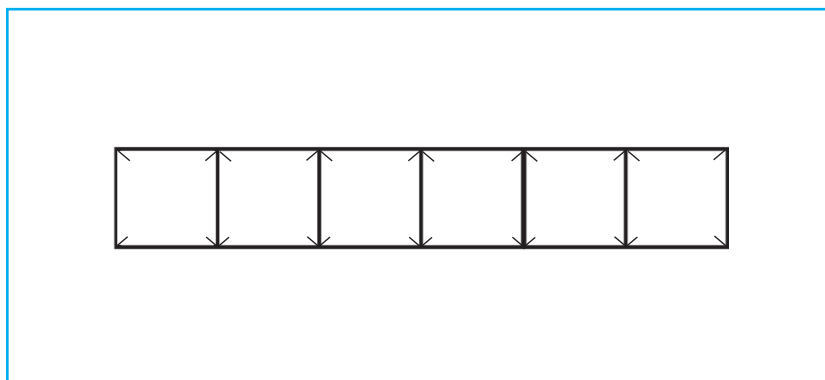

Барак үчкө бөлүнүп, оймонун жолу жана квадраттары белгиленет.



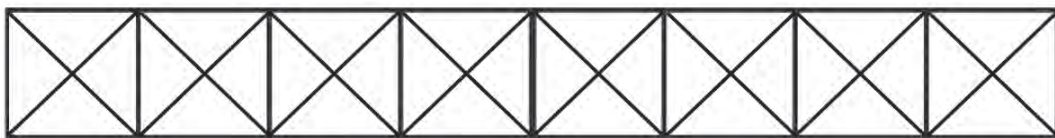

Негизги оймонун элементин сызуу.



Негизги оймону кайталап сызуу.



Оймону боёонун баскычтары.



1-баскыч.



2-баскыч.



3-баскыч.



1. Оймолор кандай максатта тартылат?
2. Айланаңдан тасмалуу оймо-чиймеге мисал тап.

4 – Көркөм сүрөт өнөрү





Уста Ширин Мурадов (1879—1957)

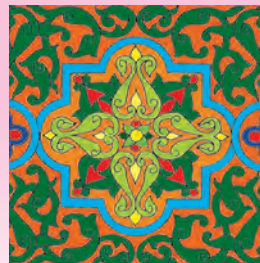

Уста Ширин Мурадов — архитектор, дубал оймочусу, Ўзбекистан Илимдер Академиясынын ардактуу мүчөсү. Ўзбекистанда эмгек сиңирген искусство ишмери. Дубал оймочулугунда тасмалуу оймо композицияларын көп колдонгон.

«Buyuk xizmatlari uchun» ордени менен сыйланган (2001-ж).



Үлгүгө карап башкача түзүлүштөгү тасмалуу оймо-чийменин сүрөтүн тарт. Анда жалбырактар, гүлдөр сүрөттөлүшү мүмкүн.

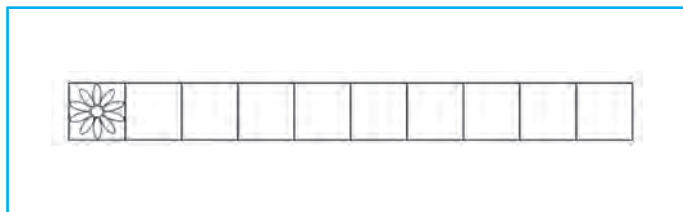

1. Класста тарта баштаган оймо-чиймени боё.

2* Кандайдыр бир буюмдагы тасмалуу оймо-чиймеден көчүрмө ал.



«ТҮЛКҮ МЕНЕН БӨРҮ» ЖОМОГУНУН НЕГИЗИНДЕ АЙКЕЛ ЖАСОО

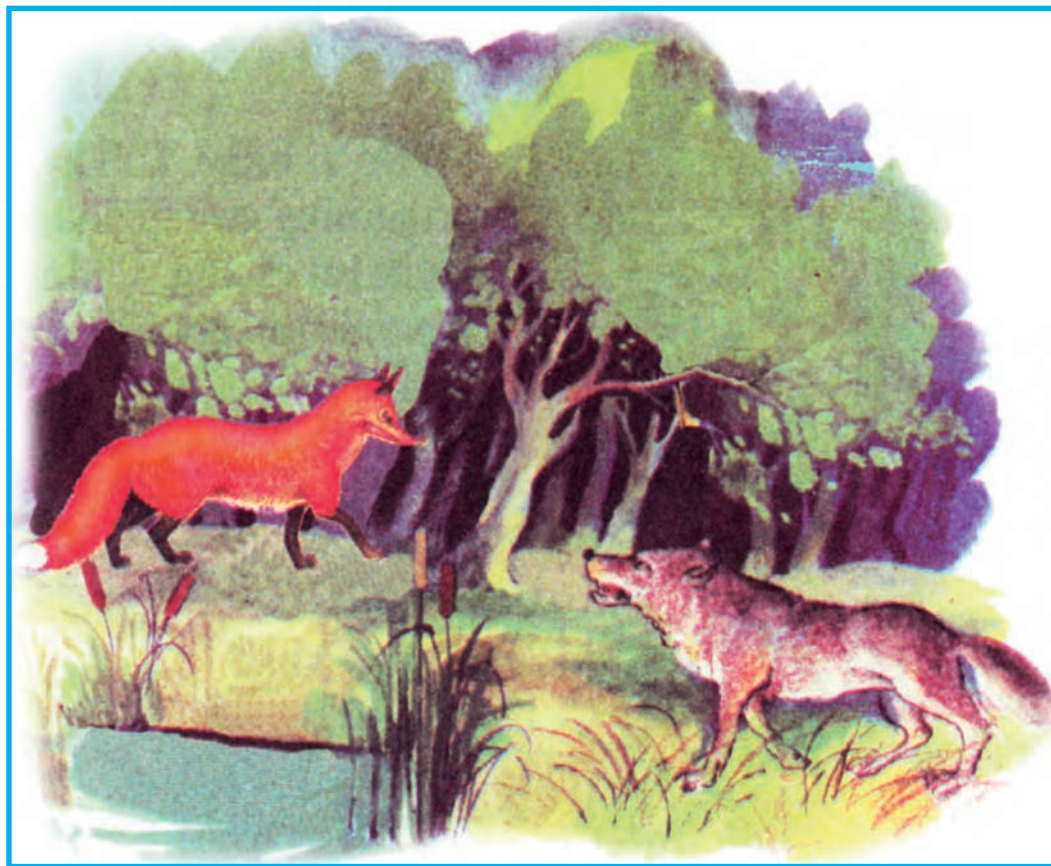

Түлкү менен бөрү

Түлкү менен бөрү калың дос болгон экен... Түлкү бөрүнү жүзүм уурдаганы алып барды. Түлкү бир аз жүзүм жегенден соң,





эки даана жүзүмдү мурдуна тыгып: «Мен ушунчалык көп жүзүм жегенимден, алар мурдумдан чыгып кетип жатат. Сен дан тоюп же, мурдумдан чыгат», — деди.

Бөрү өтө көп жүзүм жесе да мурдунан чыкпады. Анын курчасы шишип, жерге жатып калды.



Ал эми түлкү: «Жүзүмгө ууру түштү», — деп кыйкырды. Муну уккан багбан бөрүнү өлө сабады. Ошондон баштап бөрү түлкүдөн эч нерсе суранбай турган болду.



«Түлкү менен бөрү» жомогунун каармандарынын айкелдерин жаса.



Түлкүнүн айкелин жасоонун баскычтары.

1

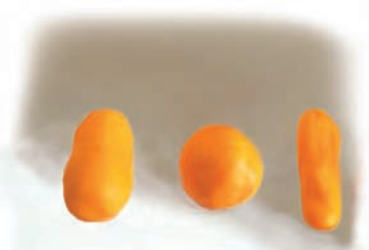

Түлкүнүн айкелинин бөлүктөрүнө ылайыктап үзүмдөр ажыратып алынат.

2



Түлкүнүн бөлүктөрүнө форма берилип, бириктирилет.

3



Түлкүнүн майда бөлүктөрү бириктирилет.

4



Айкелге жыйынтыктоочу иштөө берилет.





Бөрүнүн айкелин жасоонун баскыстары.

1



Бөрүнүн айкелинин бөлүктөрүнө ылайыктап үзүмдөр ажыратып алынат.

2

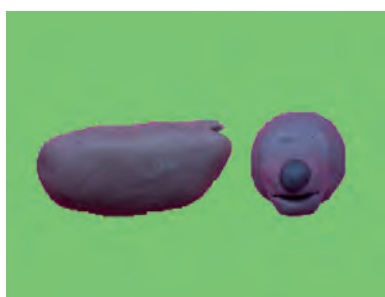

Бөрүнүн бөлүктөрүнө форма берилип, бириктирилет.

3



Бөрүнүн майда бөлүктөрү бириктирилет.

4



Айкелге жыйынтыктоочу иштөө берилет.



1. Берилген үлгүлөргө карап түлкү менен бөрүнүн айкелдерин жаса.
2. Даяр айкелдерден жомоктун мазмунуна ылайыктап композиция түз.
- 3*. Жомоктун башка окуясынын негизинде композиция түз.



«ЖАҢЫ ЖЫЛ» ТЕМАСЫНДА СҮРӨТ ТАРТУУ

Жаңы жыл дүйнөнүн көп өлкөлөрүндө зор шаң менен күтүп алынат. Кооз арча, Аяз ата жана Аяз кыз жаңы жылдын символдору болуп эсептелет. Элес-тетүүң боюнча берилген тема боюнча өз алдыңча сүрөт тарт.



1. Сүрөттө кандай көрүнүш жана эмнелер сүрөттөлгөн?
2. Арча кандай кооздолгон?



Арчанын сүрөтүн тартуунун баскычтары.

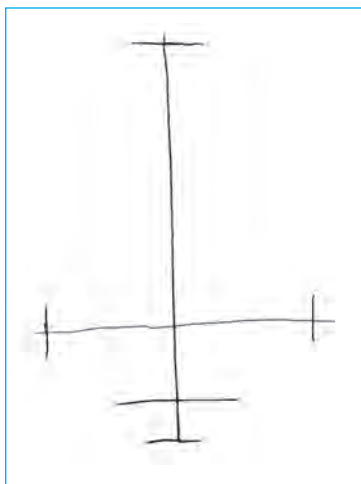

Сүрөттөлүштүн кагазга жайгаштыруу.

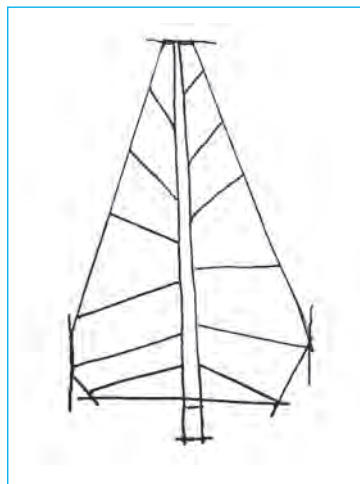

Калемде баштапкы иштөө берүү.

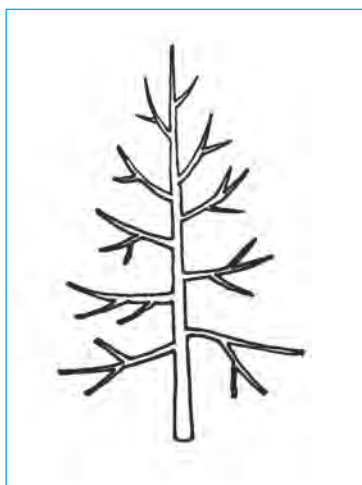

Калемде жыйынтыктоочу иштөөнү берүү



Сүрөттү түс менен жыйынтыктоо.





Арча оюнчугунун сүрөтүн тартуунун баскычтары.

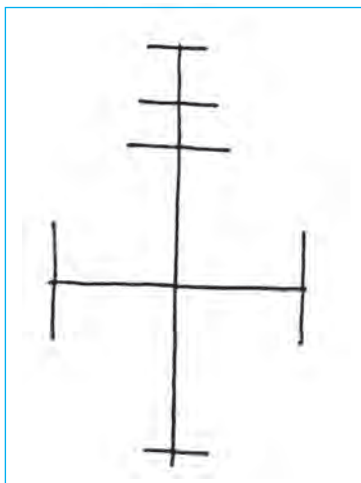

Сүрөттөлүштү кагазга жайгаштыруу.

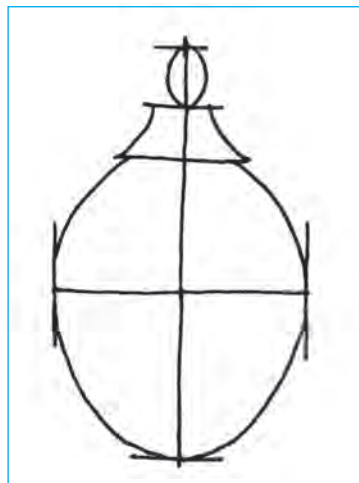

Калемде баштапкы иштөө берүү.

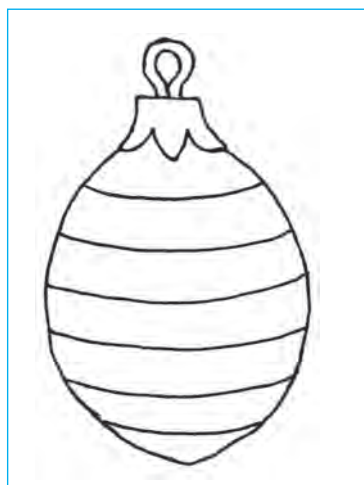

Сүрөттөлүштү калемде жыйынтыктоо.



Сүрөттү түс менен жыйынтыктоо.





Аяз атанын сүрөтүн тартуунун баскычтары.

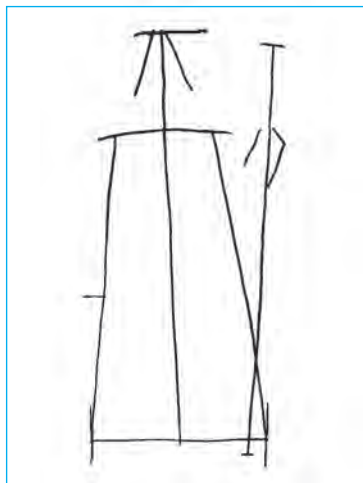

Сүрөттөлүштү кагазга жайгаштыруу.



Калемде баштапкы иштөө берүү.



Калемде жыйынтыктоочу иштөөнү берүү.



Сүрөттү түс менен жыйынтыктоо.





Кар кыздын сүрөтүн тартуунун баскычтары.

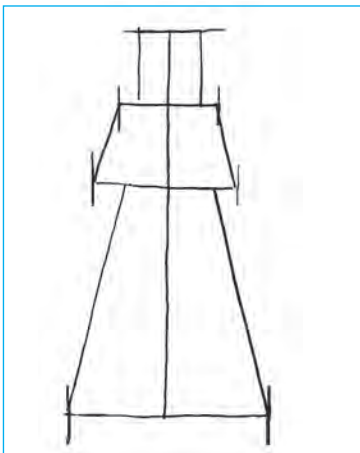

Сүрөттөлүштү кагазга жайгаштыруу.



Калемде баштапкы иштөө берүү.



Калемде жыйынтыктоочу иштөөнү берүү.



Сүрөттү түс менен жыйынтыктоо.



Жогорудагы пикирлер жана сүрөттөрдүн негизинде сүрөт тарт.



Кардын бүртүгүнүн сүрөтүн тартуунун баскычтары.

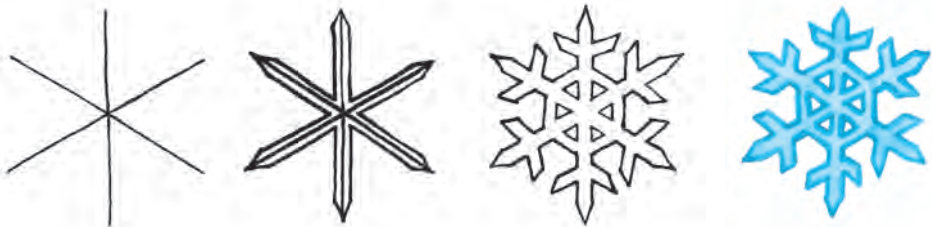

Төмөнкү сүрөттөрдү жайгаштырууда кандай катага жол коюлган? Өлчөмдөр туура тандалганбы?



Класста тартылган «Жаңы жыл» темасындагы композицияны аягына чыгар.



АРАЛЫК КӨЗӨМӨЛ САБАГЫ

I. Тест суроолору:

1. Төмөнкү оймо-чиймелердин кайсылары квадраттык формада?



2. Кайсы каармандар терс мүнөзгө ээ?

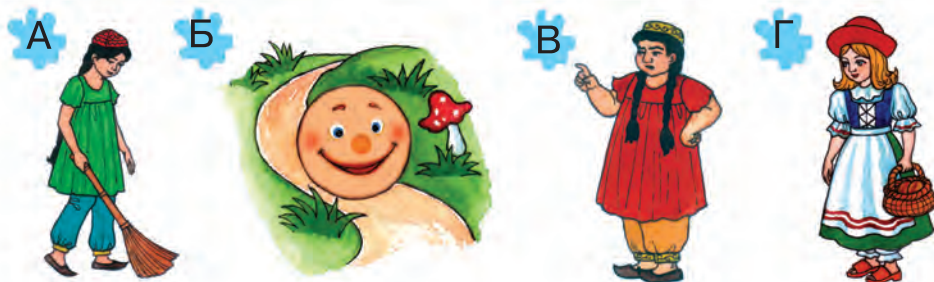

3. Кайсы сүрөттө мазмундуу айкел сүрөттөлгөн?



4. Төмөнкүлөрдүн кайсы бири түстүү сүрөт чыгармасы болуп эсептелет?

А



Б



В



Г



II. Практикалык тапшырма.

«Күзгү иштер» темасындагы сүрөттөрдөн пайдаланып, күзгү жемиштерди пластилинден жасап, дасторкон түзө.



III ЧЕЙРЕК



С. Сулайманов. *Кыштын башталышы*

Бул чейректе сен:

- кыш мезгилиндеги жаратылыш көрүнүштөрүн тартууну;
- салкын түстөр менен таанышып, аларды иштетүүнү;
- жаныбарлардын айкелдерин жасоону;
- теманын негизинде открыткалар жасоону үйрөнөсү.

«КЫШКЫ КООЗДУК» ТЕМАСЫНДА СҮРӨТ ТАРТУУ



С. Сулайманов. *Кыш*

Кыш — абдан сонун мезгил. Айлана ап-пак кар жамынган. Күн алсыз нурун таратып турат. Күндөр суук. Дарактар уйкуга кетишкен. Каргалар азык издөө менен убара.



1. Жогорудагы сүрөттө эмнелер сүрөттөлгөн?
2. Сүрөтчү кыш мезгилин сүрөттөгөндө көбүрөөк кайсы түстөрдү пайдаланган?





Салкын түстөр:

-  — көк;
-  — көгүлтүр;
-  — кызгылт-көк;
-  — ачык көк;
-  — жашыл.



Салкын түстөр муздун, суунун, асмандын түстөрүн эстетет. Бул түстөрдөн көбүнчө кыш мезгилин сүрөттөөдө пайдаланылат.



Төмөнкү сүрөттө кайсы салкын түстөр иштелгендигин айтып бер.



Х. Розметов. *Кыш*

5 – Көркөм сүрөт өнөрү





«Кышкы көрүнүш» деген темага сүрөт тарт. Мында сен кар, кышкы оюндар, Аяз ата көрүнүштөрүнөн пайдаланышың мүмкүн.



1. Салкын түстөргө кайсы түстөр кирет? Алар эмне үчүн мындай аталат?
2. Күн желесинде кайсы салкын түстөр бар?



1. Класста тартыла баштаган «Кышкы көрүнүш» деген сүрөттү аягына чыгар.
- 2*. Класста тартылган «Кышкы көрүнүш» деген сүрөттүн негизинде аңгеме жаз.



Эки окшош Аяз атанын сүрөтүн тап.



ЖҮК МАШИНАСЫНЫН СҮРӨТҮН ТАРТУУ



1-класста жеңил автомобилдердин сүрөтүн тартууну үйрөнүп алган элең. Эми жүк автомобилдерин сүрөтүн тартууну үйрөнөсүң.

Жүк машиналары түрдүүчө чоңдукта болушат. Шаар жана айылдарда колдонулуучу жүк машиналары чаканыраак көлөмдө болсо, шаарлар аралык алыс жолго каттоочу автомашиналар чоңураак болот.



1. Кандай жүк машиналарын көргөнсүң?
2. Алар кандай бөлүктөрдөн турат?



Жүк машинасынын сүрөтүн баскычтары.

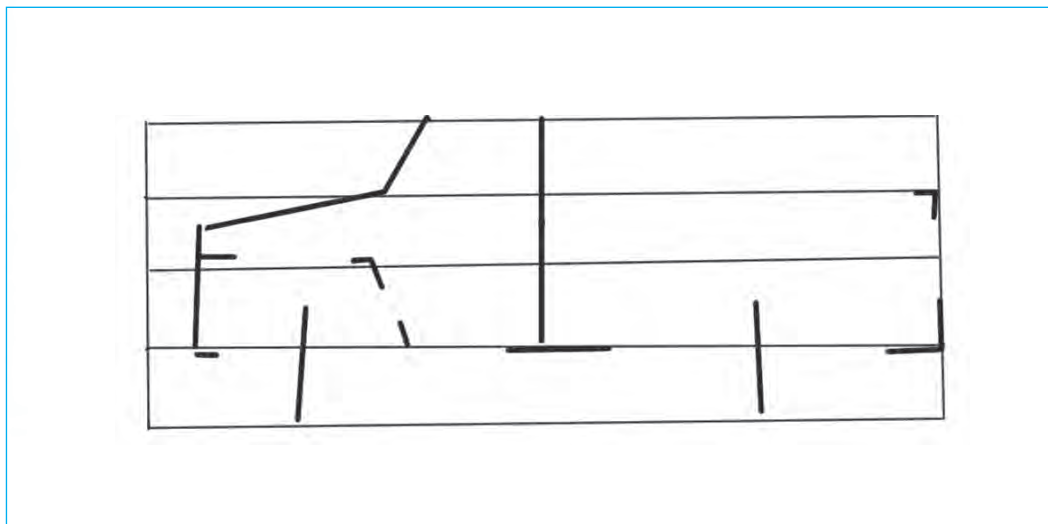

Сүрөттөлүштү кагазга жайгаштыруу.

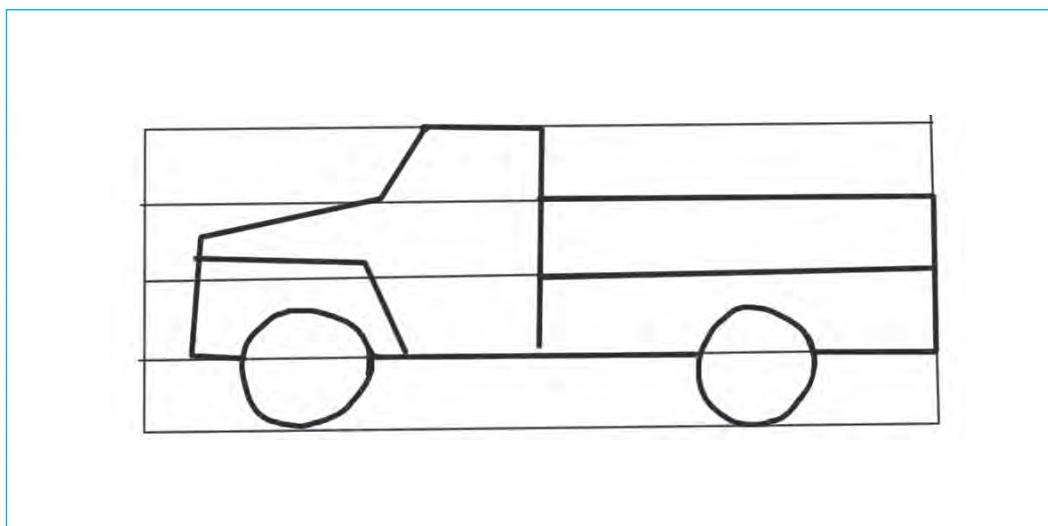

Калемде баштапкы иштөө берүү.



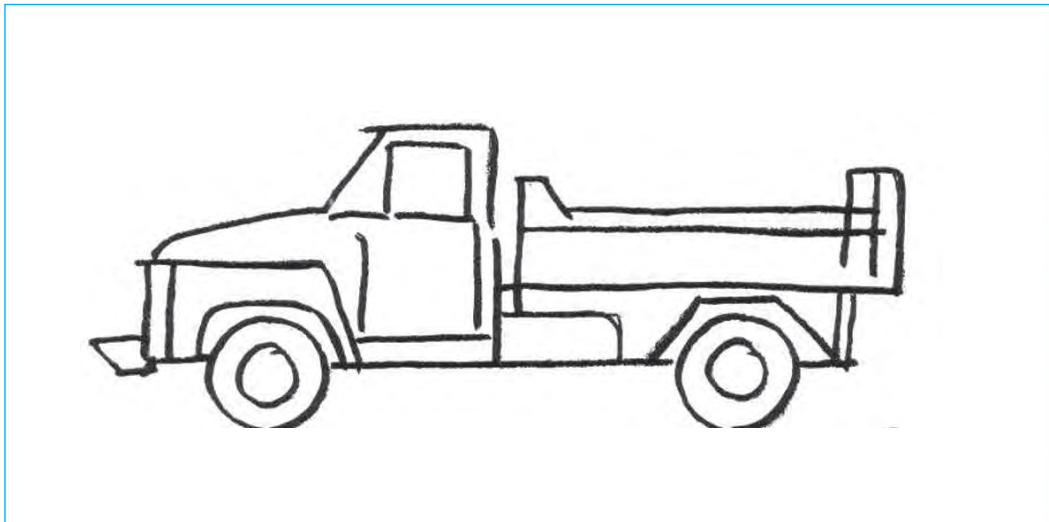

Калемде жыйынтыктоочу иштөөнү берүү.



Сүрөттү түс менен жыйынтыктоо.





Берилген сурет жана үлгүлөргө карап автомашинанын суретүн тарт.



1. Автомашиналар негизинен кайсы түстө болот?
2. Аларды суреттөө үчүн эмнелерге көңүл буруу керек?



1. Өзүң каалаган автомашинанын суретүн сыз.
- 2*. Пластилинден автомашина жаса.



КУШТУН СҮРӨТҮН ТАРТУУ



Сен канаттууларды көргөнсүң. Алардын өлкөбүздө кездешпей тургандарын телевидениеден же айбанаттар багынан көрсөң керек.



1. Жогорудагы сүрөттөрдө эмнелер сүрөттөлгөн?
2. Сүрөттөр сага жактыбы? Эмне үчүн?



Канаттуунун сүрөтүн тартуунун баскычтары.

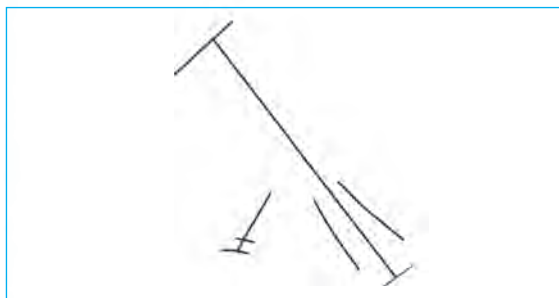

Сүрөттөлүштү кагазга жайгаштыруу.

Калемде баштапкы иштөө берүү.

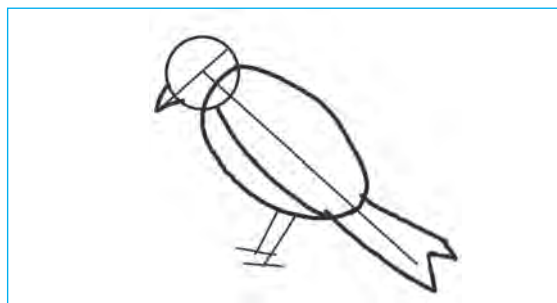

Калемде жыйынтыктоочу иштөөнү берүү.

Сүрөттү түс менен жыйынтыктоо.





Учуп бара жаткан чабалекейдин сүрөтүн тартуунун баскычтары.

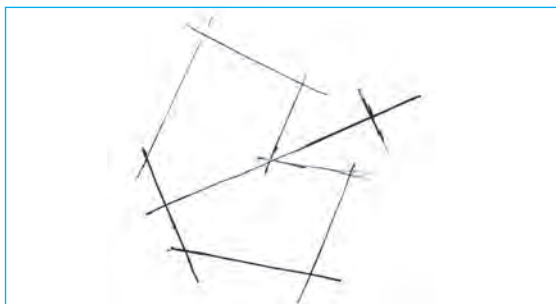

Сүрөттөлүштү кагазга жайгаштыруу.

Калемде баштапкы иштөө берүү.



Калемде жыйынтыктоочу иштөөнү берүү.

Сүрөттү түс менен жыйынтыктоо.





«Канаттуулар биздин досубуз» деген темада ой жүзүндө сүрөт тарт. Мында канаттуулардын формасы, түсүү, бири-бирине саыштырмалуу өлчөмдөрүн, алардын негизинен жазда дарактардын бутактарына уя курушун эсепке ал.



1. Класста баштаган куштун сүрөтүн тартып бүтүр.
- 2* .«Канаттуу достор» деген темада сүрөт тарт.



АТ (ТӨӨ, МЫШЫК, ПИЛ СЫЯКТУУ ЖАНЫБАРЛАР)ТЫН АЙКЕЛИН ЖАСОО

Табиятта көптөгөн жаныбарлар бар. Алар жапайы жана үй жаныбарларына бөлүнөөрүн абдан жакшы билесиң. Мындан сырткары жаныбарлар түзүлүшү, түсү жана түрүнө карай айырмаланышат. Ар бир адамдын өзү жактырган жаныбары болот



Аттын айкелин жасоонун баскычтары.

1



Ылай же пластилинен аттын айкел бөлүктөрүнө ылайык ажыратып алынат.

2



Айкелдин негизги бөлүгү айкелчилик бычагы менен кыркып буттары жасалат.

3



Айкелдин баш бөлүгү дене бөлүгүнө бириктирилет.

4



Айкелге жыйынтыктоочу иштөө берилет.





Төөнүн айкелин жасоонун баскычтары.

1



Айкелдин бөлүктөрүнө ылайыктап үзүмдөр ажыратып алынат.

2



Негизги бөлүгүн кыркып буттары жасалат.

3



Баш бөлүгү дене бөлүгүнө бириктирилет.

4



Аттын жалы, куйругу, кулактары жабыштырылып, жыйынтыктоочу иштөө берилет.



Төөнүн айкелин жасоонун баскычтары.





Жаныбарлардын айкелин жасоодо табияттагы жаныбарларды күзөт жана үлгүдө берилген усулдардан пайдалан.

1

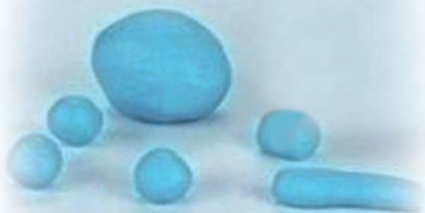

Пилдин айкели бөлүктөрүнө ылайыктап үзүмдөр ажыратып алынат.

2



Пилдин бөлүктөрүнө форма берип, бириктирилет.

3



Пилдин майда бөлүктөрү бириктирилет.

4



Айкелге жыйынтыктоочу иштөө берилет.





Мышыктын айкелин жасоонун баскычтары.

1

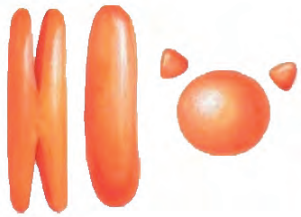

Ылай же пластилинден мышыктын айкелинин бөлүктөрүнө ылайык бөлүктөр ажыратып алынат.

2



Айкелдин негизги бөлүгү айкелчилик бычагы менен кыркып буттары жасалат.

3



Айкелдин баш бөлүгү, куйругу дене бөлүгүнө бириктирилет..

4



Айкелге жыйынтыктоочу иштөө берилет.



1. Сага кайсы жаныбар жагат? Эмне үчүн?
2. Анын түзүлүшүн жана түсүн айт.



Жасалган айкелдерден турган композиция түз.



ОЙМО ҮЛГҮЛӨРҮНӨН НУСКА КӨЧҮРҮҮ

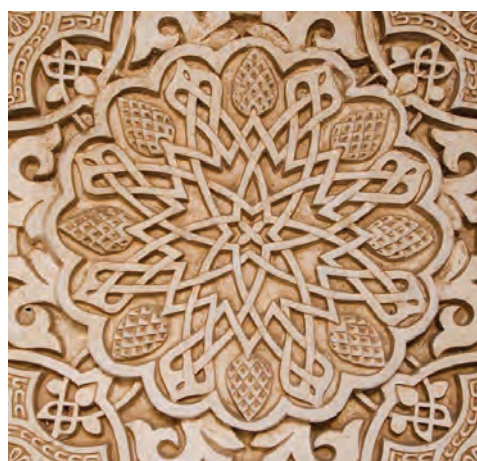

1. Сүрөттөрдөгү оймо-чиймелерди каерлерден кезиктирүүгө болот?
2. Алардагы түстөр кандай тандалган?



Сузанелерде квадраттык оймолордун иштетилиши.



1. Сүрөттөгү сузанеде кандай формадагы сүрөттөлүштөрдөн жасалга түрүндө пайдаланылган?
2. Анда кайсы түстөрдөн пайдаланылган?
3. Сузанелерде дагы кандай оймонун түрлөрү иштетилет?





Оймо-чиймеде жасалга гүлдөрүн жайгаштыруунун баскычтары.

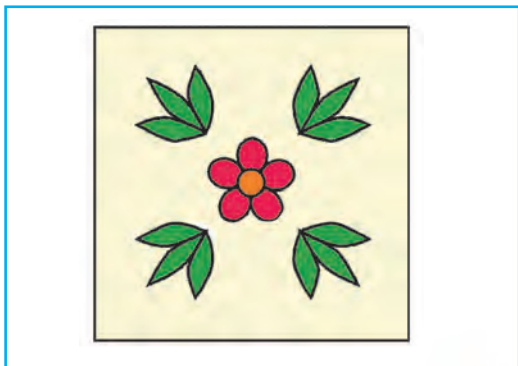
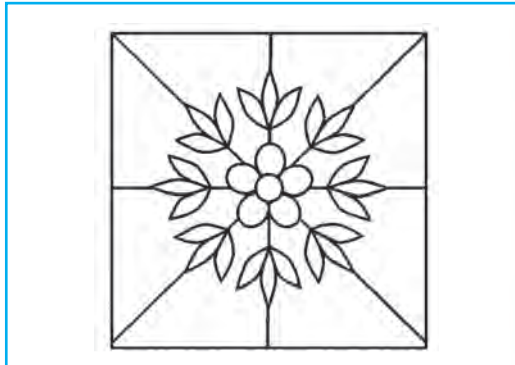
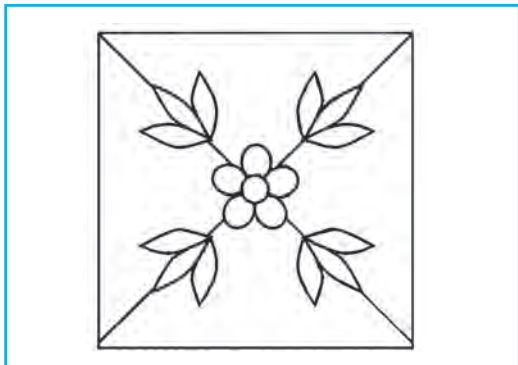
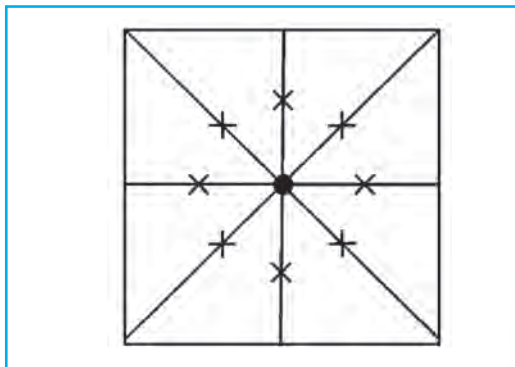
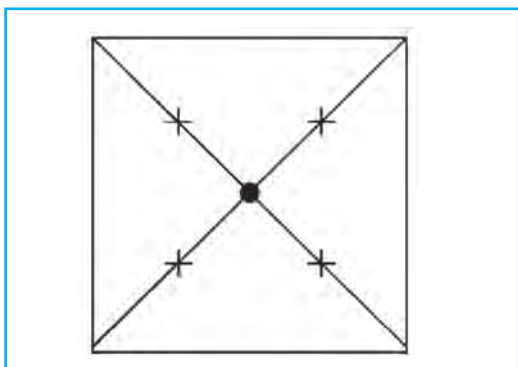

6 – Көркөм сүрөт өнөрү





1. Гүлдүн жасалгасы ачык түстө болсо, оймонун негизи (фону) каралжын түстө болот.
2. Гүлдүн жасалгасы каралжын түстө болсо, оймонун негизи (фону) ачык түстө болот.



47-бетте берилген гүл жасалгаларынан бирин же бир канчасын тандап, квадраттык оймо тарт.



1. Топуда кандай гүл жасалгалары чагылдырылган?
2. Оймо-чиймени боёодо эмнеге көңүл буруу керек?
3. Гүлдүү оймолор менен көбүрөөк эмнелер жасалгаланат?





Сүрөттөрдө берилген оймо-чийменин кайсы бири квадрат оймо-чийме экендигин айт.

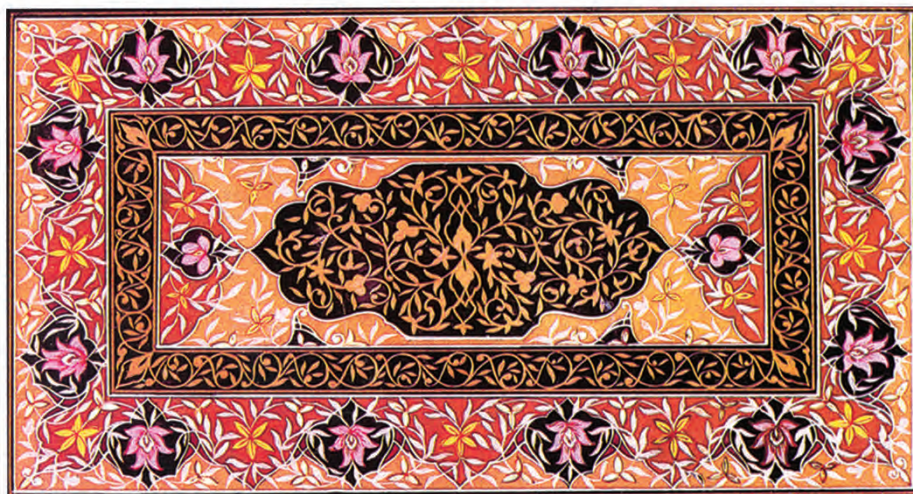

1. Класста тарткан оймо-чиймени аягына чыгар.
2. Үйүңдөгү килемден үлгү алып, килемдин сүрөтүн тарт.



АЙЛАНА ТҮРҮНДӨГҮ ОЙМО КОМПОЗИЦИЯСЫН СЫЗУУ



1. Оймолор кандай формаларда болот?
2. Айлана түрүндөгү оймолорду каерлерде кезиктирүүгө болот?





Айлана түрүндөгү оймолорду тартуунун баскычтары.

1

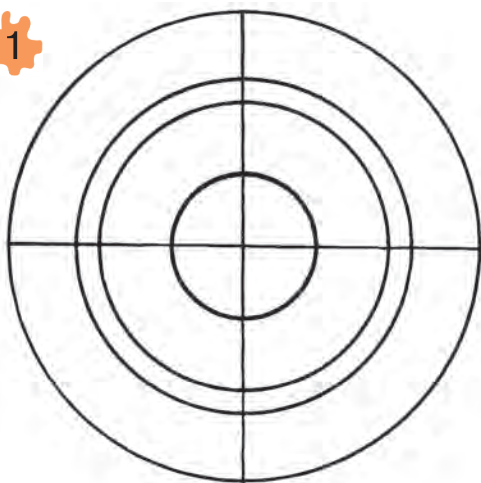

2

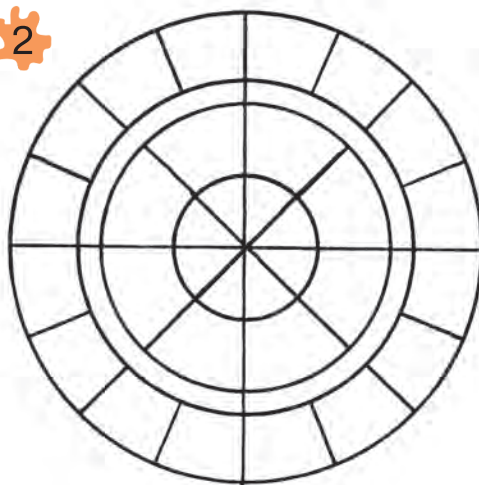

Негизи алынат.

3

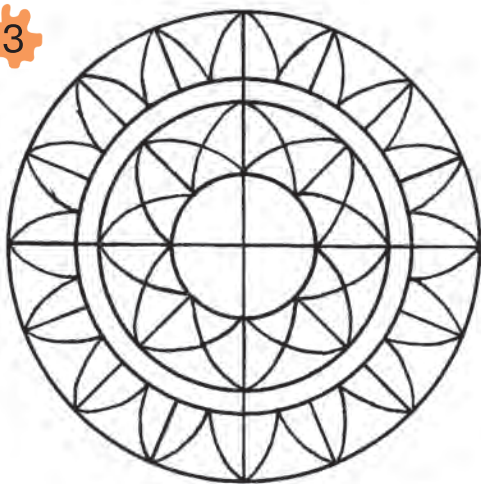

4



Жасалга гүлдөрү сызылат.





Айлана түрүндөгү оймо композициясын сыз.



1. Оймолордо кандай түстөрдөн көбүрөөк пайдаланылат?
2. Айлана түрүндөгү оймолор сага жагабы? Эмне үчүн?



1. Айлана түрүндө тартылып жаткан сүрөттү аягына чыгар жана боё.
2. Өзүң каалаган оймо гүлдөрүнөн турган айлана түрүндөгү оймо сыз.



8-МАРТ МАЙРАМИНА ОТКРЫТКАНЫН ЭСКИЗИН СЫЗУУ



8-март — Эл аралык кыз келиндердин майрамы. Бул күндү жер жүзүндөгү көптөгөн мамлекеттердин эли майрамдашат.

Өзбекстанда да 8-март эс алуу күнү катары белгилеп коюлган. Бул күнү эне-лерге, апаларга урмат көрсөтүлүп, алар ардакталат.



1. 8-март күнү кимдерди куттуктайсың?
2. Кыз бала болсоң, сени кимдер куттуктады?





Открытканын эскизин тартуунун баскычтары.



Сүрөттөлүштү кагазга жайгаштыруу.



Калемде баштапкы иштөө берүү.



Калемде жыйынтыктоочу иштөөнү берүү.



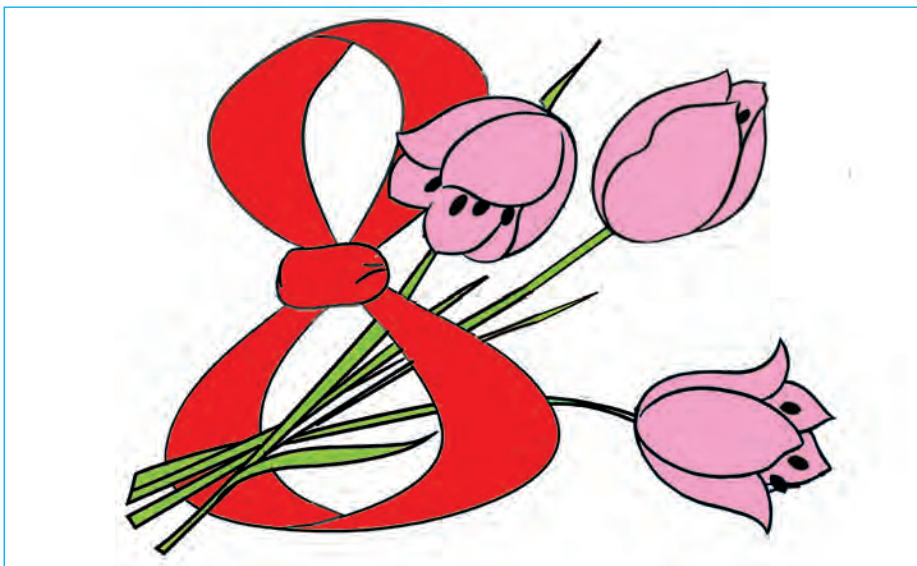

Сүрөттү түс менен жыйынтыктоо.



Берилген открыткалардын негизинде куттуктоо даярда.



1. 8-мартка аталган открыткада эмнелерди берүү мүмкүн?
2. Кайсы түстөрдөн көбүрөөк пайдаланган оң?



1. «8-март майрамы менен» открыткасын акварелде боё.
2. «8-март» деп аталган каалагандай открытканын эскизин сыз.



«НООРУЗ — ЖАЗ МАЙРАМЫ» ДЕГЕН ТЕМАДА СҮРӨТ ТАРТУУ

Нооруз журтубузда эгемендүүлүккө жетишкенибизден соң кайрадан белгилене баштады. Нооруз — жаздын, жаңылануунун майрамы. Ошондуктан Нооруз журтубузда чоң майрам менен күтүп алынат. Нооруз келээри менен шаар жана айылдарыбыздын табияты көрктөнөт.

Кыр жана адырлар жашыл түскө кирет, түркүн-түстүү гүлдөргө бүркөнөт.



Г. Чернухин. *Өзбек жергеси*





Энелерибиз сүмөлөк, халим сыяктуу улуттук тамактар даярдашат. Балдардын да жазда жакшы көрүп ойной турган оюндары көбөйөт.



1. Нооруз кандай майрам? Ал жөнүндө айтып бер.
2. Жогорудагы сүрөттө кимдер жана эмнелер сүрөттөлгөн?



«Нооруз — жаз майрамы» деген темада сүрөт тарт. Анда композициянын элементтерин туура жайгаштырууга, перспективага, нерсенин түстөрүнүн туура тандалышына көңүл бур.





«Нооруз — жаз майрамы» темасындагы сүрөт, сүрөт өнөрүнүн турмуштук жанрына таандык.

Адамдардын турмушундагы окуяларды сүрөттөө көркөм сүрөт өнөрүнүн **турмуштук жанры** деп аталат.



1. Сүрөттө берилген көрүнүштү мүнөздөп бер.
2. Сен майрамды кандай элестетесиң?

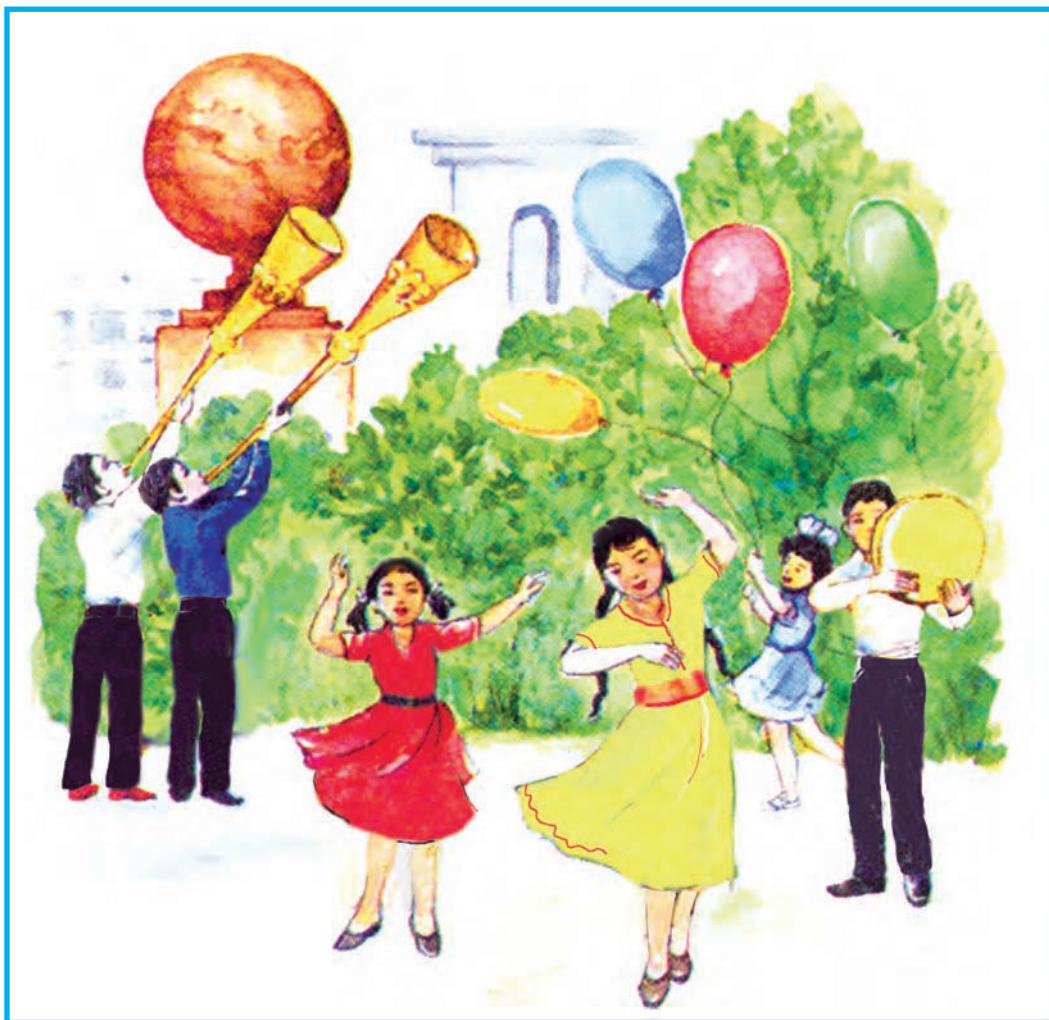

1. Көркөм сүрөт өнөрүнүн турмуштук жанры деген эмне?
2. Жазды сүрөттөөдө кайсы түс көбүрөөк иштетилет?



«Нооруз — жаз майрамы» деген темадагы сүрөттү аягына чыгар.





Рози Чарыев
(1931—2004)



Р. Чарыев.
Кумкоргон алмалары

Рози Чарыев — Өзбекстан Көркөм Академиясынын академиги, Өзбекстан эл сүрөтчүсү. Ал портрет, тарыхый жана турмуштук жанрларда эмгектенген. Турмуштук жанрдагы «Маек», «Хумсан кечи», «Най. Койчу бала» жана башка чыгармалары таанымал.



«МЕНИН МЕКТЕБИМ» ТЕМАСЫНДА СҮРӨТ ТАРТУУ



Биздин мамлекетибизде окуучулардын жакшы окуусу үчүн бардык шарттар жаратылган.



1. Сүрөттө эмнелерди көрүп жатасың?
2. Сүрөттөгү мектептин түзүлүшү, формасы кандай?



Имараттын сүрөттөлүшүн калемде сызуунун баскычтары.

1

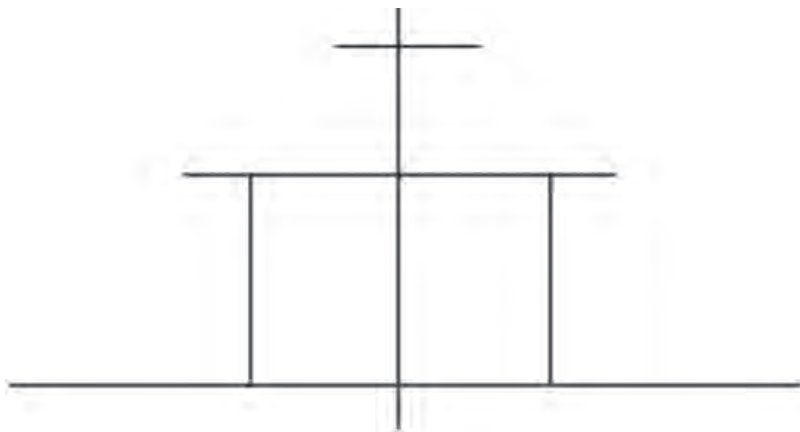

Сүрөттөлүштү кагазга жайгаштыруу.

2



Калемде баштапкы иштөө берүү.



3



Калемде жыйынтыктоочу иштөөнү берүү.

4



Суреттү түс менен жыйынтыктоо.

7 – Көркөм сүрөт өнөрү





Мектептин короосуна чыгып, аны күзөт. Класста жөнөкөй кара калемдин жардамында «Менин мектебим» деген темада сүрөт тарт.



1. Мектептин сүрөтүн тартканда негизинен эмнелерге көңүл бурулат?
2. Жөнөкөй калемде каралжын түстөрдү кандай сызса болот?



1. Класста тарта баштаган «Менин мектебим» деген темадагы сүрөтүңдү калемде жыйынтыкта.
- 2*. «Биздин айыл» деген темада сүрөт тарт.



АРАЛЫК КӨЗӨМӨЛ САБАГЫ

I. Тест суроолору:

1. Квадраттык оймо-чийме көрсөтүлгөн катарды көрсөт:



2. Салкын түстөр туура көрсөтүлгөн катарды тап:

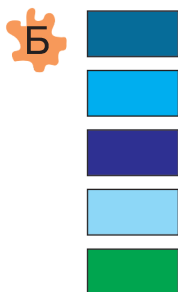
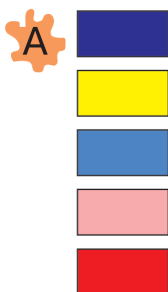

3. Айкел жасоонун баскычтарын туура удаалаштыкта жайгаштыр.

А



Б



В



Г



4. Кайсы катарда тасмалуу оймо сүрөттөлгөн?

А



Б



В



Г



II. Тапшырма.

Өзүң тарткан «Нооруз — жаз майрамы» аттуу сүрөт жөнүндө айтып бер.



IV ЧЕЙРЕК



Бул чейректе сен:

- айкел жасоо тажрыйбаңды андан да өркүндөтөсүң;
- жомоктун негизинде айкелдерден турган композицияларды түзөсүң;
- теманын негизинде түстүү сүрөт тартууну улантасың;
- жаз мезгилиндеги жаратылыш көрүнүшүнүн сүрөтүн тартасың.

ДАРАКТЫН ЖАЛБЫРАГЫНЫН СҮРӨТҮН ТАРТУУ

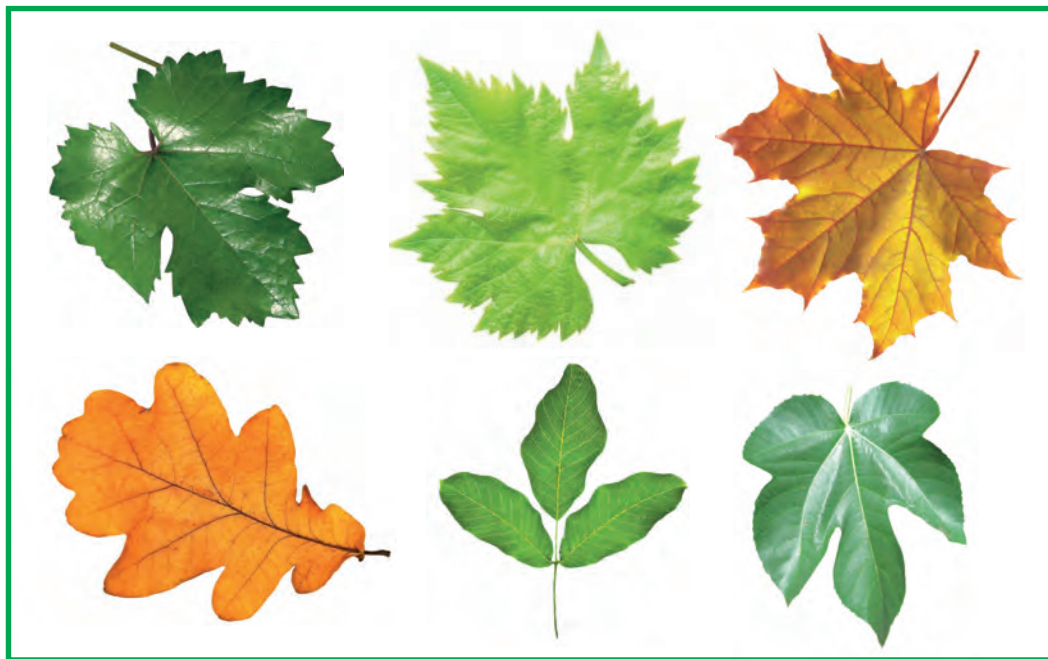

1-класста жөнөкөй түзүлүштөгү дарактын жалбырактарын сызганды үйрөнгөнсүң. Эми татаал түзүлүштөгү жалбырактардын сүрөтүн тартууну үйрөнөсүң. Буга жүзүм, чынар, анжир, жаңгак өңдүү дарактын жалбырактары мисал боло алат.



Берилген дарактын жалбырагынын түзүлүшүн, формасын жана бири-биринен кандай айырмаланаарына көңүл бур!





Чынар дарагы жалбырагынын сүрөтүн тартуунун баскычтары.



Сүрөттөлүштү кагазга жайгаштыруу.

Калемде баштапкы иштөө берүү.



Калемде жыйынтыктоочу иштөөнү берүү.

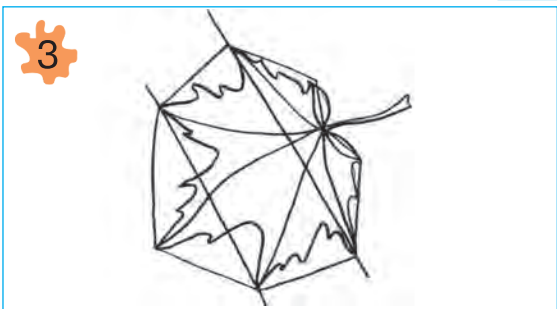

Сүрөттү түс менен жыйынтыктоо.





Эмен дарагы жалбырагынын сүрөтүн тартуунун баскычтары.

1



Сүрөттөлүштү кагазга жайгаштыруу.

2



Калемде баштапкы иштөө берүү.

3



Калемде жыйынтыктоочу иштөөнү берүү.

4



Сүрөттү түс менен жыйынтыктоо.



Сен бул сүрөттөрдөн пайдаланып, өзүң каалаган жалбырактын сүрөтүн тарт.



Өзүң жактырган жалбырактын сүрөтүн боё.



«ЧАМГЫР» ЖОМОГУНУН НЕГИЗИНДЕ АЙКЕЛ ЖАСОО

Бир бар экен, бир жок экен, илгери заманда дыйкан чал чамгыр экти. Чамгыр чоң болуп өсүп, жетилди.



Чал чамгырды тартып алганы барды. Тартып, тартып жерден сууруп алалбады. Ошондо чал кемпирин жардамга чакырды.

Кемпир чалды, чал чамгырды тартты, биров чамгыр ордунан козголбоду. Кемпир небересин жардамга чакырды, небереси кучукту, кучук мышыкты, мышык болсо чычканды чакырды. Чычкан мышыкты, мышык кучукту, кучук неберени, небере кемпирди, кемпир чалды, чал чамгырды тартышты жана акыр-аягы сууруп алышты.



«Чамгыр» жомогунун айкелдерин үлгүнүн негизинде пластилинден 6–7 окуучу чогуу жасагыла. Мында түрдүү усулдардан пайдаланыла.

Жасалган айкелдерди жомоктун мазмунуна карай түрдүүчө жайгаштыруу мүмкүн.

Мисалы, чамгыр менен чалды гана жайгаштырсак, анда жомоктун бир көрүнүшү пайда болот.

Дагы башкача жайгаштырсак, жомоктун жаңы көрүнүшү келип чыгат.



«Чамгыр» жомогунун каармандарынын айкелдерин айрым бөлүктөрдөн бириктирип жасоо усулу.



Чамгыр.



Кыз.



Кемпир.



Чал.



Күчүк.



Мышык.

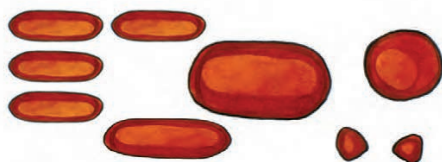

Чычкан.



1. Композиция деген эмне?
2. «Күч — бирдикте» деген макалды «Чамгыр» жомогу мисалында чечмелеп бер.



1. Өзүң жактырган жомок каармандарынын айкелдеринен пайдаланып, жомоктун мазмунуна ылайык композиция түз.
- 2*. «Мен сүйгөн жомок» каармандарынын айкелдерин жаса.



ТӨӨНҮН СҮРӨТҮН ТАРТУУ

Чыгыш элдери байыртадан «Улуу жибек жолу» аркылуу төөлөр кербенинде чөлдөрдөн өтүп, адамдардын жашоосу үчүн зарыл болгон продукцияларды алыс өлкөлөрдөн журтубузга алып келишкен. Ошондуктан «кербен» дейилгенде төөлөр көз алдыбызга келет.



Б. Хажиматов. *Кербен*



1. Кербен жолу жөнүндө эмнелерди билесиң?
2. Сүрөттө кандай көрүнүш жана эмнелер сүрөттөлгөн?
3. Бул сүрөт көркөм сүрөт өнөрүнүн кайсы түрүнө таандык?





Төөнүн сүрөтүн тартуунун баскычтары.

1



Сүрөттөлүштү кагазга жайгаштыруу.

2

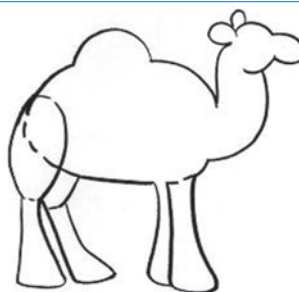

Калемде баштапкы иштөө берүү.

3

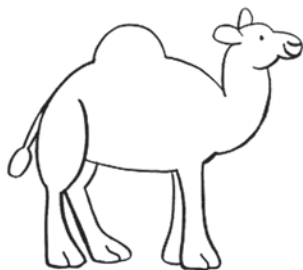

Калемде жыйынтыктоочу иштөөнү берүү.

4

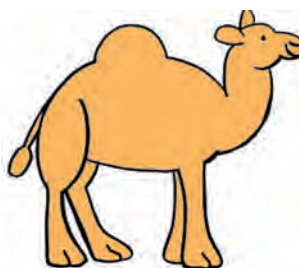

Сүрөттү түс менен жыйынтыктоо.





Берилген сүрөттөрдөн пайдаланып төөнүн сүрөтүн тарт.



К. Зоммер. *Чыгыш саякатчылары*



1. Төөлөр кандай көрүнүштө болот?
2. Алардын түрлөрүн билесиңби?





Төмөнкү сүрөттөрдү тартууда кандай катага жол коюлган?



1. Төөнүн сүрөтүн боё.

2*. Эки өркөчтүү төөнүн сүрөтүн сыз.



«ЧОҶ АТАМДЫН БАГЫ» ТЕМАСЫНДА СУРӨТ ТАРТУУ

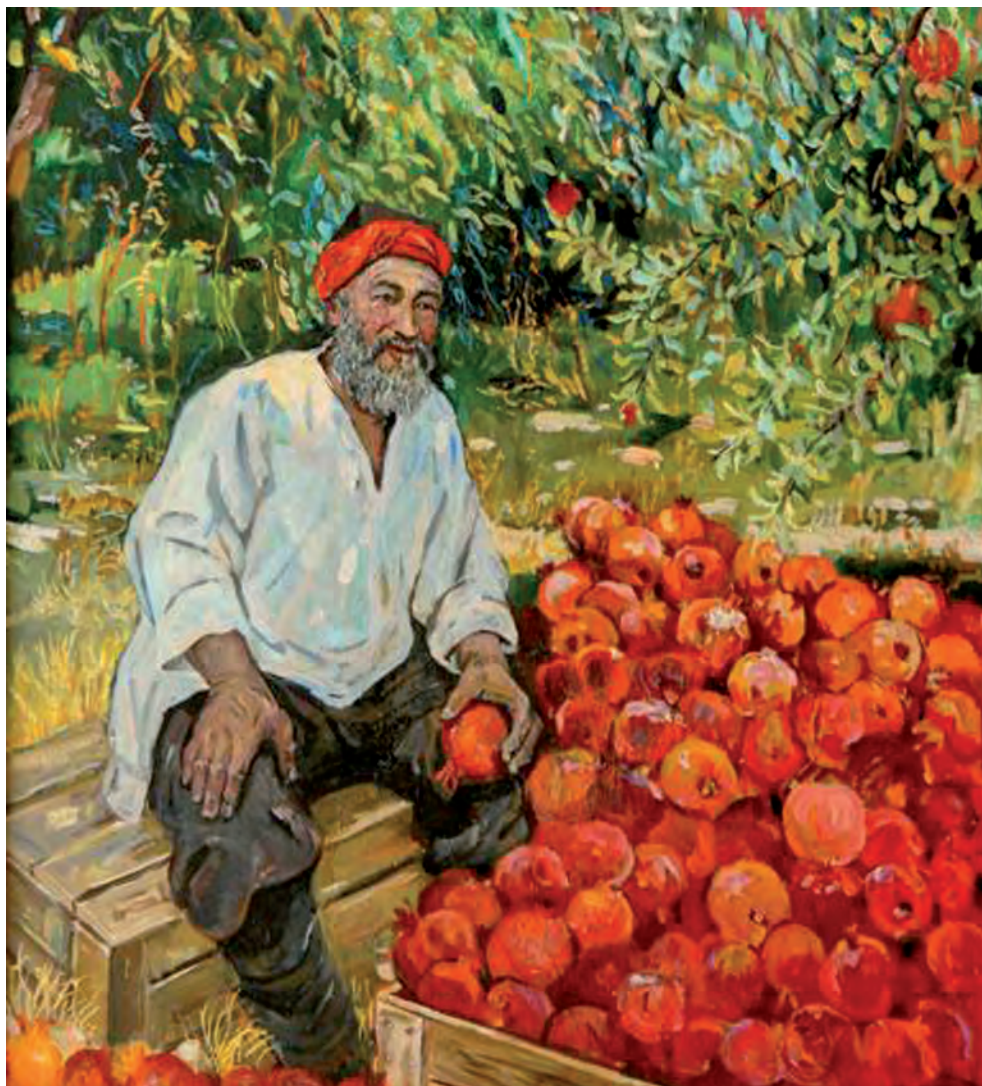

Х. Ахмедов. *Бакта*

8 – Көркем сурет өнөрү





1. Фотосуреттердө кайсы мезгилдер сүрөттөлгөн?
2. Мезгилдин өзгөрүшү менен түстөрдүн да өзгөрүшүн түшүндүрүп бер.



Х. Рахманов. *Жайкы ыракат*

Төмөнкү сүрөттөрдү кунт коюп күзөт жана аларды өз-өзүнчө мүнөздөп бер. Андан соң бул сүрөттөрдү бири-бирине салыштыр. Аларда түстөрдөн мезгилдерди чагылдыруучу каражат катары пайдаланылган. Сен да сүрөт тартууда түстөрдөн туура пайдаланууга аракет кыл.



1. Сүрөттөрдө кайсы мезгил сүрөттөлгөн?
2. Мезгилдерди сүрөттөөдө кайсы түстөн көбүрөөк пайдаланылган? Себеби эмнеде деп ойлойсуң?



«Чоң атамдын багы» темасында сүрөт тарт.



«Чоң атамдын багы» темасындагы сүрөттү тартуунун баскычтары.

1



Сүрөттөлүштү кагазга жайгаштыруу.

2

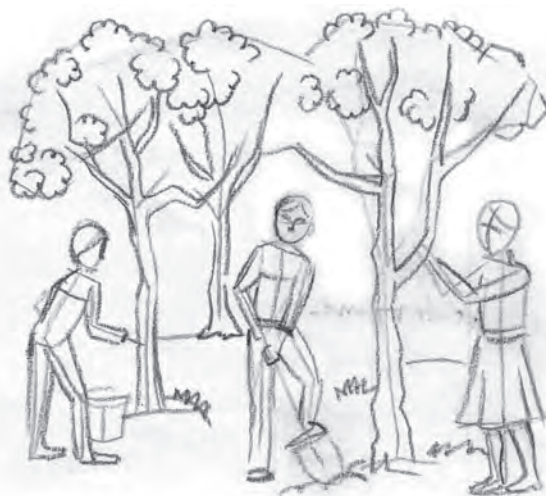

Сүрөттөлүштү конкреттештирүү.



3



Калемде жыйынтыктоочу иштөөнү берүү.

4



Сүрөттү түс менен жыйынтыктоо.





1. Жылдын төрт мезгилинде бактарда боло турган өзгөрүүлөрдү эсте жана айтып бер.
2. Ар бир мезгилди сүрөттөөдө көбүрөөк иштетиле турган түстөрдү санап бер.



1. Класста тартыла баштаган «Чоң атамдын багы» сүрөтүн аягына чыгар.
- 2*. Бактын жылдын кайсы бир мезгилиндеги сүрөтүн тарт жана аны мурдагы сүрөтүң менен салыштыр.



Л. Абдуллаев. Жүзүм



«ҮЧ ЖӨЖӨ ЖАНА ӨРДӨК» ЫРЫНЫН НЕГИЗИНДЕ АЙКЕЛДЕР ЖАСОО



Үч жөжө жана өрдөк

(Ырдан үзүндүлөр)

С. Абдукаххар.

...Көпүрөнү таба албай,
Өтө капа болушту.
Эми кантип өттүк деп,
Терең ойго талышты...

...Шондо алдыларына
Келип калды бир өрдөк.
Өзү чакан, сапсары,
Жөжөлөрдөн бөлөк...

...Бардыгын алып өттү,
Эми достой жашашат.
Үч жөжө жана өрдөк,
Дайым бирге калышат.



Сүрөттө кандай окуя сүрөттөлгөн?





Жөжөнүн айкелин (оюнчук жөжөгө карап) жасоонун баскычтары.

1



2



3



Өрдөктүн айкелин (оюнчук өрдөккө карап) жасоонун баскычтары.

1



2



3





«Үч жөжө жана өрдөк» ырынын негизинде скульптуралык композиция жаратуу.



Негизди даярдоо.



Айкелдерди жайгаштыруу.



Топторго бөлүнүп, «Үч жөжө жана өрдөк» ырынын негизинде жөжөлөрдүн жана өрдөктүн айкелдерин жасагыла.



1. Жасалган айкелдерди ырдын мазмунуна төп келген түрдө жайгаштырып, композиция жарат.

2*. «Үч жөжө жана өрдөк» ырынын негизинде сүрөт тарт.



ЖҲЙЫНТЫКТООЧУ КӨЗӨМӨЛ САБАГЫ

I. Тест суроолору:

1. Кайсы сүрөттө сүрөттөлүш туура жайгаштырылган?

А



Б



В



Г



2. Кайсы сүрөттө тасмалуу оймо берилген?

А



Б



В

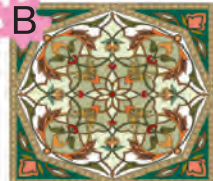

3. Кайсы сүрөт туура тартылган?

А



Б



В



Г



4. Квадрат түрүндөгү оймону аныкта.



5. Кайсы катарда айкелчилик композициясы берилген?



6. Төмөнкү жанрлардын удаалаштыгы кайсы сүрөттө туура берилген?

А.

1. Пейзаж;
2. Портрет;
3. Натюрморт.

Б.

1. Пейзаж;
2. Натюрморт;
3. Портрет.

В.

1. Натюрморт;
2. Портрет;
3. Пейзаж.



7. Жомокторго иштелген иллюстрациялар удаалаштыгы кайсы жоопто туура берилген?

А.

1. «Чал-кемпирдин көмөчү»;
2. «Чамгыр»;
3. «Бал аары менен чымын».

Б.

1. «Чамгыр»;
2. «Бал аары менен чымын»;
3. «Чал-кемпирдин көмөчү».

В.

1. «Бал аары менен чымын»;
2. «Чамгыр»;
3. «Чал-кемпирдин көмөчү».



II. Тапшырма.

Өткөн сабакта тартылган «Чоң атамдын багы» аттуу сүрөттү көргөзмөгө кой.

МАЗМУНУ

I ЧЕЙРЕК

Түс жана ыраңдар.....	5
Жемиштердин сүрөтүн тартуу.....	10
Пейзаж тартуу.....	15
Устаттар майрамына открытканын эскизин иштөө.....	20
«Көмөч» жомогунун негизинде айкел жасоо.....	23
Элдик колдонмо жасалга көркөм өнөрү.....	27
«Күз келди» темасында сүрөт тартуу.....	32
Аралык көзөмөл сабагы.....	37

II ЧЕЙРЕК

Балыктын айкелин жасоо.....	40
«Күзгү иштер» темасында сүрөт тартуу.....	43
Тасмалуу оймо-чиймелерди тартуу.....	46
«Түлкү менен бөрү» жомогунун негизинде айкел жасоо.....	51
«Жаңы жыл» темасында сүрөт тартуу.....	55
Аралык көзөмөл сабагы.....	61

III ЧЕЙРЕК

«Кышкы кооздук» темасында сүрөт тартуу.....	64
Жүк машинасынын сүрөтүн тартуу.....	67
Куштун сүрөтүн тартуу.....	71



Ат (төө, мышык, пил сыяктуу жаныбарлар)тын айкелин жасоо.....	75
Оймо үлгүлөрүнөн нуска көчүрүү.....	79
Айлана түрүндөгү оймо композициясын сызуу.....	84
8-март майрамына откыртканын эскизин сызуу...87	
«Нооруз — жаз майрамы» деген темада сүрөт тартуу.....	90
«Менин мектебим» темасында сүрөт тартуу.....	95
Аралык көзөмөл сабагы.....	99

IV ЧЕЙРЕК

Дарактын жалбырагынын сүрөтүн тартуу.....	102
«Чамгыр» жомогунун негизинде айкел жасоо.....	105
Төөнүн сүрөтүн тартуу.....	109
«Чоң атамдын багы» темасында сүрөт тартуу.....	113
«Үч жөжө жана өрдөк» ырынын негизинде айкелдер жасоо.....	119
Жыйынтыктоочу көзөмөл сабагы.....	122

**MUYASSAR ISOQOVA, RAHIM HASANOV,
BAHODIR HAYDAROV, ASQARALI SULAYMANOV,
SAODAT JUMANIYAZOVA, ABDUMANNOB ROZIQOV**

TASVIRIY SAN'AT

*Umumiy o'rta ta'lim maktablarining
2-sinfi uchun darslik*

Qayta ishlangan va to'ldirilgan
beshinchi nashri

(Qirg'iz tilida)

Которгон **Гайратбек Токтобаев**
Редактору **Айнура Зулпихарова**
Сүрөтчүсү **Азиз Сафаров**
Скульпторлор **Алишер Рахимов, Жавлан Абдувахабов**
Көркөм редактору **Сардор Курбанов**
Техникалык редактору **Елена Толочко**

Лицензия АИ № 163. 09.11.2009. Басууга 2018-жыл 24 апрелда уруксат этилди. Фоматы 70×90^{1/16}. «Pragmatika» гарнитурасы. Офсеттик басма. Кегли 16, 14. Шарттуу басма табагы 9,36. Учёттук басма табагы 10,62. Тираж 717 нуска. Келишим № 44–2018. Буюртма №

Өзбекстан басма сөз жана кабар агенттигинин Чолпон атындагы басма-полиграфиялык чыгармачылык үйү. 100011, Ташкент, Наваий көчөсү, 30.
Телефон: (371) 244-10-45. Факс: (371) 244-58-55.

О'zbekiston Matbuot va axborot agentligining G'afur G'ulom nomidagi nashriyot-matbaa ijodiy uyi bosmaxonasida chop etildi. 100128, Toshkent, Labzak ko'chasi, 86.

К 86 Көркөм сүрөт өнөрү. 2 [Кырг.]: Жалпы орто билим берүүчү мектептердин 2-классы үчүн окуу китеби / М. Исакова жана башкалар. — Т.: Cho'iron атындагы БПЧУ, 2018 — 128 б. ISBN 978-9943-05-835-4

**УЎК 372.87=512.154(075)
КБК 85.15я71**

Ижарага берилген окуу китебинин абалын көрсөтүүчү жадыбал

№	Окуучунун аты жана фамилиясы	Окуу жылы	Окуу китебинин алган кездеги абалы	Класс жетекчисинин колу	Окуу китебинин тапшырылып жаткандагы абалы	Класс жетекчисинин колу
1						
2						
3						
4						
5						
6						

Окуу китеби ижарага берилип, окуу жылынын соңунда кайтарып алынганда жогорудагы жадыбал класс жетекчиси тарабынан төмөнкү баалоо критерийлери боюнча толтурулат:

Жаңы	Окуу китебинин биринчи жолу пайдаланууга берилгендеги абалы.
Жакшы	Мукабасы бүтүн, окуу китеби негизги бөлүгүнөн ажырабаган. Бардык барактары бар, жыртылбаган, беттеринде жазуу-сызуулар жок.
Канааттандырарлуу	Мукабасы эскирген, бир аз чийилген, четтери жыртылган, окуу китеби негизги бөлүгүнөн бир аз ажыраган, пайдалануучу тарабынан канааттандырарлуу ремонттолгон. Кээ бир беттерине чийилген.
Канааттандырарлуу эмес	Мукабага чийилген, жыртылган, негизги бөлүгүнөн ажыраган же бүтүндөй жок, канааттандырарсыз калыбына келтирилген. Беттери жыртылган, барактары жетишсиз, чийип-боёп ташталган. Окуу китебин калыбына келтирип болбойт.